



ULTIMHEAT

HEAT & CONTROLS



BOITIERS ET ACCESSOIRES DE THERMOPLONGEURS ET DE CAPTEURS DE TEMPÉRATURE

- Bloc de connexion en céramique et PA66: Voir le catalogue 10
- Boîtes de jonction, régulateurs de température et accessoires pour le traçage thermique: Voir le catalogue 12

Nous contacter

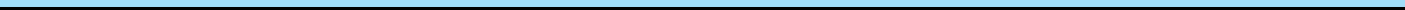

Nous contacter

www.ultimheat.com



Sommaire

Sommaire de l'introduction technique





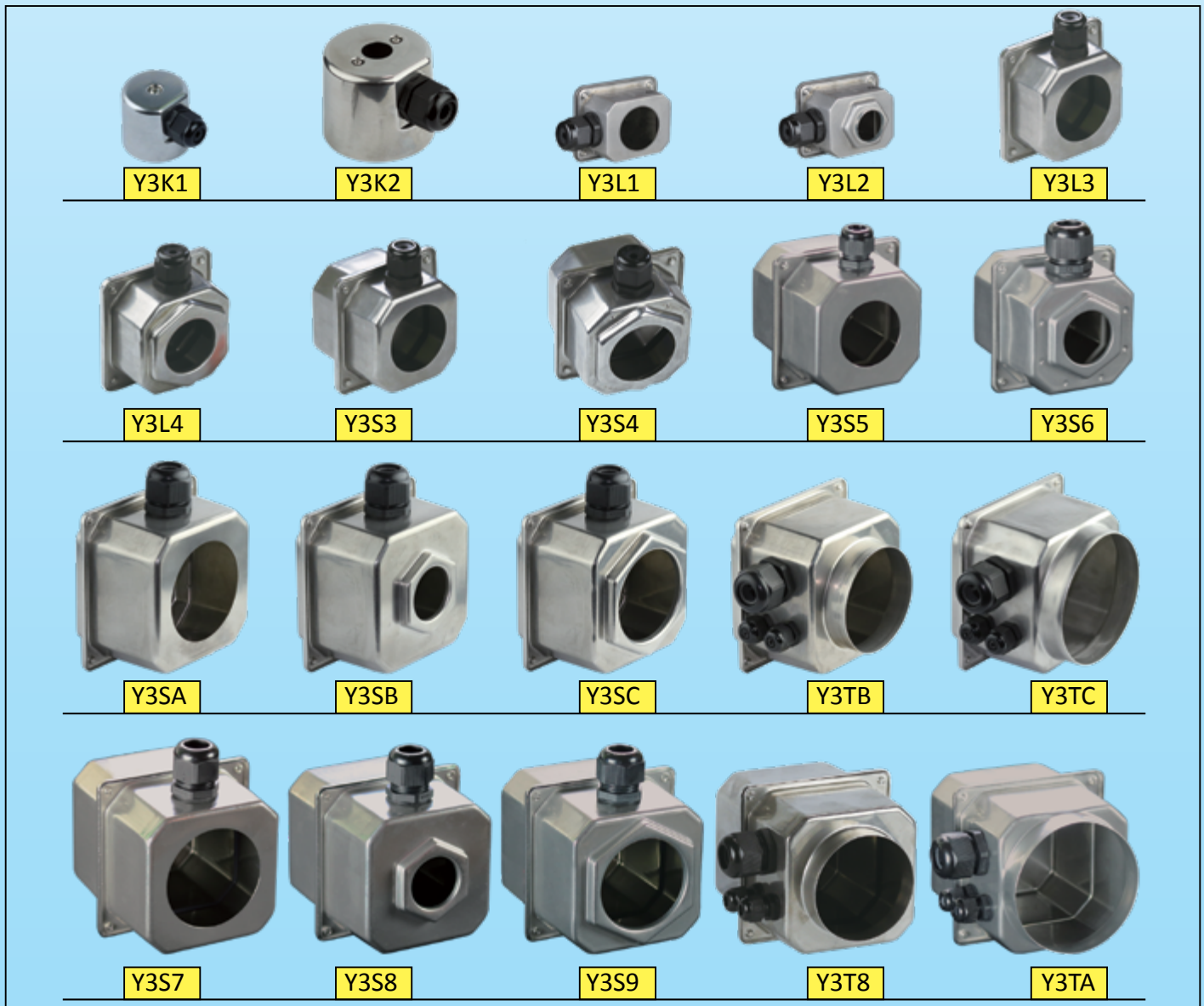







Les classes de protection IP	P25-32
La protection électrique	P33-36
La protection mécanique	P37-42
La protection de l'aluminium contre la corrosion	P43-46
Acier inoxydable	P47-50
Caractéristiques des matières plastiques	P51-58
Finition de surface de l'aluminium et de l'acier inoxydable	P59-62
Borniers	P63-66
Les raccords de thermoplongeurs	P67-71
Principaux perçages réalisables dans les boîtiers de capteur de température et de thermoplongeurs.	P72
Dispositifs d'accès pour réglage ou réarmement	P73-78
Exemples de montage d'appareils divers dans les boîtiers	P79-82























































Sommaire des boîtiers emboutis pour milieux moyennement corrosifs, en acier inoxydable AISI 304 ou AISI 316



Sommaire des boîtiers emboutis pour milieux moyennement corrosifs, en acier inoxydable AISI 304 ou AISI 316



Signification des logos utilisés	 Thermostat à bulbe et capillaire unipolaire	 Limiteur à bulbe et capillaire tripolaire à réarmement manuel	 Régulateur électronique à affichage digital, 77x35mm	 Détecteur de niveau à flotteur	 Contacteur de puissance
	 Limiteur à bulbe et capillaire unipolaire à réarmement manuel	 Thermostat ou limiteur électronique, réglage par manette	 Régulateur électronique à affichage digital, 48x48mm	 Relais statique unipolaire	
	 Thermostat à bulbe et capillaire tripolaire	 Sonde de capteur de température	 Régulateur électronique à affichage digital 47x52mm, montage sur rail Din.	 Relais statique tripolaire	

Type	Compatibilité avec raccords	Dimensions sans presse étoupe	IP, IK	Description	Compatibilité avec régulation	Page
Y3K1	 	Dia. 54 x 50mm (105cm ³ , 74g)	IP69K, IK7	Boîtier miniature rond simplifié de thermoplongeur. - Montage sur raccords standards à simple filetage, en laiton ou en inox embouti, 1"1/4, 1"1/2 et M45x2 et aussi sur raccords avec vis centrale M4. - Sortie par presse étoupe M20.	       	85
Y3K2	 	Dia. 86 x 72mm (390 cm ³ , 180g)	IP69K, IK7	Grand boîtier rond simplifié de thermoplongeur. - Montage par contre bride interne sur raccords standards à simple filetage, en laiton ou en inox embouti, 2"1/2 et M77x2 - Sortie par presse étoupe M25	       	86
Y3L1	 	75 x 60 x 44mm (111cm ³ , 137g)	IP69K, IK7	Boîtier miniature de capteur de température, détecteur de niveau - Couvercle plat - Fond plat ou fond percé pour raccord - Perçage pour un presse-étoupe M20	         	87
Y3L2	 	75 x 60 x 52mm (119cm ³ , 146g)	IP69K, IK7	Boîtier miniature de capteur de température, détecteur de niveau - Couvercle plat - Fond avec hexagone embouti de 35mm sur plat, pour raccord 1/2" ou 3/4" soudé TIG - Perçage pour un presse-étoupe M20	         	88
Y3L3	 	90 x 90 x 45mm (206cm ³ , 198g)	IP69K, IK7	Boîtier miniature pour thermoplongeur, capteur de température, détecteur de niveau - Couvercle plat - Fond plat ou fond percé pour raccord rotatif avec bague ou avec contre écrou - Perçage pour un presse étoupe M20	        	89

En raison de l'évolution technique constante de nos produits, les plans, dessins et caractéristiques repris dans les pages techniques sont communiqués sans engagement et peuvent être modifiés sans préavis

Sommaire des boîtiers emboutis pour milieux moyennement corrosifs, en acier inoxydable AISI 304 ou AISI 316



En raison de l'évolution technique constante de nos produits, les plans, dessins et caractéristiques repris dans les pages techniques sont communiqués sans engagement et peuvent être modifiés sans préavis

Type	Compatibilité avec raccords	Dimensions sans presse étoupe	IP, IK	Description	Compatibilité avec régulation	Page
Y3L4	 	90 x 90 x 52mm (232cm ³ , 207g)	IP69K, IK7	Boîtier pour petit thermoplongeur de chauffe-eau - Couvercle plat - Fond avec hexagone embouti de 61mm sur plats - Perçage pour un presse étoupe M20 - Peut recevoir raccord rotatif avec bague ou contre écrou - Peut recevoir un thermoplongeur classique de chauffe-eau avec raccord 1"1/4 avec hexagone de 54 mm sur plats		90
Y3S3	 	90 x 90 x 75 mm (392cm ³ , 262g)	IP69K, IK7	Boîtier de thermoplongeur ou de capteur de température - Couvercle haut - Fond plat ou fond percé pour raccord rotatif avec bague ou avec contre écrou - Perçage pour un presse étoupe M20		91
Y3S4	 	90 x 90 x 82 mm (418cm ³ , 271g)	IP69K, IK7	Boîtier de thermoplongeur avec hexagone de serrage - Couvercle haut - Fond avec hexagone embouti de 61 mm sur plats - Perçage pour un presse étoupe M20 - Peut recevoir un raccord 1"1/4 ou 1"1/2 ou M45 soudé TIG - Peut recevoir un thermoplongeur classique de chauffe-eau avec raccord 1"1/4 avec hexagone de 54 mm sur plats		92
Y3S5	 	105 x 105 x 102 mm (757cm ³ , 420g)	IP69K, IK7	Boîtier moyen pour thermoplongeur ou capteur de température - Fond plein ou fond percé pour raccord rotatif à bague ou contre écrou jusqu'à 2"1/2 - Compatible avec raccord plastique 2" pour réchauffeurs de piscines de spa et d'aquariums et régulation par thermostat électronique. - Perçage pour un presse étoupe M25		93
Y3S6	 	105 x 105 x 110 mm (781cm ³ , 426g)	IP69K, IK7	Boîtier moyen pour thermoplongeur avec hexagone de serrage - Fond percé avec hexagone de 58mm embouti pour raccord fixe 1"1/4 ou 1"1/2 ou M45 en acier inoxydable soudé TIG. - Perçage pour un presse étoupe M25		94
Y3SA	 	125 x 125 x 85 mm (970cm ³ , 610g)	IP69K, IK7	Grand boîtier pour thermoplongeur ou capteur de température, couvercle plat - Fond plat ou fond percé pour raccord rotatif avec bague ou avec contre écrou jusqu'à M77 ou 2"1/2 - Perçage pour un seul presse étoupe M25 ou pour 1 x M25 et 2 x M16 - Compatible avec raccord plastique 2" pour réchauffeurs de piscines de spa et d'aquariums et régulation électronique - Perçage en option pour lampe témoin		95

Sommaire des boîtiers emboutis pour milieux moyennement corrosifs, en acier inoxydable AISI 304 ou AISI 316



Type	Compatibilité avec raccords	Dimensions sans presse étoupe	IP, IK	Description	Compatibilité avec régulation	Page
Y3SB		125 x 125 x 93 mm (1000cm ³ , 624g)	IP69K, IK7	Grand boîtier de thermoplongeur couvercle plat avec hexagone de serrage - Fond embouti avec hexagone de 58mm pour raccords soudés TIG, 1"1/4, 1"1/2 ou M45 - Perçage pour un seul presse étoupe M25 ou pour 1 x M25 et 2 x M16 - Perçage en option pour lampe témoin		96
Y3SC		125 x 125 x 85 mm (1000cm ³ , 610g)	IP69K, IK7	Grand boîtier couvercle plat avec hexagone de serrage pour gros thermoplongeurs. - Fond embouti avec hexagone de 85mm pour raccords en acier inoxydable, M77 ou 2"1/2 soudés TIG - Perçage pour un seul presse étoupe M25 ou pour 1 x M25 et 2 x M16 - Perçage en option pour lampe témoin		97
Y3TB		125 x 125 x 105 mm (1138cm ³ , 489g)	IP69K, IK7	Grand boîtier de thermoplongeur ou d'instrumentation couvercle plat, pour soudure sur tube - Fond embouti avec lèvres pour soudure directe sur corps de réchauffeur ou sur tubes dia 80mm - Perçage pour un seul presse étoupe M25 ou pour 1 x M25 et 2 x M16 - Perçage en option pour lampe témoin		98
Y3TC		125 x 125 x 105 mm (1138cm ³ , 489g)	IP69K, IK7	Grand boîtier de thermoplongeur couvercle plat ou d'instrumentation, pour soudure sur tube - Fond embouti avec lèvres pour soudure directe sur corps de réchauffeur ou sur tubes dia 100mm - Perçage pour un seul presse étoupe M25 ou pour 1 x M25 et 2 x M16 - Perçage en option pour lampe témoin		99
Y3S7		125 x 125 x 130 mm (1505cm ³ , 652g)	IP69K, IK7	Grand boîtier pour thermoplongeur ou capteur de température - Fond plat ou fond percé pour raccord rotatif avec bague ou avec contre écrou jusqu'à M77 ou 2"1/2 - Perçage pour un seul presse étoupe M25 ou pour 1 x M25 et 2 x M16 - Compatible avec raccord plastique 2" pour réchauffeurs de piscines de spa et d'aquariums et régulation é sécurité par thermostat électronique - Perçage en option pour lampe témoin - Peut recevoir un ou 2 contacteurs de puissance		100

En raison de l'évolution technique constante de nos produits, les plans, dessins, photos et caractéristiques repris dans les pages techniques sont communiqués sans engagement et peuvent être modifiés sans préavis

Sommaire des boitiers emboutis pour milieux moyennement corrosifs, en acier inoxydable AISI 304 ou AISI 316



En raison de l'évolution technique constante de nos produits, les plans, dessins, photos et caractéristiques repris dans les pages techniques sont communiqués sans engagement et peuvent être modifiés sans préavis

Type	Compatibilité avec raccords	Dimensions sans presse étoupe	IP, IK	Description	Compatibilité avec régulation	Page
Y3S8		125 x 125 x 138 mm (1525cm ³ , 656g)	IP69K, IK7	Grand boîtier de thermoplongeur avec hexagone de serrage - Fond embouti avec hexagone de 58mm pour raccords soudés TIG, 1"1/4, 1"1/2 ou M45 - Perçage pour un seul presse étoupe M25 ou pour 1 x M25 et 2 x M16 - Perçage en option pour lampe témoin - Peut recevoir un ou 2 contacteurs de puissance		101
Y3S9		125 x 125 x 138 mm (1551cm ³ , 643g)	IP69K, IK7	Grand boîtier avec hexagone de serrage pour gros thermoplongeurs. - Fond embouti avec hexagone de 85mm pour raccords en acier inoxydable, M77 ou 2"1/2 soudés TIG - Perçage pour un seul presse étoupe M25 ou pour 1 x M25 et 2 x M16 - Perçage en option pour lampe témoin - Peut recevoir un ou 2 contacteurs de puissance		102
Y3T8		125 x 125 x 135 mm (1668cm ³ , 634g)	IP69K, IK7	Grand boîtier de thermoplongeur ou d'instrumentation, pour soudure sur tube - Fond embouti avec lèvres pour soudure directe sur corps de réchauffeur ou sur tubes dia 80mm - Perçage pour un seul presse étoupe M25 ou pour 1 x M25 et 2 x M16 - Perçage en option pour lampe témoin - Peut recevoir un ou 2 contacteurs de puissance		103
Y3TA		125 x 125 x 135 mm (1668cm ³ , 634g)	IP69K, IK7	Grand boîtier de thermoplongeur ou d'instrumentation, pour soudure sur tube - Fond embouti avec lèvres pour soudure directe sur corps de réchauffeur ou sur tubes dia 100mm - Perçage pour un seul presse étoupe M25 ou pour 1 x M25 et 2 x M16 - Perçage en option pour lampe témoin - Peut recevoir un ou 2 contacteurs de puissance		104



Sommaire

Boitiers de thermoplongeurs et de capteurs de température en polyamide 66 et polycarbonate pour ambiances industrielles

En raison de l'évolution technique constante de nos produits, les plans, dessins, photos et caractéristiques repris dans les pages techniques sont communiqués sans engagement et peuvent être modifiés sans préavis



Signification des logos utilisés		Thermostat à bulbe et capillaire unipolaire		Limiteur à bulbe et capillaire tripolaire à réarmement manuel		Régulateur électronique à affichage digital, 77x35mm		Détecteur de niveau à flotteur		Contacteur de puissance
		Limiteur à bulbe et capillaire unipolaire à réarmement manuel		Thermostat ou limiteur électronique, réglage par manette		Régulateur électronique à affichage digital, 48x48mm		Relais statique unipolaire		
		Thermostat à bulbe et capillaire tripolaire		Sonde de capteur de température		Régulateur électronique à affichage digital 47x52mm, montage sur rail Din.		Relais statique tripolaire		

Type	Photos	Dimensions	IP, IK	Description	Compatibilité	Page
Y3A1		61 x 33 x 30 mm (52cm ³ , 30g)	IPX4, IK8	Boitier ultra-miniature pour capteur de température, détecteur de niveau, carte électronique ou cartouche chauffante - Peut recevoir un perçage jusqu'à 21 mm (1/2") pour sortie de canne - Comporte des bossages de montage pour circuit imprimé - Comporte un bornier amovible à 3 voies 2.5mm ² dans la version avec sortie par presse étoupe M16 - Sortie par connecteur M12, connecteur Cnomo ou presse étoupe M16		107
Y3A2		70 x 33 x 33 mm (72cm ³ , 37g)	IPX4, IK8	Boitier ultra-miniature pour capteur de température, détecteur de niveau, carte électronique ou cartouche chauffante - Comporte un voyant moulé pour lampe témoin - Comporte des bossages de montage pour circuit imprimé - Peut recevoir un perçage jusqu'à 21 mm (1/2") pour sortie de canne - Comporte un bornier amovible à deux voies 2.5mm ² dans la version avec sortie par presse étoupe - Peut recevoir une sortie par connecteur M12, connecteur Cnomo ou presse étoupe M16		108



Sommaire

Boitiers de thermoplongeurs et de capteurs de température en polyamide 66 et polycarbonate pour ambiances industrielles

En raison de l'évolution technique constante de nos produits, les plans, dessins, photos et caractéristiques repris dans les pages techniques sont communiqués sans engagement et peuvent être modifiés sans préavis

Type	Photos	Dimensions	IP, IK	Description	Compatibilité	Page
Y3A3		100 x 56 x 37 mm (208cm ³ , 80g)	IP69K, IK10	Boitier miniature pour capteur de température, détecteur de niveau, carte électronique ou cartouche chauffante - Comporte deux pattes amovibles pour fixation murale - Comporte des bossages de montage pour circuit imprimé - Peut recevoir un perçage jusqu'à 21 mm (1/2") pour sortie de canne - Comporte un bornier amovible à 5 voies 2.5mm ² - Sortie par presse-étoupe M20		109
Y3A4		100 x 56 x 48 mm (216cm ³ , 89g)	IP69K, IK10	Boitier miniature pour capteurs de température ou carte électronique - Comporte des bossages de montage pour circuit imprimé - Comporte deux pattes amovibles pour fixation murale - Peut recevoir un perçage pour raccord de sonde directe de 1/2" - Peut éventuellement recevoir un bornier amovible à 5 voies 2.5mm ² - Sortie par un connecteur IP66 M21, 2 à 5 voies		110
Y301		48 x 48 x 41 mm (93cm ³ , 32g)	IPX5, IK8	Boitier de cartouche chauffante, détecteur de niveau ou capteur de température - Peut recevoir des raccords filetés de 1/2" avec contre écrou interne ou des raccords laiton de 3/4" ou 1" avec fixation par 2 vis M4 (Utilise un joint plat) - Comporte un bornier interne amovible à 3 voies 2.5mm ² - Sortie par presse étoupe PG11		111
Y302		Dia. 54 x 66 mm (160cm ³ , 26g)	IP69K, IK8	Boitier simplifié de thermoplongeur pour raccords avec vis centrale M4 - Montage sur raccords en laiton 1"1/4, 1"1/2 et M45x2 - Sortie par presse étoupe M20		112
Y3C1		Dia. 54 x 74 mm (180cm ³ , 70g)	IP69K, IK8	Boitier de thermoplongeur pour raccords standards à trois vis de montage M4 à 120° - Pour raccords 1"1/4, 1"1/2 et M45x2 - Comporte un bornier à 6 voies 2.5 mm ² amovible, surélevé - Sortie par presse étoupe M20		113

Sommaire

Boîtiers de thermoplongeurs et de capteurs de température en polyamide 66 et polycarbonate pour ambiances industrielles



Type	Photos	Dimensions	IP, IK	Description	Compatibilité	Page
Y3C2		Dia. 65 x 66 mm (200cm ³ , 33.7g)	IP69K, IK8	Boîtier miniature pour raccords 2" - Compatible avec raccord 2" plastique pour réchauffeurs de piscine avec serrage du tube de l'élément chauffant en inox ou en titane par joint à compression en silicone ou en Viton (FKM). Le filetage extérieur 2" et l'écrou mobile permettent la fixation sur tubes de réchauffeurs de spas, de piscine ou d'aquariums sur bride à collerette, ou sur piquage 2" en PVC sur les baignoires de traitement de surface - Aussi compatible avec les raccords standards en inox et en laiton - Peut recevoir un bornier amovible à 6 voies 2.5mm ² - Sortie principale par presse étoupe M20 - Sortie auxiliaire par connecteur M12 à 4 voies pour sondes de température en option		114
Y3C3		Dia. 86 x 75 mm (416cm ³ , 55g)	IP69K, IK9	Boîtier rond simplifié pour raccords 2"1/2 et M77x2. Montage sur tous les raccords avec taraudages M5 pour bride rotative. Sortie principale par presse étoupe M25.		115
Y3B1		105 x 88 x 58.5 mm (550cm ³ , 170g)	IP69K, IK10	Boîtier de capteur de température, de thermostat ou de détecteur de niveau - Comporte un voyant moulé dans le couvercle - Comporte 2 pattes de fixation murale amovibles - Peut recevoir un perçage sur la face arrière pour sonde - Comporte un système étanche pour sortie latérale de câble de capteur - Support de maintien de doigt de gant en option - Sortie par un ou deux presse-étoupes M20		116
Y3B2		105 x 88 x 84.5 mm (633cm ³ , 200g)	IP69K, IK10	Boîtier de thermoplongeur, destiné aux réservoirs de chauffe-eau commerciaux - Comporte un voyant moulé dans le couvercle - Peut recevoir un ou deux opercules étanches sur le couvercle permettant d'accéder à des réglages internes - Extension sur la face arrière permettant de monter des raccords de thermoplongeurs 1"1/4, 1"1/2 et M45x2 à double filetage et écrou interne, ou simple filetage à bague rotative - Sortie par un ou deux presse-étoupes M20		117

En raison de l'évolution technique constante de nos produits, les plans, dessins, photos et caractéristiques repris dans les pages techniques sont communiqués sans engagement et peuvent être modifiés sans préavis



Sommaire

Boitiers de thermoplongeurs et de capteurs de température en polyamide 66 et polycarbonate pour ambiances industrielles

En raison de l'évolution technique constante de nos produits, les plans, dessins, photos et caractéristiques repris dans les pages techniques sont communiqués sans engagement et peuvent être modifiés sans préavis

Type	Photos	Dimensions	IP, IK	Description	Compatibilité	Page
Y306		Dia. 100 x 100 mm (700cm ³ , 168g)	IP69K, IK10	Boitier rond de thermoplongeur ou de capteur de température - Perçage sur le fond possible pour sondes, ou raccords de thermoplongeurs - Peut recevoir un opercule étanche ou un taraudage M20 sur le couvercle permettant d'accéder à un réglage interne - Comporte des bossages pour contre-platine - Admet des raccords double filetage ou à bague rotative jusqu'à 2" - Sortie par presse-étoupe jusqu'à M25 (2 presse-étoupes possibles)		118
Y3C4		Dia. 100 x 125 mm (783cm ³ , 200g)	IP69K, IK10	Boitier rond de thermoplongeur avec extension - Peut recevoir un opercule étanche ou un taraudage M20 sur le couvercle permettant d'accéder à un réglage interne - Extension sur la face arrière permettant de monter des raccords de thermoplongeurs 1"1/4, 1"1/2 et M45x2 à double filetage et écrou interne, ou simple filetage à bague rotative - Sortie par presse-étoupe jusqu'à M25 (2 presse-étoupes possibles)		120
Y3F1		Dia. 105 x 66 mm (500cm ³ , 225g)	IP69K, IK10	Boitier mural de capteur de température - Couvercle transparent en polycarbonate - Comporte un système étanche de sortie de câble de sonde en partie supérieure - Comporte des bossages de montage pour circuit imprimé. - Comporte des trous de montage pour un convertisseur de mesure 4-20mA - Comporte deux pattes de fixation murales - Comporte un bornier 6 voies 2,5mm ² amovible - Sortie par 2 presse étoupes M20		121



Type	Photos	Dimensions	IP, IK	Description	Compatibilité	Page
Y3F2		Dia. 105 x 66 mm (500cm ³ , 220g)	IP69K, IK10	Boîtier de thermoplongeur, de détecteur de niveau ou de capteur de température - Couvercle transparent en polycarbonate - Comporte deux pattes de fixation permettant le montage sur platine de bord de cuve - Perçage de différents diamètres possibles sur face arrière pour sondes directes ou pour des raccords de thermoplongeurs 1"1/4, 1"1/2 et M45x2 à double filetage et écrou interne, ou simple filetage à bague rotative - Comporte un bornier 6 voies 2,5mm ² amovible - Sortie par 2 presse-étoupes M20		122
Y3F3		Dia. 105 x 87 mm (583cm ³ , 255g)	IP69K, IK10	Boîtier de thermoplongeur avec extension - Boîtier à couvercle transparent en polycarbonate - Comporte deux pattes de fixation murales - Extension sur face arrière pour des raccords de thermoplongeurs 1"1/4, 1"1/2 et M45x2 à double filetage et écrou interne, ou simple filetage à bague rotative - Bornier 6 voies 2.5mm ² amovible - Sortie par deux presse-étoupes M20		123
Y307		130 x 130 x 150 mm (2530cm ³ , 515g)	IP69K, IK10	Grand boîtier pour thermoplongeur, capteur de température, détecteur de niveau ou instrumentation - Peut recevoir un ou plusieurs opercules étanche souples ou vissés sur le couvercle, permettant d'accéder à un réglage interne - Le couvercle peut aussi recevoir des perçages multiples pour lampes témoins, interrupteurs etc - Peut recevoir un ou deux contacteurs de puissance sur rail Din interne - Comporte des bossages et des glissières pour circuits imprimés. - Perçage possible du fond pour sondes de capteurs de température, détecteur de niveau ou raccord de thermoplongeur jusqu'à M77x2 - Bornier interne amovible en option (jusqu'à 12 voies et 2,5, 6 et 10mm ²) - Plusieurs modèles de platine porte presse-étoupe mobile, avec nombreuses possibilités, y compris pour câbles méplats, de 1 à 4 sorties, jusqu'à M25		124









En raison de l'évolution technique constante de nos produits, les plans, dessins, photos et caractéristiques repris dans les pages techniques sont communiqués sans engagement et peuvent être modifiés sans préavis

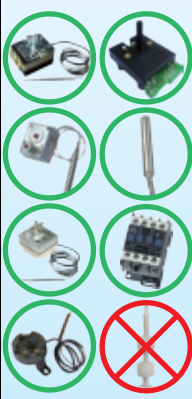

Sommaire

Boîtiers de thermoplongeurs et de capteurs de température en polyamide 66 et polycarbonate pour ambiances industrielles

En raison de l'évolution technique constante de nos produits, les plans, dessins, photos et caractéristiques repris dans les pages techniques sont communiqués sans engagement et peuvent être modifiés sans préavis

Type	Photos	Dimensions	IP, IK	Description	Compatibilité	Page
Y3M1	 	130 x 130 x 190 mm (2836cm ³ , 650g)	IP69K, IK10	<p>Grand boîtier de thermoplongeur avec extension</p> <ul style="list-style-type: none"> - Peut recevoir des raccords 1"1/4, 1"1/2 et M45x2, 2", 2"1/2, M77x2 à double filetage et écrou interne, ou simple filetage à bague rotative - Peut recevoir un ou plusieurs opercules étanche souples ou vissés sur le couvercle, permettant d'accéder à un réglage interne - Le couvercle peut aussi recevoir des perçages multiples pour lampes témoins, interrupteurs etc - Peut recevoir un ou deux contacteurs de puissance sur rail Din interne - Comporte des bossages et des glissières pour circuits imprimés. - Bornier interne amovible en option (jusqu'à 12 voies et 2,5, 6 et 10mm²) - Plusieurs modèles de platine porte presse-étoupe mobile, avec nombreuses possibilités, y compris pour câbles méplats, de 1 à 4 sorties, jusqu'à M25 		126
Y3N1	 	130 x 180 x 80 mm (1870cm ³ , 1150g)	IP69K, IK10	<p>Boîtier d'instrumentation, raccordement, capteur de température, thermostat, détecteur de niveau</p> <ul style="list-style-type: none"> - Couvercle polycarbonate noir - Comporte 4 pattes de fixation murales amovibles - Possibilité de montage de carte électronique - Peut recevoir un perçage en face arrière pour capteur de température, canne de thermostat ou sonde de détecteur de niveau - Plusieurs modèles de borniers internes amovible sont disponibles (jusqu'à 12 voies, 2,5; 6 et 10mm²) - Plusieurs modèles de platine porte presse-étoupe mobile, avec nombreuses possibilités, y compris pour câbles méplats, de 1 à 4 sorties, jusqu'à M25 		128
Y3N2		130 x 180 x 95 mm (2010cm ³ , 1200g)	IP69K, IK10	<p>Boîtier à fenêtre, pour instrumentation, raccordement, capteur de température, thermostat, détecteur de niveau, disjoncteur différentiel.</p> <ul style="list-style-type: none"> - Face avant avec hublot polycarbonate à charnières - Comporte 4 pattes de fixation murales amovibles - Possibilité de montage de carte électronique - Peut recevoir un perçage en face arrière pour capteur de température, canne de thermostat ou sonde de détecteur de niveau - Plusieurs modèles de borniers internes amovible sont disponibles (jusqu'à 12 voies, 2,5 ; 6 et 10mm²) - Plusieurs modèles de platine porte presse-étoupe mobile, avec nombreuses possibilités, y compris pour câbles méplats, de 1 à 4 sorties, jusqu'à M25 		129

Sommaire

Boitiers de thermoplongeurs et de capteurs de température en polyamide 66 et polycarbonate pour ambiances industrielles



Type	Photos	Dimensions	IP, IK	Description	Compatibilité	Page
Y3N3	 	130 x 180 x 120 mm (2093cm ³ , 1230g)	IP69K, IK10	Boitier à fenêtre, pour thermoplongeur instrumenté, avec extension - Face avant avec hublot polycarbonate à charnières - Extension sur face arrière pour des raccords de thermoplongeurs 1"1/4, 1"1/2 et M45x2 à double filetage et écrou interne, ou simple filetage à bague rotative - Possibilité de montage de carte électronique - Plusieurs modèles de borniers internes amovible sont disponibles (jusqu'à 12 voies, 2,5; 6 et 10mm ²) - Plusieurs modèles de platine porte presse-étoupe mobile, avec nombreuses possibilités, de 1 à 4 sorties, jusqu'à M25		130
Y3N4	 	130 x 180 x 132 mm (2580cm ³ , 1650g)	IP69K, IK10	Boitier à fenêtre, pour thermoplongeur instrumenté avec dissipateur de chaleur pour relais statique - Face avant avec hublot polycarbonate à charnières - Extension aluminium sur face arrière avec échangeur de température, permet le montage de relais statiques - Permet le montage de raccords de thermoplongeurs 1"1/4, 1"1/2 et M45x2 à double filetage et écrou interne - Plusieurs modèles de borniers internes amovible sont disponibles (jusqu'à 12 voies, 2,5; 6 et 10mm ²) - Plusieurs modèles de platines porte presse-étoupe mobiles, avec nombreuses possibilités, de 1 à 4 sorties, jusqu'à M25		131

En raison de l'évolution technique constante de nos produits, les plans, dessins, photos et caractéristiques repris dans les pages techniques sont communiqués sans engagement et peuvent être modifiés sans préavis



Sommaire

Boîtiers de thermoplongeurs et de capteurs de température pour milieux fortement corrosifs

En raison de l'évolution technique constante de nos produits, les plans, dessins, photos et caractéristiques repris dans les pages techniques sans engagement et peuvent être modifiés sans préavis



Y3C6



Y3C7



Y3C8



Y3E6



Y3E7



Y3E8

Signification des logos utilisés		Thermostat à bulbe et capillaire unipolaire		Limiteur à bulbe et capillaire tripolaire à réarmement manuel		Régulateur électronique à affichage digital, 77x35mm		Détecteur de niveau à flotteur	
		Limiteur à bulbe et capillaire unipolaire à réarmement manuel		Thermostat ou limiteur électronique, réglage par manette		Régulateur électronique à affichage digital, 48x48mm		Relais statique unipolaire	
		Thermostat à bulbe et capillaire tripolaire		Sonde de capteur de température		Régulateur électronique à affichage digital 47x52mm, montage sur rail Din.		Relais statique tripolaire	

Type	Photos	Dimensions sans presse étoupe	Matière, IP, IK	Description	Compatibilité	Page
Y3C6		Dia. 105 x 95 mm (663cm ³ , 174g)	<p style="text-align: center;">PP</p> <p style="text-align: center;">Milieu Corrosif</p> <p style="text-align: center;">IP69K, IK10</p>	<p>Boîtier de thermoplongeur en polypropylène pour bains de traitements de surface et environnements acides fortement corrosifs</p> <ul style="list-style-type: none"> - Système de joint en Viton pour gaine de thermoplongeur avec élément chauffant en stéatite - 2 presse-étoupes PG M20 intégrés avec joints Viton - Platine de montage en bord de cuve démontable, en polypropylène - Visserie extérieure en Titane - Bornier 6 voies amovible 		132
Y3C7		Dia. 105 x 95 mm (663cm ³ , 174g)	<p style="text-align: center;">PP</p> <p style="text-align: center;">Milieu Corrosif</p> <p style="text-align: center;">IP69K, IK10</p>	<p>Boîtier de thermoplongeur en polypropylène pour bains de traitements de surface et environnements acides fortement corrosifs</p> <ul style="list-style-type: none"> - Compatible avec raccords classiques 1"1/4, 1"1/2, M45 à double filetage ou à bague rotative - 2 presse-étoupes PG M20 intégrés avec joints Viton - Platine de montage en bord de cuve démontable - Visserie Titane - Bornier 6 voies amovible 		133



Sommaire

Boîtiers de thermoplongeurs et de capteurs de température pour milieux fortement corrosifs

Type	Photos	Dimensions sans presse-étoupe	Matière, IP, IK	Description	Compatibilité	Page
Y3C8		Dia. 105 x 82 mm (525cm ³ , 159g)	<p>PP</p> <p>Milieu Corrosif</p> <p>IP69K, IK10</p>	<p>Boîtier de capteur de température en polypropylène pour bains de traitements de surface et environnements acides fortement corrosifs</p> <ul style="list-style-type: none"> - Raccord 1" solidaire du boîtier, avec contre écrou et platine de montage - Système de joint en Viton pour tube de capteur de température, de thermostat, ou de détecteur de niveau - Contre écrou 1" et platine de montage en bord de cuve en Polypropylène - 2 presse-étoupes M20 intégrés avec joints Viton - Bornier 6 voies amovible 		134
Y3E6		Dia. 105 x 95 mm (663cm ³ , 310g)	<p>PVDF</p> <p>Milieu très corrosif</p> <p>IP69K, IK10</p>	<p>Boîtier de thermoplongeur en PVDF pour bains de traitements de surface et environnements extrêmement corrosifs, acides ou basiques</p> <ul style="list-style-type: none"> - Système de joint en Viton pour gaine de thermoplongeur avec élément chauffant en stéatite - 2 presse-étoupes PG M20 intégrés avec joints Viton - Platine de montage en bord de cuve démontable, en PVDF - Visserie extérieure Titane - Bornier 6 voies amovible 		135
Y3E7		Dia. 105 x 95 mm (663cm ³ , 310g)	<p>PVDF</p> <p>Milieu très corrosif</p> <p>IP69K, IK10</p>	<p>Boîtier de thermoplongeur en PVDF pour bains de traitements de surface et environnements extrêmement corrosifs, acides ou basiques</p> <ul style="list-style-type: none"> - Compatible avec raccords classiques 1"1/4, 1"1/2, M45 à double filetage ou à bague rotative - 2 presse-étoupes M20 intégrés avec joints Viton - Platine de montage en bord de cuve démontable, en PVDF - Visserie extérieure en Titane - Bornier 6 voies amovible 		136
Y3E8		Dia. 105 x 82 mm (525cm ³ , 284g)	<p>PVDF</p> <p>Milieu très corrosif</p> <p>IP69K, IK10</p>	<p>Boîtier de capteur de température en PVDF pour bains de traitements de surface et environnements extrêmement corrosifs.</p> <ul style="list-style-type: none"> - Raccord 1" solidaire du boîtier, - Contre écrou et platine de montage en bord de cuve en PVDF - Système de joint en Viton pour tube de capteur de température, de thermostat, ou de détecteur de niveau - 2 presse-étoupes M20 intégrés avec joints Viton - Bornier 6 voies amovible 		137

En raison de l'évolution technique constante de nos produits, les plans, dessins et caractéristiques repris dans les pages techniques sont communiqués sans engagement et peuvent être modifiés sans préavis









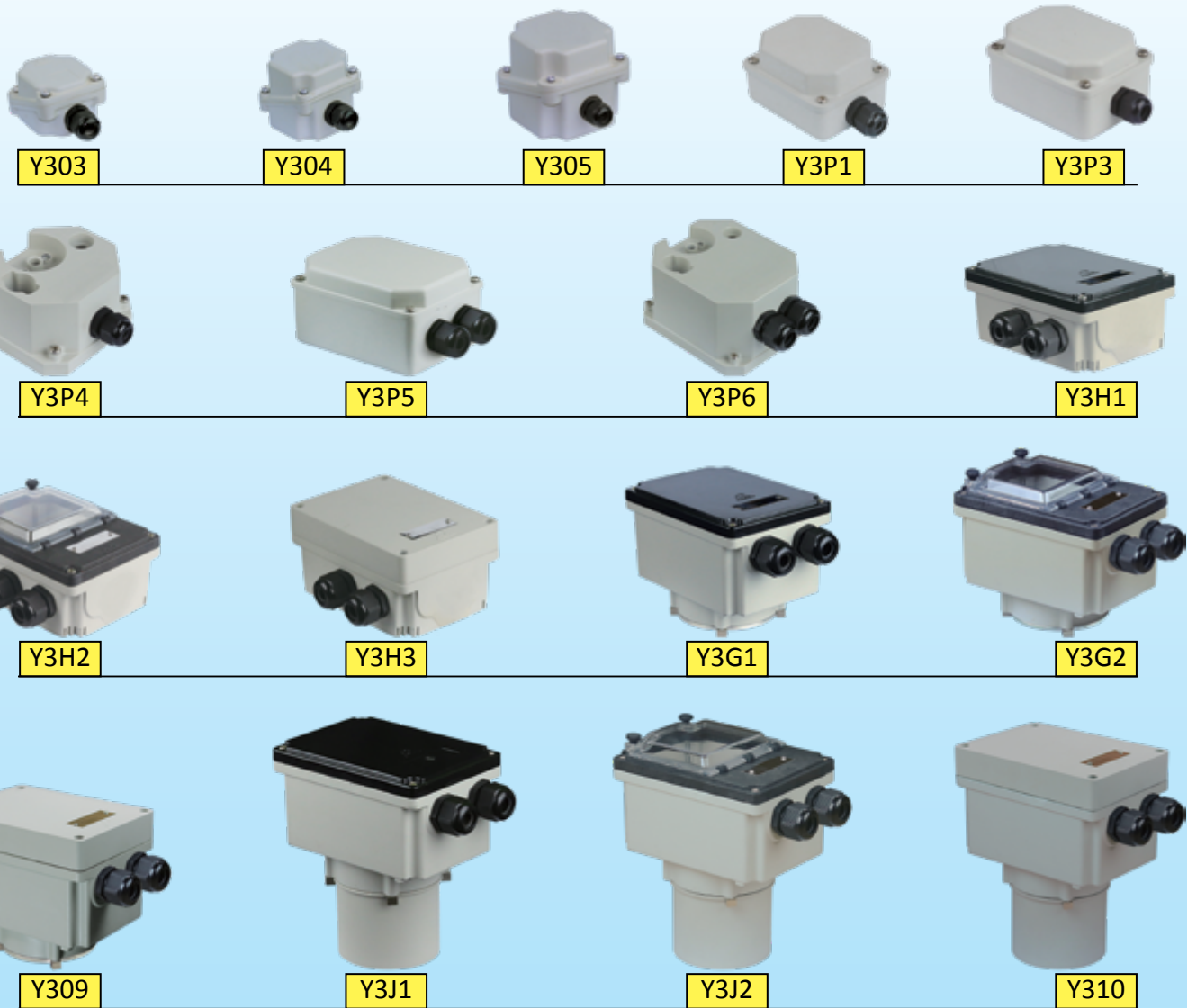













Sommaire

Boîtiers de thermoplongeurs en **aluminium moulé**, pour ambiances industrielles en **extérieur**, nécessitant la plus forte résistance aux chocs.

En raison de l'évolution technique constante de nos produits, les plans, dessins, photos et caractéristiques repris dans les pages techniques sont communiqués sans engagement et peuvent être modifiés sans préavis



Signification des logos utilisés	 Thermostat à bulbe et capillaire unipolaire	 Limiteur à bulbe et capillaire tripolaire à réarmement manuel	 Régulateur électronique à affichage digital, 77x35mm	 Détecteur de niveau à flotteur	 Contacteur de puissance
	 Limiteur à bulbe et capillaire unipolaire à réarmement manuel	 Thermostat ou limiteur électronique, réglage par manette	 Régulateur électronique à affichage digital, 48x48mm	 Relais statique unipolaire	
	 Thermostat à bulbe et capillaire tripolaire	 Sonde de capteur de température	 Régulateur électronique à affichage digital 47x52mm, montage sur rail Din.	 Relais statique tripolaire	

Type	Photos	Dimensions sans presse étoupe	IP, IK	Description	Compatibilité	Page
Y303		78 x 66 x 50 mm (210cm ³ , 180g)	IP69K, IK10	Boîtier miniature pour thermoplongeur, détecteur de niveau ou capteur de température - Peut recevoir un perçage pour raccord de thermoplongeur jusqu'à 1"1/2 (modèle double filetage, uniquement avec taraudage du boîtier) - Peut recevoir un perçage sur la face arrière pour sonde de température ou de détecteur de niveau - Sortie par presse-étoupe M20.	     	141



Sommaire

Boîtiers de thermoplongeurs en **aluminium moulé**, pour ambiances industrielles en **extérieur**, nécessitant la plus forte résistance aux chocs.

Type	Photos	Dimensions sans presse-étoupe	IP, IK	Description	Compatibilité	Page
Y304		78 x 78 x 74 mm (410cm ³ , 270g)	IP69K, IK10	Boîtier pour thermoplongeur, détecteur de niveau ou capteur de température - Peut recevoir un perçage sur la face arrière pour raccords 1"1/4, 1"1/2 et M45x2 à double filetage et écrou interne, ou simple filetage à bague rotative - Peut recevoir un raccord 2" à double filetage (uniquement avec taraudage du boîtier) - Peut recevoir un perçage sur la face arrière pour sonde de température ou de détecteur de niveau - Possède des bossages de montage pour contre platine de réglage interne - Existe en version allégée avec épaisseur de paroi réduite à 1.7mm au lieu de 3 mm - Sortie par presse-étoupe M20 ou M25		143
Y305		105 x 105 x 96 mm (858cm ³ , 490g)	IP69K, IK10	Boîtier aluminium pour thermoplongeur - Peut recevoir un perçage sur la face arrière pour raccords 1"1/4, 1"1/2 et M45x2 à double filetage et écrou interne, ou simple filetage à bague rotative - Peut recevoir un raccord 2" à double filetage (uniquement avec bague filetée) - Possède des bossages de montage pour contre platine de réglage interne - Sortie par un presse-étoupe M20 ou M25		145
Y3P1		64 x 84 x 104 mm (510cm ³ , 326g)	IP69K, IK10	Boîtier petite taille pour thermoplongeur, éléments chauffants à ailettes ou instrumentation - Peut recevoir un perçage sur la face arrière pour raccords 1"1/4, 1"1/2 et M45x2 à double filetage et écrou interne, ou simple filetage à bague rotative - Peut aussi recevoir des perçages sur face arrière pour des éléments chauffants blindés à ailettes - Sortie par un presse-étoupe M20 ou M25		147
Y3P3		66 x 89 x 114 mm (650cm ³ , 417g)	IP69K, IK10	Boîtier moyenne taille pour thermoplongeur, éléments blindés à ailettes, ou instrumentation - Peut recevoir un perçage sur la face arrière pour raccords 1"1/4, 1"1/2 et M45x2, à double filetage et écrou interne, ou simple filetage à bague rotative - Peut aussi recevoir des perçages sur face arrière pour des éléments chauffants blindés à ailettes - Sortie par un ou deux presse-étoupe M20 ou M25		149

En raison de l'évolution technique constante de nos produits, les plans, dessins, et caractéristiques repris dans les pages techniques sont communiqués sans engagement et peuvent être modifiés sans préavis



Sommaire

Boîtiers de thermoplongeurs en **aluminium moulé**, pour ambiances industrielles en **extérieur**, nécessitant la plus forte résistance aux chocs.

En raison de l'évolution technique constante de nos produits, les plans, dessins, photos et caractéristiques repris dans les pages techniques sont communiqués sans engagement et peuvent être modifiés sans préavis

Type	Photos	Dimensions sans presse étoupe	IP, IK	Description	Compatibilité	Page
Y3P4		110 x 110 x 70 mm (725cm ³ , 342g)	IP69K, IK10	<p>Boîtier moyenne taille pour thermoplongeur ou éléments blindés à ailettes, avec réglage par manette externe</p> <ul style="list-style-type: none"> - Peut recevoir un perçage sur la face arrière pour raccords 1"1/4, 1"1/2 et M45x2, à double filetage et écrou interne, ou simple filetage à bague rotative - Logement pour manette de réglage externe protégée, accès depuis face avant ou face latérale - Peut aussi recevoir des perçages sur face arrière pour des éléments chauffants blindés à ailettes - Peut recevoir des pattes de fixation murales - Sortie par un presse-étoupe M20 ou M25 		151
Y3P5		92 x 124 x 159 mm (1790cm ³ , 902g)	IP69K, IK10	<p>Boîtier grande taille pour thermoplongeur, éléments blindés à ailettes ou instrumentation</p> <ul style="list-style-type: none"> - Peut recevoir un perçage sur la face arrière pour raccords 1"1/4, 1"1/2 et M45x2, 2", 2"1/2 et M77x2, à double filetage et écrou interne, ou simple filetage à bague rotative - Peut aussi recevoir des perçages sur face arrière pour des éléments chauffants blindés à ailettes - Peut recevoir des pattes de fixation murales en acier inoxydable - Sortie par un, deux ou trois presse-étoupe M20 ou M25 		152
Y3P6		89 x 124 x 155 mm (1600cm ³ , 525g)	IP69K, IK10	<p>Boîtier grande taille pour thermoplongeur ou éléments blindés à ailettes, avec réglage par manette externe</p> <ul style="list-style-type: none"> - Peut recevoir un perçage sur la face arrière pour raccords 1"1/4, 1"1/2 et M45x2, 2", 2"1/2 et M77x2, à double filetage et écrou interne, ou simple filetage à bague rotative - Logement pour manette de réglage externe protégée, accès depuis face avant ou face latérale - Prévu pour recevoir un interrupteur et une lampe témoin protégés en façade. - Peut aussi recevoir des perçages sur face arrière pour des éléments chauffants blindés à ailettes - Peut recevoir des pattes de fixation murales. - Sortie par un ou deux presse-étoupe M20 ou M25 		154



Sommaire

Boîtiers de thermoplongeurs en **aluminium moulé**, pour ambiances industrielles en **extérieur**, nécessitant la plus forte résistance aux chocs.

Type	Photos	Dimensions sans presse-étoupe	IP, IK	Description	Compatibilité	Page
Y3H1		81 x 132 x 182 mm (1870cm ³ , 1070g)	IP69K, IK10	<p>Boîtier mixte, corps aluminium, couvercle polycarbonate noir ou transparent, pour thermoplongeur ou instrumentation comportant des relais statiques</p> <ul style="list-style-type: none"> - La face arrière comporte des ailettes pour refroidir les relais statiques - Taille compatible avec un relais statique tripolaire ou 4 relais statiques unipolaires. - Comporte des glissières pour circuits imprimés - Peut recevoir un perçage sur la face de 81x132mm pour raccords 1"1/4, 1"1/2 et M45x2, à double filetage et écrou interne, ou simple filetage à bague rotative - Sortie par un, deux ou trois presse-étoupe M20 ou M25 sur faces de 182 x 81mm 		156
Y3H2		95 x 132 x 182 mm (2010cm ³ , 1120g)	IP69K, IK10	<p>Boîtier mixte, corps aluminium, couvercle PA66 avec hublot polycarbonate transparent, pour thermoplongeur ou instrumentation comportant des relais statiques</p> <ul style="list-style-type: none"> - La face arrière comporte des ailettes pour refroidir les relais statiques - Taille compatible avec un relais statique tripolaire ou 3 relais statiques unipolaires - Comporte des glissières pour circuits imprimés - Peut recevoir un perçage sur la face de 95 x 132mm pour raccords 1"1/4, 1"1/2 et M45x2, à double filetage et écrou interne, ou simple filetage à bague rotative - Sortie par un ou deux presse-étoupe M20 ou M25 sur faces de 182 x 95mm 		157
Y3H3		96 x 132 x 182 mm (2050cm ³ , 1450g)	IP69K, IK10	<p>Boîtier tout aluminium pour thermoplongeur ou instrumentation comportant des relais statiques</p> <ul style="list-style-type: none"> - La face arrière comporte des ailettes pour refroidir les relais statiques - Taille compatible avec un relais statique tripolaire ou 4 relais statiques unipolaires - Comporte des glissières pour circuits imprimés - Peut recevoir un perçage sur la face de 96x132mm pour raccords 1"1/4, 1"1/2 et M45x2, à double filetage et écrou interne, ou simple filetage à bague rotative - Sortie par un, deux ou trois presse-étoupe M20 ou M25 sur faces de 182 x 96mm 		158

En raison de l'évolution technique constante de nos produits, les plans, dessins et caractéristiques repris dans les pages techniques sont communiqués sans engagement et peuvent être modifiés sans préavis



Sommaire

Boitiers de thermoplongeurs en **aluminium moulé**, pour ambiances industrielles en **extérieur**, nécessitant la plus forte résistance aux chocs.

En raison de l'évolution technique constante de nos produits, les plans, dessins, photos et caractéristiques repris dans les pages techniques sont communiqués sans engagement et peuvent être modifiés sans préavis

Type	Photos	Dimensions sans presse étoupe	IP, IK	Description	Compatibilité	Page
Y3G1		182 x 132 x 130 mm (2435cm ³ , 1210g)	IP69K, IK10	<p>Boitier mixte aluminium et plastique, avec couvercle polycarbonate pour thermoplongeur avec raccord déporté de 30 mm</p> <ul style="list-style-type: none"> - Peut recevoir tous type de raccords jusqu'à M77x2 (à bague fileté ou à bague rotative) - Jusqu'à 2", les raccords sont montés sur une platine aluminium qu'il est possible de faire tourner pour orienter le boitier lors de l'installation, sans avoir à l'ouvrir - Peut recevoir un contacteur de puissance - Peut recevoir un bornier interne jusqu'à 12 bornes et jusqu'à 10mm² - Sortie par un ou deux presse-étoupe M25 		159
Y3G2		182 x 132 x 144 mm (2575cm ³ , 1255g)	IP69K, IK10	<p>Boitier mixte aluminium et plastique, avec hublot polycarbonate pour thermoplongeur avec raccord déporté de 30mm</p> <ul style="list-style-type: none"> - Peut recevoir tous type de raccords jusqu'à M77x2 (à bague fileté, à bague rotative) - Jusqu'à 2", les raccords sont montés sur une platine aluminium qu'il est possible de faire tourner pour orienter le boitier lors de l'installation, sans avoir à l'ouvrir - Peut recevoir un contacteur de puissance - Peut recevoir un bornier interne jusqu'à 12 bornes et jusqu'à 10mm² - Sortie par un ou deux presse-étoupe M25 		161
Y309		182 x 132 x 144 mm (2795cm ³ , 1565g)	IP69K, IK10	<p>Boitier de thermoplongeur tout aluminium avec raccord déporté de 30mm</p> <ul style="list-style-type: none"> - Peut recevoir tous type de raccords jusqu'à M77x2 (à bague fileté, à bague rotative) - Jusqu'à 2", les raccords sont montés sur une platine aluminium qu'il est possible de faire tourner pour orienter le boitier lors de l'installation, sans avoir à l'ouvrir - Peut recevoir un contacteur de puissance - Peut recevoir un bornier interne jusqu'à 12 bornes et jusqu'à 10mm² - Sortie par un ou deux presse-étoupe M25 		163

Sommaire

Boitiers de thermoplongeurs en **aluminium moulé**, pour ambiances industrielles en **extérieur**, nécessitant la plus forte résistance aux chocs.



Type	Photos	Dimensions sans presse étoupe	IP, IK	Description	Compatibilité	Page
Y3J1		182 x 132 x 210 mm (3066cm ³ , 1540g)	IP69K, IK10	<p>Boitier mixte aluminium et plastique, avec couvercle plein en polycarbonate pour thermoplongeur avec raccord fortement déporté de 120 mm</p> <ul style="list-style-type: none"> - Compatible <u>uniquement</u> avec raccords 2" ½ et M77x2 à bague rotative - Les raccords sont montés sur une extension aluminium qu'il est possible de faire tourner pour orienter le boitier lors de l'installation, sans avoir à l'ouvrir - Peut recevoir un bornier interne jusqu'à 12 bornes et jusqu'à 10mm² - Peut recevoir un contacteur de puissance - Sortie par un ou deux presse-étoupe M25 		165
Y3J2		182 x 132 x 225 mm (3206cm ³ , 1290g)	IP69K, IK10	<p>Boitier mixte aluminium et plastique, avec hublot polycarbonate pour thermoplongeur avec raccord fortement déporté de 120mm</p> <ul style="list-style-type: none"> - Compatible <u>uniquement</u> avec raccords 2" ½ et M77x2 à bague rotative - Les raccords sont montés sur une extension aluminium qu'il est possible de faire tourner pour orienter le boitier lors de l'installation, sans avoir à l'ouvrir - Peut recevoir un bornier interne jusqu'à 12 bornes et jusqu'à 10mm² - Peut recevoir un contacteur de puissance - Sortie par un ou deux presse-étoupe M25 		167
Y3I0		182 x 132 x 225 mm (3426cm ³ , 1895g)	IP69K, IK10	<p>Boitier de thermoplongeur tout aluminium avec raccord fortement déporté de 120 mm</p> <ul style="list-style-type: none"> - Compatible <u>uniquement</u> avec raccords 2" ½ et M77x2 à bague rotative - Les raccords sont montés sur une extension aluminium qu'il est possible de faire tourner pour orienter le boitier lors de l'installation, sans avoir à l'ouvrir - Peut recevoir un bornier interne jusqu'à 12 bornes et jusqu'à 10mm² - Peut recevoir un contacteur de puissance - Sortie par un ou deux presse-étoupe M25 		169

En raison de l'évolution technique constante de nos produits, les plans, dessins, photos et caractéristiques repris dans les pages techniques sont communiqués sans engagement et peuvent être modifiés sans préavis



Sommaire

Gaines, Raccords, Joints, Borniers, Cartes relais

Photos	Compatible avec	Description	Page	
	Compatible avec la quasi-totalité des boîtiers	Raccord avec bague rotative à 3 vis, en acier inoxydable embouti et mécano-soudé, pour milieux moyennement corrosifs. - Entièrement en inox 316L ou 304L. - Disponibles en 1"1/4, 1"1/2, M42x2, 2"1/2 et M77x2. - Permet l'assemblage des éléments chauffants par soudure TIG, brasure ou remplissage résine. - Borne de terre incorporée. - Joint d'étanchéité silicone ou FKM (Viton) moulé - Bague rotative inox. - Visserie inox. - Livrable en version non assemblée (pour permettre la soudure TIG du disque inférieur sur les éléments chauffants) ou en version assemblée (pour brasure).	173 174 175 176	
		Compatibles uniquement avec boîtiers de grande taille	Raccord inox embouti à bride rotative large -Entièrement en inox 316L ou 304L. - Disponibles en 1"1/4, 1"1/2, M42x2. - Permet l'assemblage des éléments chauffants par soudure TIG, brasure ou remplissage résine. - Borne de terre. - Joint d'étanchéité silicone ou FKM (Viton), type O-Ring. - Bague inox. - Visserie inox. - Livrable en version <u>non assemblée</u> (pour permettre la soudure TIG du disque inférieur sur les éléments chauffants) ou en version <u>assemblée</u> (pour brasure).	177 178 179 180
		Tous les boîtiers acceptant un perçage pour raccord 2" et en particulier les boîtiers Y3C2 et Y3SA	Raccord plastique 2" pour milieux corrosifs tels que piscines, spas, aquariums. - Compatible avec les tés et piquages utilisés dans ces applications. - Prévu pour recevoir des cartouches chauffantes dia 25mm en acier inoxydable 316 ou en titane et comporte un joint de compression en silicone ou FKM (Viton) pour ces tubes - Existe avec ou sans 2 doigts de gants pour systèmes électroniques de régulation et de sécurité	181 182
		Compatible avec la quasi-totalité des boîtiers	Raccords laiton, double filetage - Disponibles de 1" à M 77 x 2. - Borne de terre. - Joint d'étanchéité silicone plat. - Disponibles avec contre écrou laiton 6 pans ou bague rotative filetée à 3 vis M4 en acier nickelé.	183 184 185
	Compatible avec la quasi-totalité des boîtiers	Raccords en laiton simple filetage, avec ou sans bague rotative, pour thermoplongeurs courants - Disponibles de 1" à M 77 x 2. - Permet l'assemblage des éléments chauffants par brasure argentique, soudure étain ou remplissage résine. - Borne de terre incorporée. - Compatible avec les joint d'étanchéité type O-Ring. - Disponible avec joint silicone plat avec lèvre semi-circulaire - Bague rotative en inox avec bossages de centrage. - Visserie inox.	186 187 188	
	Tous les modèles de raccords	Joints de raccords de thermoplongeurs ou de cannes de thermostats, capteurs de température ou détecteurs de niveau - Joints plats en NBR, fibre sans amiante, silicone, Viton, PTFE. - Pour étanchéité des raccords en traversée de paroi. - Dimensions de 1/2" à M77x2.	191 192 193 194 195 196	
	Tous les modèles de raccords	Contre-écrous pour raccords de thermoplongeurs ou de cannes de thermostats, capteurs de température ou détecteurs de niveau - En laiton, ou en inox 304 ou 316. - Pour serrage des raccords en traversée de paroi. - Dimensions de 1/2" à M77x2.	197	
	La plupart des boîtiers de thermoplongeurs, sauf les modèles miniatures	Accessoires de montage pour accès aux réglages internes et externes - Contre bride pour montage de thermostats en réglage interne. - Joint d'étanchéité pour axe de thermostat avec réglage par manette externe. - Opercule silicone ouvrant pour accès au réglage interne. - Bouchon M25 pour accès au réglage interne avec outil. - Traversée de paroi étanche M25 x 1,5 pour manette externe diamètre 50mm.	198 199 201 202 203	

En raison de l'évolution technique constante de nos produits, les plans, dessins, photos et caractéristiques repris dans les pages techniques sont communiqués sans engagement et peuvent être modifiés sans préavis



Sommaire

Gaines, Raccords, Joints, Borniers, Cartes relais

Photos	Compatible avec	Description	Page
	Modèles variables selon boîtiers.	Rails Din - Acier inoxydable 304 - Pour montage interne d'un ou deux contacteurs, d'un disjoncteur différentiel ou autres accessoires. - Fixation sur bossages existants dans les boîtiers.	200
	Modèles adaptés à chaque type de boîtier	Borniers plastique pour installation dans boîtiers de thermoplongeurs, capteurs de température et détecteurs de niveau. - Nombreux modèles de 3 à 12 voies, de 2.5mm ² à 10mm ² . - Montage en surface ou surélevé pour éviter les bornes des éléments chauffants. - Corps en polyamide résistant à la chaleur. - Bornes à vis avec serrage par rondelle carrée élastique, captive.	204 205 206 207
	Y3C6 et Y3E6 uniquement	Gaines diamètre 55mm, pour thermoplongeurs, sans filetage, pour bains corrosifs - Réalisables en inox 304L, 316L, ou titane. - Longueur à la demande. - Autres diamètres sur demande. - Joint à lèvres multiples en FKM (Viton). - Compatibles avec les barillets des éléments chauffants standards en stéatite dia 52mm. - Borne de terre incorporée.	208
	Tous les boîtiers pouvant recevoir des raccords 2"1/2 et M77x2	Gaines diamètre 55mm, pour thermoplongeurs, avec filetage 2"1/2 et M77x2 - Réalisables en inox 304L, 316L. - Longueur à la demande. - Autres diamètres sur demande. - Compatibles avec les barillets des éléments chauffants standards en stéatite dia 52mm. - Borne de terre incorporée.	209
	Y3C2 uniquement	Gaines diamètre 25mm pour thermoplongeurs, sans filetage, pour bains corrosifs - Réalisables en inox 304L, 316L ou titane. - Longueur à la demande. - Joint à lèvres multiples en FKM (Viton). - Compatibles avec les barillets des éléments chauffants en stéatite dia 23mm.	210
	Y3C8 et Y3E8 uniquement	Gaines diamètre 10mm pour capteurs de température, thermostats ou détecteurs de niveau, sans filetage, pour bains corrosifs - Réalisables en inox 304L, 316L, inox gainé Téflon et titane. - Longueur sur demande. - Compatible avec des sondes jusqu'à 8mm de diamètre. - Joint à lèvres multiples en FKM (Viton). - Borne de terre incorporée.	211
	Pour soudure TIG sur boîtiers en acier inoxydable avec hexagone embouti	Raccord inox décolletés massifs ou mécano-soudés pour thermoplongeurs, capteurs de température, détecteurs de niveau - Réalisables <u>sur demande</u> en acier inoxydable 304, 304L, 316, 316L. - Dimensions de 1/2" à M77x2.	212 213 214
	Raccords 2", pas Européens et 2"1/2, 3", pas US	Ecrous en deux parties, pour montage sur tubes de réchauffeurs de spas et piscines à lèvres, en acier inoxydable. Existents pour filetages 2" BSP, 2"1/2 et 3" ANSI B1.9 (USA).	215
	Disponible pour quelques modèles	Cartes relais , comportant 1 à 6 relais miniatures, pouvoir de coupure 16A 250V, bobine 2220/240V. Permettent en particulier de convertir une commande monophasée en triphasée.	217 218 219
	Utilisables sur certains boîtiers spécifiques	Accessoires divers. Obturateurs, bagues rotatives externes. Façades internes de boîtiers instrumentés	216 220 222 223 224 225 226



Introduction Technique

Nous construisons des boîtiers de protection pour des équipements électriques depuis bientôt 70 ans. Au départ, destinés à protéger des thermostats à canne, ils sont maintenant réalisés pour de nombreuses autres applications. Lors de leur développement, nous nous appliquons à réaliser des produits conformes aux réglementations en vigueur, pour des applications **professionnelles**.

Toutes les spécifications de nos produits sont minutieusement étudiées et **vérifiées**. Notre laboratoire de contrôle, équipé de plus de **600** machines d'essais, est unique, et c'est avec plaisir que nous en permettons la visite pour vous convaincre.

Les appareils que nous fabriquons visent **la plus haute qualité possible**, et la satisfaction totale des clients.

Notre fabrication ne comporte
pas de boîtiers dits « étanches » et qui prennent l'eau
pas de boîtiers en inox qui rouillent,
pas de manettes ou de boîtiers en ABS qui se déforment à basse température,
pas de matières plastiques qui ne supportent pas les UV ou transmettent l'inflammation.



En raison de l'évolution technique constante de nos produits, les plans, dessins, photos et caractéristiques repris dans les pages techniques sont communiqués sans engagement et peuvent être modifiés sans préavis



Les classes de protection IP (Protection environnementale)



Les classes de protection IP (Protection environnementale)

Les deux premiers chiffres de la codification IP (selon IEC 60529)

L'indice IP, défini par la norme IEC 60529 indique le degré de protection contre la pénétration des corps solides (1er chiffre) et contre la pénétration de l'eau (2e chiffre). Un troisième et un 4ème caractère, optionnels, donnent des informations complémentaires sur le niveau de protection.

Le classement s'effectue en efficacité croissante. Il existe 7 niveaux contre les corps solides (de 0: sans protection, à 6: totalement protégé) et 9 niveaux contre l'eau (de 0: sans protection, à 8: protégé contre les immersions sous pression).

Par exemple, "IP21", signifie protégé contre les corps solides supérieurs à 12,5 mm (par exemple un doigt) et résistant à la condensation.

Attention:

Certaines classes de protection IP peuvent être données pour une position d'installation précise.

Lettre X dans la codification:



La lettre X est utilisée dans n'importe quel endroit dans le code lorsque que la protection qu'elle représente est censée être évitée. Il peut y avoir diverses raisons pour choisir ce type de codage, telles que des considérations de marketing. Ainsi, par exemple un indice IPX7 pour un appareil grand public précise que l'appareil dispose d'une protection contre les pénétrations d'eau jusqu'à une immersion limitée, mais donne délibérément aucune information quant à savoir si l'appareil dispose d'une protection contre la pénétration d'objets ou de poussière. Une autre codification courante est IPX4.

IP2X est fréquemment utilisé sur les appareils électriques pour spécifier que l'appareil doit empêcher l'accès aux bornes avec un doigt, par exemple les prises de courant sont souvent définies par l'indice IP2X.

Premier chiffre (Protection contre les particules solides)

Le premier chiffre indique le niveau de protection que l'enveloppe fournit contre l'accès aux parties dangereuses (par exemple, les conducteurs électriques, les pièces mobiles) et la pénétration de corps solides étrangers.

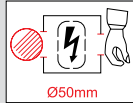
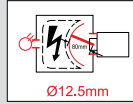
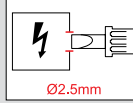
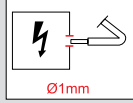
Observation: Le premier chiffre du marquage IP n'est pas requis par la norme EN 60335-1.

Premier chiffre	IP	Représentation	Type de protection	Description
0	IPOX		Aucune protection	Pas de protection contre les contacts et l'introduction d'objets
1	IP1X		Protection contre les objets solides de plus de 50mm	Protégé contre l'introduction accidentelle de larges parties du corps comme le dos de la main, mais pas de protection contre l'introduction délibérée d'une partie plus petite
2	IP2X		Protection contre les objets solides de plus de 12,5 mm	Protégé contre les doigts ou objets similaires
3	IP3X		Protection contre les objets solides de plus de 2,5mm	Protégé contre les outils et les gros fils
4	IP4X		Protection contre les objets solides de plus de 1mm	Protégé contre la plupart des fils et vis
5	IP5X		Protection contre la poussière	La pénétration de poussière n'est pas totalement évitée, mais elle ne doit pas pénétrer en quantité suffisante pour interférer avec le bon fonctionnement de l'équipement. Totalement protégé contre les contacts.
6	IP6X		Protection totale contre la poussière	Totalement protégé contre la poussière. Totalement protégé contre les contacts.



Introduction technique: Indices de Protection

Deuxième chiffre (Protection contre les liquides)

Le deuxième chiffre indique le niveau de protection de l'enveloppe contre la pénétration dangereuse d'eau

IPX1	IPX2	IPX3	IPX4
10min 1mm/min	10min 3mm/min	5min 0.7L/min 80-100kPa	5min 10L/min 80-100kPa

Deuxième chiffre	Dénomination	Protection réalisée	Description du test
0	Aucune protection	Aucune	
1	Protection contre les gouttes d'eau verticales (condensation)	Des gouttes d'eau tombant à la verticale n'ont pas d'effet nuisible.	- Pluie équivalente à 1mm par minute. - Durée: 10 minutes
2	Protection contre les gouttes d'eau dans un angle d'inclinaison de 15°	Des gouttes d'eau tombant à la verticale n'ont pas d'effet nuisible lorsque le boîtier est incliné à un angle de 15° par rapport à sa position normale.	- Pluie équivalente à 3mm par minute. - Durée: 10 minutes
3	Protection contre la pluie	L'eau tombant sous forme de pulvérisation à n'importe quel angle jusqu'à 60° par rapport à la verticale ne doit avoir aucun effet nuisible.	- Volume d'eau: 0.7L/min - Pression: 80-100kPa - Durée: 5 minutes
4	Protection contre les éclaboussures	Des éclaboussures d'eau contre l'enceinte venant de toutes les directions ne doivent pas avoir d'effet nuisible.	- Volume d'eau: 10L/min - Pression: 80-100kPa - Durée: 5 minutes

IPX5	IPX6	IPX7	IPX8
12.5L/min, 30kPa	30min 100L/min 100kPa		

Deuxième chiffre	Type de protection	Protection réalisée	Description du test
5	Protection contre les jets d'eau	L'eau projetée à la lance avec une buse de 6.3mm sous toutes les directions ne doit pas avoir d'effet nuisible	- Volume d'eau: 12,5L/min - Pression: 30kPa - Distance: 3m - Durée: 3 minutes
6	Protection contre les vagues et jets puissants	L'eau projetée à la lance avec une buse de 12,5mm sous toutes les directions ne doit pas avoir d'effet nuisible	- Volume d'eau: 100L/min - Pression: 100kPa - Distance: 3m - Durée: 3 minutes
7	Protection contre l'immersion jusqu'à une profondeur de 1m et une durée de 30 minutes	La pénétration de l'eau en quantité nuisible n'est pas possible lorsque le boîtier est immergé dans l'eau dans des conditions définies de pression et de temps (jusqu'à 1 m de submersion).	- Immersion de l'enveloppe à une profondeur d'au moins 1 m mesurée sous l'enveloppe et d'au moins 15cm mesurée au-dessus de l'enveloppe - Durée: 30 minutes
8	Protection contre la submersion	L'équipement est adapté pour une immersion continue dans l'eau dans des conditions précisées par le fabricant. Normalement, cela signifie que l'appareil est hermétiquement fermé. Cependant, avec certains types de matériel, cela peut signifier que l'eau peut pénétrer, mais seulement de telle manière qu'elle ne produit pas d'effets nocifs.	- Immersion continue de l'enveloppe à une profondeur spécifiée par le constructeur

En raison de l'évolution technique constante de nos produits, les plans, dessins, photos et caractéristiques repris dans les pages techniques sont communiqués sans engagement et peuvent être modifiés sans préavis



Première lettre additionnelle

D'autres lettres peuvent être ajoutées pour définir un niveau de protection contre l'accès aux parties dangereuses par des personnes	
Lettre	Protection contre les contacts dangereux avec
A	L'arrière de la main
B	Les doigts
C	Outils
D	Fils

Deuxième lettre additionnelle

D'autres lettres peuvent être ajoutées pour définir un niveau de protection supplémentaire de l'enveloppe	
Lettre	Signification
H	Appareil à haute tension
M	Appareil bougeant lors des tests avec l'eau
S	Appareil immobile durant les tests avec l'eau
W	Conditions climatiques

IP69K (DIN 40050-9)

Description	Description du test
<p>Indice de protection spécifique pour les applications de lavage à haute température et haute pression.</p> <p>De telles enveloppes ne doivent pas seulement être étanches à la poussière (IP6X), mais aussi capables de résister aux jets à haute pression et au nettoyage à la vapeur.</p>	<ul style="list-style-type: none"> - Volume d'eau: 14-16L litres par minute - Température de l'eau: 80°C - Pression: 8-10 MPa (80-100 bar) - Distance: 10 à 15 cm de l'appareil testé à des angles de 0°, 30°, 60° et 90° pendant 30s chacun. Le dispositif d'essai est placé sur une table tournante qui tourne une fois toutes les 12s

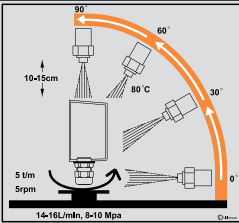

Exemples de degrés de protection environnementale requis par les normes et les applications

Un degré de protection IP spécifique peut être requis par des normes telles que NF15100: Règles d'installations électriques domestiques; EN60335-xx: Règles de conception des appareils électrodomestiques, et en particulier IEC 60335-2-30: appareils de chauffage des locaux; IEC 60335-2-40: appareils de chauffage inclus dans les conditionneurs d'air; IEC 60335-2-43: sèche-serviettes, IEC 60335-2-53: appareils de chauffage pour saunas, IEC 60335-2-61: appareils de chauffage à accumulation; IEC 60335-2-71: appareils chauffants pour l'alimentation du bétail, IEC 60335-2-81: Chancelières et tapis chauffants; IEC 60335-2-96: éléments chauffants flexibles pour le chauffage par le sol; IEC 60800: câbles chauffants; et encore de très nombreuses normes de ces séries, ainsi les normes spécifiques aux machines et équipements électriques divers. Il est donc important de les consulter avant de développer un appareil comportant un boîtier de protection. Voici les principales spécifications extraites de ces normes.

Salles de bain, piscines et assimilés	Ces locaux sont divisés en quatre volumes: 0, 1, 2, 3. Se référer à la norme française NFC15100 définissant ces zones, et détaillant les conditions de mise en œuvre, et pour d'autres pays, à la norme Cenelec HD384, ainsi qu'à la norme Européenne IEC60364 .	
Volumes	Spécifications minimales IP	Protection électrique
0	Tous les appareils de chauffage électrique sont interdits. Autres équipements: <u>Salles de bains:</u> IPX7 <u>Piscines et locaux assimilés:</u> IPX8	TBTS limitée à 12V continu ou 30V alternatif
1	Tous les appareils de chauffage électrique sont interdits. Autres équipements: <u>Salles de bains:</u> IPX4, mais IPX5 si ce volume peut être soumis à des jets d'eau pour nettoyage dans les bains publics. <u>Piscines et locaux assimilés:</u> IPX5	TBTS limitée à 12V continu ou 30V alternatif
2	<u>Salles de bains:</u> Appareils de chauffage IP24 mini autorisés. Autres équipements: IPX3, mais IPX5 si ce volume peut être soumis à des jets d'eau pour nettoyage dans les bains publics. <u>Piscines à l'intérieur des bâtiments:</u> Appareils de chauffage autorisés, IP24 mini, autres appareils IPX2, mais IPX5 si ce volume peut être soumis à des jets d'eau pour nettoyage. <u>Piscines à l'extérieur des bâtiments:</u> IPX5	<ul style="list-style-type: none"> - Appareils de classe 2 - Les commandes ne doivent pas être accessibles de la douche ou de la baignoire. - Les appareils de chauffage ne doivent pas être alimentés par une prise de courant. - La ligne doit être protégée par un disjoncteur différentiel 30 mA.
3	<u>Salles de bains:</u> Appareils de chauffage autorisés, IP21 mini, autres appareils IPX1 <u>Piscines:</u> Appareils de chauffage autorisés, IP21 mini, autres appareils IPX1, mais IPX5 si ce volume peut être soumis à des jets d'eau pour nettoyage dans les bains publics. <u>Piscines à l'extérieur des bâtiments:</u> IPX5	<p>Classe 1 ou classe 2</p> <p>Les appareils de chauffage ne doivent pas être alimentés par une prise de courant.</p> <p>Ligne protégée par un disjoncteur différentiel 30 mA.</p>







Introduction technique: Indices de Protection

En raison de l'évolution technique constante de nos produits, les plans, dessins, photos et caractéristiques repris dans les pages techniques sont communiqués sans engagement et peuvent être modifiés sans préavis

Saunas	Les matériels électriques doivent posséder au moins les degrés de protection IP24.
Planchers chauffants	Les éléments de chauffage destinés à être noyés dans un plancher en béton ou autre matériau analogue doivent être IPX7.
Appareils électriques qui se trouvent en permanence à l'extérieur	Le degré de protection doit être au minimum IPX4.
Appartements, bureaux, écoles.	Locaux généralement propres, secs et exempts de dépôts nuisibles de poussière, mais certains condensats peuvent être présents en raison des conditions atmosphériques. La protection minimale est généralement IP2X pour des conditions sèches.
Locaux techniques et de surveillance, sous-stations	Locaux généralement propres, secs et exempts de dépôts nuisibles de poussière, mais certains condensats peuvent être présents en raison des conditions atmosphériques. Lorsque l'accès est réservé aux personnes qualifiées ou averties, IP2X est l'exigence minimale typique.
Boutiques, petits locaux industriels	Ces locaux peuvent ne pas être propres, mais sont normalement, secs et exempts de dépôts nuisibles de poussière. Minimum de protection approprié: - Lorsqu'il n'y a pas de risque de condensation: IP2X - Lorsqu'il y a risque de condensation: IP21. - Lorsque l'équipement installé à portée des systèmes de gicleurs d'incendie (sprinklers): IP22.
Equipement de contrôle de machines	Lorsque des fluides peuvent être présents, par exemple sur tours, fraiseuses, etc., le minimum généralement requis est IP54. Il faut également tenir compte des propriétés corrosives de certains fluides.
Industrie lourde, industrie chimique, etc.	Ces locaux ne sont pas en général totalement propres, avec présence possible d'éléments corrosifs et d'importants dépôts de poussière. Une protection minimale IP54 sera généralement nécessaire, avec une attention particulière à donner à la résistance à la corrosion de l'enveloppe. Lorsque des risques d'explosion existent, les enveloppes doivent répondre aux spécifications particulières de ces environnements.
Industrie Alimentaire	La protection varie en fonction du type d'aliment traité et des conditions de lavage. Où poudres fines sont présentes, un minimum de IP53 doit être utilisé. Cela devrait être porté à IP54/65 si le matériel doit être lavé ou lavé au jet. Si le matériel doit être lavé au jet d'eau chaude ou froide sous forte pression, il est possible que le degré de protection IP65 soit insuffisant et que IP69K soit nécessaire.
Camions, bétonnières, industrie alimentaire, lavage de voiture	Dans ces applications où sont utilisés des appareils de lavage à haute pression et haute température, les enceintes ne doivent pas seulement être étanches à la poussière (IP6X), mais aussi capables de résister à des jets à haute pression et au nettoyage à la vapeur. Le degré de protection recommandé est alors IP69K (DIN40050-9).
Matériel Etanche	Lorsque des appareils sont soumis à des conditions climatiques particulières, un accord entre l'utilisateur et le fabricant est nécessaire pour définir des conditions d'essai particulières, y compris la résistance à la corrosion de l'enceinte, des raccords et presse-étoupes.

Autres classifications

La norme NFC 15100 réfère aussi à un marquage " goutte d'eau " que les appareils domestiques et lumineux peuvent porter en fonction de leur degré de protection. Ce marquage est différent du marquage IP. Un double marquage, gouttes d'eau et code IP, n'est pas admis car les essais sont différents.

Description	Protégé contre les chutes d'eau verticales	Protégé contre la pluie	Protégé contre les projections d'eau	Protégé contre les jets d'eau	Etanche à l'immersion jusqu'à 1m
Equivalence IP	IPX1	IPX3	IPX4	IPX5	IPX7
Marquage normatif					

Equivalences de la classification NEMA (USA) avec IP

Aux Etats-Unis la National Electrical Manufacturers Association (NEMA) publie également des indices de protection pour les boîtiers similaires au système de notation IP publié par la Commission électrotechnique internationale (CEI). Cependant, cet organisme précise également d'autres fonctionnalités des enveloppes non abordées par les codes IP, telles que la résistance à la corrosion, le vieillissement des joints, et les pratiques de construction.

Ainsi, s'il est possible de donner une équivalence entre des codes NEMA et des codes IP, l'inverse n'est pas possible.

Le tableau ci-dessus indique la classification NEMA minimum qui satisfait une classe de protection IP donnée, sans que l'inverse soit applicable.

Les indices de protection nord-américains sont décrits dans les normes NEMA 250, UL 50, UL 508 et CSA C22.2 N°94.

Code IP équivalent	Classification minimale NEMA pour garantir l'équivalence avec la classification IP
IP20	NEMA-1
IP54	NEMA-3
IP66	NEMA-4, NEMA-4X
IP67	NEMA-6
IP68	NEMA-6P

Essais IPx5 et IPx6 de boîtiers dans notre laboratoire



IPx4 test



IPx5 test



IPx6 test



Introduction technique: Indices de Protection

En raison de l'évolution technique constante de nos produits, les plans, dessins, photos et caractéristiques repris dans les pages techniques sont communiqués sans engagement et peuvent être modifiés sans préavis

Essais **IP5x et IP6x** (protection contre la poussière) de boitiers dans notre laboratoire



Chambre d'essai



Boitier en cours d'essai IP6x

Essais **IPx9K** de boitiers dans notre laboratoire (Jets d'eau sous haute pression et à haute température)



Chambre d'essai



Boitier en cours d'essai IPx9K

Introduction technique: Indices de Protection



En raison de l'évolution technique constante de nos produits, les plans, dessins, photos et caractéristiques repris dans les pages techniques sont communiqués sans engagement et peuvent être modifiés sans préavis



Protection électrique





Les classes de protection électrique

Il existe deux grands types de protection électrique, la protection contre les **risques de contact direct** (Isolation fonctionnelle) et la protection contre les **risques de contact indirect**.

L'isolation fonctionnelle n'est pas suffisante en cas de défaillance électrique et il est nécessaire d'y ajouter une protection contre les risques de contacts indirects, qui peut être réalisée par les moyens suivants:

- La liaison à la terre de toutes les parties métalliques.
- La double isolation ou isolation renforcée.
- Une alimentation en basse tension par l'intermédiaire d'un transformateur.

La combinaison de ces protections détermine la classe de protection électrique de l'appareil.

Classe	Symbole	Description
0		Matériel possédant uniquement une isolation fonctionnelle mais pas de liaison à la terre des masses métalliques. Cette solution est interdite en Europe.
1		Matériel possédant une isolation fonctionnelle et une liaison à la terre des masses métalliques. Ces appareils doivent être raccordés à la terre.
2		Matériel possédant une double isolation des parties actives (isolation fonctionnelle et matérielle). Cette double isolation garantit qu'aucune partie accessible ne peut être soumise à une tension dangereuse même à la suite d'un premier défaut d'isolement. L'avantage des appareils électriques de cette classe est une protection accrue de l'utilisateur quelles que soient les prises secteur utilisées (Avec ou sans terre). Ces appareils ne nécessitent pas être raccordés à la terre.
3		Matériel de classe 2 équipé d'un transformateur TBTS (Très Basse Tension de Sécurité). Cette solution garantit qu'aucune partie accessible ne peut être soumise à une tension dangereuse même à la suite d'un premier et d'un deuxième défaut d'isolement. L'isolation galvanique d'un appareil par un transformateur situé à l'écart élimine les risques électriques par retour à la terre sur un utilisateur qui serait mis accidentellement en contact avec une fuite électrique. D'autre part, la faible tension de la TBTS limite fortement le courant pouvant traverser le corps humain en contact avec deux éléments de l'appareil sous différents potentiels. L'avantage des appareils électriques de cette classe est une protection accrue de l'utilisateur quelles que soient les prises secteur utilisées (Avec ou sans terre). Ces appareils ne doivent pas être raccordés à la terre.

Mise à la terre des boîtiers métalliques et des raccords

La conception de la mise à la terre a été prévue pour répondre à tous les points de la norme EN60335-1 et en particulier aux paragraphes suivants:

EN60335-1, § 27.1: Les parties en métal accessibles des appareils de classe 1 qui peuvent être sous tension dans le cas d'un défaut d'isolement doivent être reliés à une borne de terre de manière permanente et sûre.

Pour répondre à cette obligation normative, nos boîtiers métalliques et nos raccords en laiton et en inox sont munis d'au moins une borne mise à la terre. Pour les boîtiers en tôle emboutie, la mise à la terre est réalisée par une borne soudée comportant au moins deux points de soudure.

EN60335-1, § 27.2: Les moyens de serrage des conducteurs de terre doivent être protégés de manière adéquate contre le desserrage accidentel. Il ne doit pas être possible de desserrer les conducteurs sans l'aide d'un outil.

Pour répondre à cette obligation normative, nos bornes de mise à la terre sont équipées de vis et sont munies d'une rondelle frein.

EN60335-1, § 27.4: Toutes les parties de la borne de terre utilisée pour le raccordement d'un conducteur externe doivent être réalisées de manière à ce qu'aucun risque de corrosion n'existe entre ces parties et le cuivre du conducteur de terre ou toute autre pièce en métal.

Pour répondre à cette obligation normative, le choix des matières des bornes et de la visserie est effectué en tenant compte du couple thermoélectrique, pour éviter la corrosion galvanique, et en privilégiant, chaque fois que possible, la visserie et les bornes en acier inoxydable.

EN60335-1, § 28.1: Les connecteurs de terre dont la rupture pourrait résulter en un défaut de mise à la terre doivent supporter le stress mécanique résultant de leur usage normal. Les vis utilisées dans les borniers de terre doivent se visser dans du métal.

Pour répondre à cette obligation normative, les bornes de terre supportent plus d'une fois et demi le couple de serrage nominal demandé par les normes et sont taraudées dans la masse du métal du boîtier ou du raccord.



Introduction technique: Protection électrique

EN60335-1, § 28.2: Les connecteurs de terre doivent être construits de manière à ce que la pression de contact ne soit pas transmise par un matériau isolant qui puisse se déformer ou rétrécir.

- Les vis auto-taraudeuses ne doivent pas être utilisées si elles peuvent être utilisées par l'installateur ou l'utilisateur

- Au moins deux vis doivent être utilisées pour chaque connecteur de terre à moins que la vis forme un filetage ayant une longueur au moins égale à la moitié du diamètre de la vis.

Pour répondre à cette obligation normative, les bornes de terre des raccords sont prévues pour que, même lorsque-ils sont utilisés avec un boîtier plastique avec joint intercalé, le serrage du conducteur se fasse uniquement sur des parties métalliques.

EN60335-1, § 28.2: Les vis auto-taraudeuses ne doivent pas être utilisées si elles peuvent être utilisées par l'installateur ou l'utilisateur. Au moins deux vis doivent être utilisées pour chaque connecteur de terre à moins que la vis forme un filetage ayant une longueur au moins égale à la moitié du diamètre de la vis.

Pour répondre à cette obligation normative, il n'est jamais utilisé de vis auto-taraudeuses pour la mise à la terre, et lorsque la mise à la terre est effectuée par une vis dans un taraudage, la longueur de celui-ci est toujours supérieure à la valeur donnée par la norme.

EN60335-1, § 28.4: Les vis et écrous qui forment un lien mécanique entre les différentes parties de l'appareil doivent être protégés contre le desserrage s'ils réalisent une continuité de terre. Un produit de blocage de filetage qui ramollit en température ne donne une sécurité satisfaisante que pour des bornes à vis qui ne sont pas soumises à un couple de torsion en usage normal.

Pour répondre à cette obligation normative, Les vis des couvercles métalliques comportent un dispositif mécanique évitant le desserrement accidentel. Il n'est pas utilisé de produit de freinage sur les filets.





La résistance aux chocs

En raison de l'évolution technique constante de nos produits, les plans, dessins, photos et caractéristiques repris dans les pages techniques sont communiqués sans engagement et peuvent être modifiés sans préavis



Introduction technique: la résistance aux chocs

La résistance aux chocs

La classe de protection de résistance aux chocs est définie par l'énergie à laquelle une enveloppe peut résister, exprimée en Joules (J) Cette classe de résistance aux chocs était précédemment donnée éventuellement par le troisième chiffre de la classe IP. Ce chiffre a été supprimé lors de la 3ème édition de la norme CEI60529 (1978), et remplacé par un marquage indépendant spécifié dans la norme EN62262. Il n'y a pas une correspondance exacte des valeurs entre les anciennes et les nouvelles normes.

Bien que retiré lors de la 3e édition de la CEI 60529 et absent des versions actuelles, des spécifications anciennes d'enveloppes peuvent encore porter ce troisième caractère IP. Les enveloppes actuelles devraient porter un code IK.

Analyse des résultats des tests d'impact:

Les essais sont effectués de la manière suivante:

Pour les matières plastiques:

1/ Sur des éprouvettes, de taille identiques (60mm x 60mm), épaisseur 3 mm. Un seul choc est réalisé au centre de l'éprouvette Cela permet d'obtenir une table comparative de résistance des différents matériaux.

2/ Les essais sont ensuite effectués sur les appareils, sur le couvercle et sur les faces latérales. Un premier choc est produit au milieu de chacune des faces. Il est ensuite suivi de 4 autres chocs répartis uniformément sur le reste de la surface.

Le test est considéré comme réussi lorsque la matière plastique n'est pas fendue ou brisée. Bien entendu l'appareil doit conserver son aptitude à la fonction et son degré d'étanchéité.

Pour les boîtiers en aluminium ou en acier inoxydable:

Un premier choc est produit au milieu de chacune des faces des appareils. Il est ensuite suivi de 4 autres chocs répartis uniformément sur le reste de la face testée.

Le test est considéré comme **non concluant** lorsque la déformation la plus importante mesurée sur le métal à un emplacement quelconque des différents impacts est supérieure à **2 mm**. En effet, **bien que cette valeur ne soit pas spécifiée dans la norme**, nous avons considéré que cette déformation permanente empêchait le montage d'accessoires.

Pour les accessoires:

Lorsque les boîtiers sont équipés d'instruments, c'est souvent l'accessoire qui sera la partie la plus fragile et déterminera le classement. Si le boîtier est équipé d'accessoires (manette, lampe témoin, opercule, interrupteur, presse-étoupe etc.), un essai est effectué au centre de cet accessoire et sous deux directions orthogonales. Les presse étoupes ont des degrés de résistance variables car ils existent en version plastique polyamide et aussi en métal.

Le test est considéré comme réussi lorsque cet accessoire n'est pas brisé et conserve sa fonction.

Valeurs des classes de résistance au choc IK selon EN 62262

IK number	Energie d'impact (Joules)	Masse et hauteur de chute correspondante
00	Non protégé	Pas de test
01	0.15	200 g chutant de 7.5 cm
02	0.2	200 g chutant de 10 cm
03	0.35	200 g chutant de 17.5 cm
04	0.5	200 g chutant de 25 cm
05	0.7	200 g chutant de 35 cm
06	1	500 g chutant de 20 cm
07	2	500 g chutant de 40 cm
08	5	1.7 kg chutant de 29.5 cm
09	10	5 kg chutant de 20 cm
10	20	5 kg chutant de 40 cm

Pour information: 3ème chiffre de l'ancienne codification IP donnant la résistance à l'impact (abandonné)

3ème chiffre IP	Energie d'impact (Joules)	Masse et hauteur de chute correspondante
0	Non protégé	Pas de test
1	0.225	150 g chutant de 15 cm
2	0.375	250 g chutant de 15 cm
3	0.5	250 g chutant de 20 cm
5	2	500 g chutant de 40 cm
7	6	1.5 kg chutant de 40 cm
9	20	5.0 kg chutant de 40 cm



Introduction technique: la résistance aux chocs

Essais IK de boitiers dans notre laboratoire

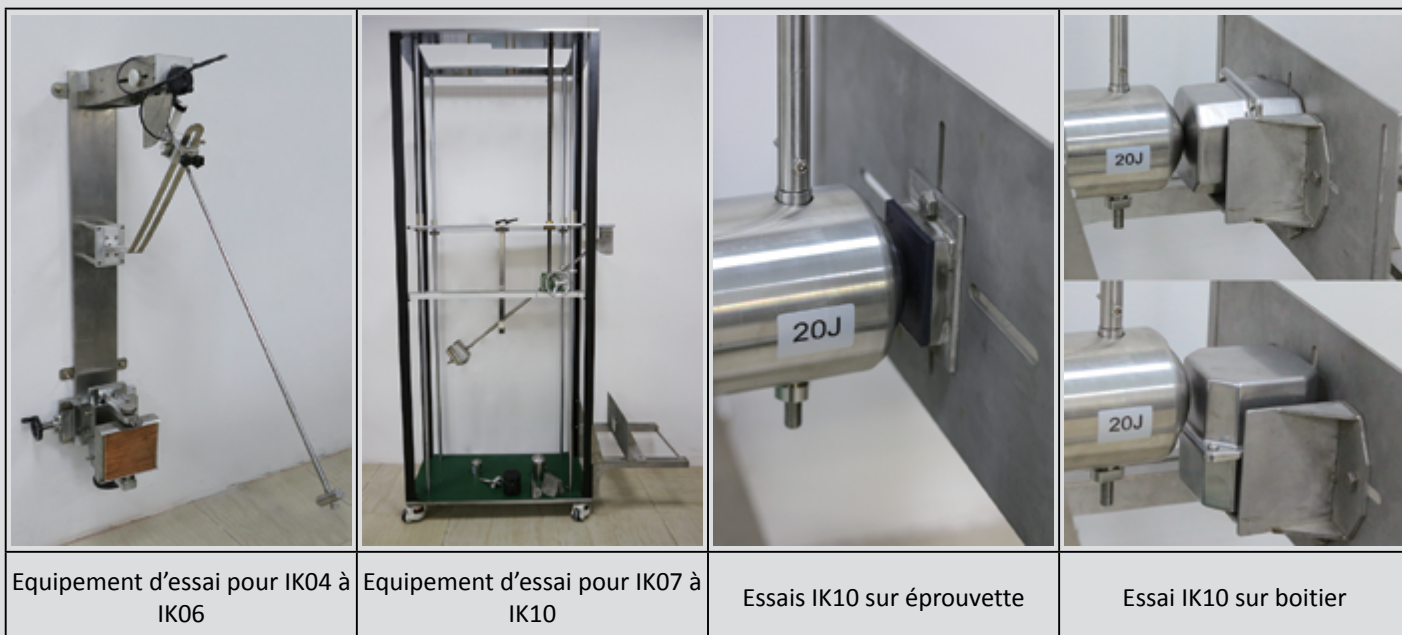

Equipement d'essai pour IK04 à IK06

Equipement d'essai pour IK07 à IK10

Essais IK10 sur éprouvette

Essai IK10 sur boitier

Essais comparatifs de spécimens en matière plastique de 60mm x 60mm en 3mm d'épaisseur

Matière	PA66, 25%GF	PC	PVDF	PP
IK	10	10	09	10

Essais comparatifs de spécimens en métal de 60mm x 60mm dans les épaisseurs courantes utilisées dans les boitiers*

Epaisseur	Acier inoxydable 304			Aluminium		
	1mm	1.2mm	2mm	1.7mm	2mm	3mm
Déformation sous impact IK10	10.6mm	7.5mm	4.4mm	11.8	9.7	0.45

* la valeur de la déformation sous impact IK10 de spécimens plats est indicative mais n'est pas représentative de la déformation de pièces embouties ou moulées, car la forme y est alors prépondérante.

En raison de l'évolution technique constante de nos produits, les plans, dessins, photos et caractéristiques repris dans les pages techniques sont communiqués sans engagement et peuvent être modifiés sans préavis

Classement IK des accessoires courants (Pour information uniquement)

Description	Photos	IK	Description	Photos	IK
Manette extérieure dia 40mm non protégée		IK09	Opercule souple d'accès interne		IK10
Manette extérieure dia 50mm encastrée		IK10	Opercule M25 d'accès interne en PA6		IK10
Lentille de lampe témoin dia 8mm encastrée		IK08	Presse étoupe M16 en PA6		IK10
Lampe témoin dia. 16mm non protégée		IK08	Presse étoupe M20 en PA6		IK10
Lampe témoin dia 16mm encastrée		IK10	Presse étoupe M25 en PA6		IK10
Lampe témoin dia. 22mm non protégée		IK08	Presse étoupe M16 en laiton nickelé		IK10
Interrupteur à levier non protégé		<IK04	Presse étoupe M20 en laiton nickelé		IK10



Introduction technique: la résistance aux chocs

En raison de l'évolution technique constante de nos produits, les plans, dessins, photos et caractéristiques repris dans les pages techniques sont communiqués sans engagement et peuvent être modifiés sans préavis

Description	Photos	IK	Description	Photos	IK
Interrupteur à levier encastré		IK10	Presse étoupe M25 en laiton nickelé		IK10
Interrupteur plat non protégé		IK10	Connecteur Cnomo miniature, partie fixe		<IK04
Interrupteur plat encastré		IK10	Connecteur Cnomo miniature, assemblé avec partie mobile		<IK04
Connecteur M12 miniature, partie fixe		IK08	Connecteur M21, partie fixe		IK10
Connecteur M12 miniature, assemblé avec partie mobile		<IK04	Connecteur M21 assemblé avec partie mobile		<IK04
Capuchon de réarmement manuel externe		IK10			

Introduction technique: la résistance aux chocs



En raison de l'évolution technique constante de nos produits, les plans, dessins, photos et caractéristiques repris dans les pages techniques sont communiqués sans engagement et peuvent être modifiés sans préavis



Résistance à la corrosion de l'aluminium



La résistance à la corrosion de l'aluminium Composition chimique de l'alliage standard utilisé

Norme	Si	Cu	Mg	Zn	Mn	Fe	Ni	Sn	Ti	Al
ADC12 (JIS H5302:2000)	9.6-12.0	1.5-3.5	<0.3	<1.0	<0.5	0.6-0.9	<0.5	<0.2	-	Reste

Résistance générale à la corrosion en applications extérieures des boîtiers en aluminium

Généralités sur la corrosion de l'aluminium

L'aluminium et les alliages ont en général une bonne tenue à la corrosion atmosphérique, en milieu marin, urbain, industriel. Moulés sous pression, les boîtiers offrent de nombreuses possibilités de formes et de traitements de la surface, demandent peu d'entretien et résistent bien dans le temps. De plus, dans une optique de développement durable, l'aluminium est un des métaux dont le recyclage est le plus économique. La refusion de l'aluminium ne représente que 5% de l'énergie nécessaire à l'élaboration du métal à partir du minerai. L'aluminium se recouvre naturellement d'une couche d'oxyde, qui le protège le plus souvent contre la corrosion. Dans les solutions aqueuses neutres ($4 < \text{pH} < 9$), ce film d'oxyde a une épaisseur de 50 Å et protège le métal (passivation). L'aluminium n'est corrodé de manière homogène que dans une solution très acide, ou dans une solution alcaline. La résistance et la stabilité de la couche d'oxyde dépendent du milieu ambiant, de la composition de l'alliage et de la structure microscopique du métal (en fonction des traitements thermiques appliqués). Le comportement électrochimique de l'aluminium est influencé par le film d'oxyde naturel qui régit la tenue à la corrosion de l'aluminium.

Les boîtiers sont massifs et à parois épaisses (2 à 4mm); la corrosion est alors superficielle et affecte seulement l'aspect, sans modifier la tenue mécanique. Dans les milieux neutres, la vitesse de corrosion générale des alliages d'aluminium passivés est certes très réduite, mais elle n'est néanmoins jamais totalement nulle. Elle garde ainsi une valeur de l'ordre de 5 µm par an, ce qui peut entraîner à la longue une évolution progressive de l'état de surface vers un aspect inesthétique dû à une variation de la rugosité (peau d'orange).

L'altération la plus courante se présente plutôt sous forme d'une corrosion par piqûre qui se développe sous forme de cavités de profondeurs variables. Il s'agit d'un phénomène très complexe, dont le mécanisme n'est pas totalement déterminé.

Dans des milieux industriels courants, les boîtiers en aluminium peuvent donc être utilisés sans traitement de surface autre que l'ébavurage et la trovalisation standard.

Corrosion galvanique ou corrosion bimétallique de l'aluminium

Les boîtiers en aluminium peuvent être soumis à un phénomène particulier qui réduit leur durée de vie, peut aller jusqu'à la perforation de l'enveloppe ou au blocage complet des vis de fermeture. C'est la corrosion galvanique ou bimétallique.

Bien que la plupart des normes précisent que des protections appropriées doivent être prises pour éviter la corrosion galvanique sur les boîtiers en aluminium, aucune ne préconise de solution ou n'impose de matière ou de composition précise des alliages. Cependant, même si l'aluminium est dans une position défavorable dans l'échelle galvanique, il est le plus souvent recouvert de son film passif, ce qui l'anoblit considérablement et le rend beaucoup moins sensible à la corrosion.

La corrosion galvanique est un phénomène électrochimique qui se produit entre deux métaux différents, lorsque ceux-ci sont en contact, et en présence d'un liquide conducteur (eau, eau de mer) qui assure le contact électrique entre les deux métaux.

Ce phénomène provoquera une corrosion supplémentaire à celle pouvant survenir par d'autres phénomènes et sur des métaux non couplés, et sa progression est en général nettement plus rapide.

Il apparaît une différence de potentiel entre les deux métaux qui dépend à la fois du métal et de la solution. Deux métaux ou deux alliages différents au contact avec le même milieu prennent en général deux potentiels différents. Si ces deux métaux sont reliés électriquement, leur différence de potentiel donne naissance à des réactions électrochimiques et à la circulation d'un courant électrique.

Le métal le plus négatif (le moins noble) est polarisé positivement et le métal le plus positif est polarisé négativement. Dans la très grande majorité des cas, cette configuration correspond à une augmentation de la vitesse de corrosion du métal le plus corrodable (le plus négatif), et à une diminution de la vitesse de corrosion du métal le moins corrodable (le plus positif).

La corrosion galvanique n'apparaît que si les 4 conditions suivantes sont réunies et simultanées:

- A: Un pontage par un liquide conducteur (Electrolyte) entre les deux métaux.

Lorsque la conductibilité de l'électrolyte est faible, la corrosion est localisée aux zones de contact entre les deux métaux. Lorsque la conductivité de l'électrolyte augmente, la surface corrodée augmente.



Introduction technique: Résistance à la corrosion de l'aluminium

- B: Un contact électrique entre les deux métaux.

Si le contact électrique n'est pas établi entre les deux métaux par l'interposition d'un isolant (oxyde d'aluminium, phosphatation, peinture, huile, etc.), le courant ne circulant pas, il n'y a pas de corrosion.

- C: Une différence de potentiel entre les métaux produisant un courant galvanique significatif.

Plus cette valeur est importante, plus la force électromotrice du phénomène est grande. Une différence de plusieurs centaines de millivolts résultera en une forte corrosion galvanique, alors qu'une différence inférieure à 200-300mV n'aura pas de conséquences importantes. Ces potentiels de corrosion galvanique sont donnés par une table qui donne le potentiel électrique des métaux, habituellement mesuré par une technique dite "Standard Calomel Electrode (S.C.E.)". (Voir ci-dessous).

- D: Une réaction cathodique durable sur le plus noble des deux métaux.

Le rapport des surfaces des deux métaux

- Le cas le plus défavorable est celui d'une grande surface cathodique (matériau le plus positif) électriquement reliée à une petite surface anodique (métal le plus négatif). La vitesse de corrosion du métal le plus négatif peut être multipliée par 100 voir par 1000.

Par exemple, des vis en acier inoxydable fermant un boîtier en aluminium seront peu sujettes à corrosion en raison des différences de surfaces.

Corrosion du métal noble, et influence des sels produits par sa corrosion

- La résistance à la corrosion du métal le plus noble, indépendamment de son potentiel, influe de façon considérable sur le comportement du couple bimétallique. Si le métal le plus noble se corrode, ses produits de corrosion risquent, par déplacement, d'accélérer la corrosion du métal le plus corrodable. Par exemple, le cuivre, pourtant considéré comme métal noble et dont le couple galvanique avec l'aluminium est peu important, produit des oxydes qui peuvent corroder l'aluminium, ce qui est un paramètre critique lors de la conception de borniers de terre sur des boîtiers en aluminium pouvant recevoir des conducteurs en cuivre.

Revêtements métalliques sacrificiels

Par application sur l'élément cathodique d'un revêtement sacrificiel ayant un potentiel similaire à celui de l'élément anodique, la corrosion galvanique est fortement diminuée.

Règles à respecter:

- L'élément sacrificiel doit être du côté anodique et plus petit.

- La couche de revêtement doit être intacte, sans fissures ou manques.

Exemple:

- Zingage sur de la visserie en acier utilisée sur de l'aluminium. Le zinc sera sacrifié au lieu de corroder l'aluminium (différence de potentiel 100 à 200 mV).

Attention:

Ne pas utiliser de visserie en acier nickelé en contact avec de l'aluminium. La différence de potentiel (450mV) entre le nickel et l'aluminium est trop élevée et l'aluminium se corrodera.

Cas particulier de la corrosion galvanique entre acier inoxydable et aluminium

Les potentiels de corrosion des aciers inoxydables sont «cathodiques» et situés dans la zone "noble" et les potentiels de corrosion de l'aluminium sont "anodiques" et situés dans la zone "non-noble", avec une forte différence de potentiel. Cela signifie qu'il n'y aura pas de corrosion galvanique sur l'acier inoxydable lorsqu'il est placé en contact avec de l'aluminium alors que l'aluminium se corrodera.

Cependant, de grandes surfaces relatives d'aluminium en contact avec des surfaces faibles d'acier inoxydable peuvent être acceptables.

L'utilisation de visserie en acier inoxydable sur des pièces massives, plaques ou feuilles d'aluminium est normalement considérée comme sûre, contrairement à l'inverse.

Même en l'absence d'isolation entre les métaux, il y a peu de risques de corrosion dans un climat continental.

En revanche, dans un environnement marin, d'importantes corrosions par piqûres localisées sur des taraudages aluminium ont été observées alors que des vis en acier inoxydables étaient utilisées.

Moyens mécaniques de prévention de la corrosion galvanique entre les boîtiers en aluminium et des composants en acier inoxydable

- Dans la mesure du possible, isoler les deux matériaux à l'aide d'un matériau isolant électrique, comme du plastique.

- Éviter les zones où sont en contact des surfaces relativement petites de métal le moins noble (Aluminium) et de vastes zones du métal plus noble (acier inoxydable).

NB: Le couplage d'une zone relativement large d'aluminium avec une faible surface d'une pièce en acier inoxydable crevassée peut provoquer une attaque rapide de la matière à l'intérieur de la crevasse et corroder l'acier inoxydable.



Introduction technique: Résistance à la corrosion de l'aluminium

- Empêcher la présence électrolyte autour de la jonction bimétallique. Par exemple, si possible, peignez les deux métaux.
- Appliquez des inhibiteurs de corrosion sous les têtes de vis et sur les filetages.
- Appliquez un revêtement organique isolant sur les surfaces de contact avant l'assemblage.

Table des couples électrochimiques entre alliages d'aluminium (Noms surlignés en jaune et bleu) et d'autres métaux usuels, dans une solution d'eau saline à 2%.

Il n'y a pas d'apparition de corrosion notable lorsque la valeur du couple galvanique est inférieure à 300mV

	Pt (Platinum/ Platine)	Au (Gold/ Or)	Ti (Titanium /Titane)	AlSi 316L (passive/passif)	Ag (Silver/ Argent)	Ni (Nickel/ Nickel)	Ni Cu 30 (Monel 400)	NiCr15 Fe8 (Inconel 600)	Cu55 Zn23 Ni22 (Arcap)	Cu (Copper/ Cuivre)	Al10 Sn66 Pb34	Cu Zn34 (Brass/ Laiton)	Cu68 Sn12 (Bronze)	Sn (Tin/ Etain)	Pb (Lead / Plomb)	Al Cu Mg1 (Duralumin)	Mild steel / Acier doux	Al Si 10Mg (Alpax H)	Al 99.5 (Aluminium)	Hard steel/ Acier dur	Al Mg5 (Duralinox)	ADC12 (Aluminum alloy)	Cd (Cadmium/ Cadmium)	Fe (Steel / Fer)	Cr (Chromium/ Chrome)	Al Mg Si0.7 (Almasilium)	Sn75 Zn25	Zn (Zinc/ Zinc)	Al PVD (Physical vapor deposition)	Mg (Magnesium)
Pt (Platinum/ Platine)	0	130	250	250	350	430	430	430	450	570	600	650	770	800	840	940	1000	1065	1090	1095	1100	1100	1100	1105	1200	1200	1350	1400	1400	1900
Au (Gold/ Or)	130	0	110	110	220	300	300	300	320	410	470	520	610	670	710	810	870	935	960	965	970	970	970	975	1070	1070	1230	1270	1270	1820
Ti (Titanium / Titane)	250	110	0	0	110	180	180	180	200	320	350	400	520	550	590	690	750	815	840	845	850	850	855	950	950	1100	1150	1150	1700	
AlSi 316L (passive/passif)	250	110	0	0	110	180	180	180	200	320	350	400	520	550	590	690	750	815	840	845	850	850	855	950	950	1100	1150	1150	1700	
Ag (Silver/ Argent)	350	220	100	100	0	80	80	80	100	220	250	300	420	450	490	590	650	715	740	745	750	750	755	850	850	1010	1050	1050	1600	
Ni (Nickel/ Nickel)	430	300	180	180	80	0	0	0	20	110	170	220	340	370	410	510	570	635	660	665	670	670	675	770	770	930	970	970	1520	
Ni Cu 30 (Monel 400)	430	300	180	180	80	0	0	0	20	110	170	220	340	370	410	510	570	635	660	665	670	670	675	770	770	930	970	970	1520	
NiCr15 Fe8 (Inconel 600)	430	300	180	180	80	0	0	0	20	110	170	220	340	370	410	510	570	635	660	665	670	670	675	770	770	930	970	970	1520	
Cu55 Zn23 Ni22 (Arcap)	450	320	200	200	100	20	20	20	0	120	150	200	320	350	380	490	550	615	640	645	650	650	655	750	750	910	950	950	1500	
Cu (Copper/ Cuivre)	570	440	320	320	220	140	140	140	120	0	30	80	200	230	270	370	430	495	520	525	530	530	535	630	630	780	830	830	1380	
Al10 Sn66 Pb34	600	470	350	350	250	170	170	170	150	30	0	50	170	200	210	310	400	465	490	495	500	500	505	600	600	760	800	800	1350	
Cu Zn34 (Brass/ Laiton)	650	520	400	400	300	220	220	220	200	80	50	0	120	150	190	290	350	415	410	445	450	450	455	550	550	710	750	750	1300	
Cu68 Sn12 (Bronze)	770	640	520	520	420	340	340	340	320	200	170	120	0	30	70	170	230	295	320	325	330	330	335	430	430	590	630	630	1180	
Sn (Tin/ Etain)	800	670	550	550	450	370	370	370	350	230	200	150	30	0	40	140	200	265	290	295	300	300	300	305	400	400	560	600	600	1150
Pb (Lead / Plomb)	840	710	590	590	490	410	410	410	380	270	240	190	70	40	0	100	180	225	250	255	260	260	260	265	360	360	520	560	560	1110
Al Cu Mg1 (Duralumin)	940	810	690	690	590	510	510	510	490	370	340	290	170	140	100	0	60	125	150	155	160	160	160	165	260	260	420	460	460	1010
Mild steel / Acier doux	1000	870	750	750	650	570	570	570	550	430	400	350	230	200	150	60	0	65	90	95	100	100	100	105	200	200	360	400	400	950
Al Si 10Mg (Alpax H)	1065	935	815	815	715	635	635	635	615	495	465	415	295	265	225	125	65	0	25	30	35	35	40	135	135	295	355	355	885	
Al 99.5 (Aluminium)	1090	960	840	840	740	660	660	660	640	520	490	440	320	290	250	150	90	25	0	5	10	10	15	110	110	270	310	310	860	
Hard steel/ Acier dur	1095	965	845	845	745	665	665	665	645	525	495	445	325	295	255	155	95	30	5	0	5	5	10	105	105	265	305	305	855	
Al Mg5 (Duralinox)	1100	970	850	850	750	670	670	670	650	530	500	450	330	300	260	160	100	35	10	5	0	0	5	100	100	260	300	300	850	
ADC12 (Aluminum alloy)	1100	970	850	850	750	670	670	670	650	530	500	450	330	300	260	160	100	35	10	5	0	0	5	100	100	260	300	300	850	
Cd (Cadmium/ Cadmium)	1100	970	850	850	750	670	670	670	650	530	500	450	330	300	260	160	100	35	10	5	0	0	5	100	100	260	300	300	850	
Fe (Steel / Fer)	1105	975	855	855	755	675	675	675	655	535	505	455	335	305	265	165	105	40	15	10	5	5	0	95	95	255	295	295	845	
Cr (Chromium/ Chrome)	1200	1070	950	950	850	770	770	770	750	630	600	550	430	400	380	260	200	135	110	105	100	100	100	95	0	160	200	200	750	
Al Mg Si0.7 (Almasilium)	1200	1070	950	950	850	770	770	770	750	630	600	550	430	400	380	260	200	135	110	105	100	100	100	95	0	160	200	200	750	
Sn75 Zn25	1350	1230	1110	1110	1010	930	930	930	910	790	760	710	590	650	520	420	360	295	270	265	260	260	260	225	160	160	40	40	40	590
Zn (Zinc/ Zinc)	1400	1270	1150	1150	1050	970	970	970	950	830	800	750	630	600	560	460	400	335	310	305	300	300	300	295	200	200	40	0	0	550
Zn Al4 (Zamak3/Zamac 3)	1400	1270	1150	1150	1050	970	970	970	950	830	800	750	630	600	560	460	400	335	310	305	300	300	300	295	200	200	40	0	0	550
Al PVD (Physical vapor deposition)	1400	1270	1150	1150	1050	970	970	970	950	830	800	750	630	600	560	460	400	335	310	305	300	300	300	295	200	200	40	0	0	550
Mg (Magnesium)	1900	1820	1700	1700	1600	1600	1600	1600	1520	1500	1390	1300	1180	1150	1110	1010	950	885	860	850	850	850	850	845	845	845	590	560	560	0



En raison de l'évolution technique constante de nos produits, les plans, dessins, photos et caractéristiques repris dans les pages techniques sont communiqués sans engagement et peuvent être modifiés sans préavis



En raison de l'évolution technique constante de nos produits, les plans, dessins, photos et caractéristiques repris dans les pages techniques sont communiqués sans engagement et peuvent être modifiés sans préavis

Caractéristiques des aciers inoxydables



Les principaux alliages inoxydables utilisés dans les boîtiers.

Désignation selon la norme US AISI	Désignation selon la norme européenne EN 10027	Désignation selon la norme française Afnor NF A 35573	Densité (g/cm ³)	Dureté HRB	Résistance mécanique (N/mm ²)	Elongation (%)
Aisi 304	X5CrNi18-10 1.4301	Z7CN18-09	7.93	<92	>485	>40
Aisi 304L	X2CrNi18-09 1.4307	Z3CN18-10	7.93	<92	>485	>40
Aisi 316L	X2CrNiMo17-12-02 1.4404	Z2CND17-12	7.98	<95	>485	>40

NB: en visserie, la marquage A2 signifie une composition similaire à l'acier inoxydable Aisi 304L, et le marquage A4 signifie une composition similaire à l'Aisi 316L.

Composition

Type	C	Si	Mn	P	S	Ni	Cr	Mo
Aisi 304	≤ 0.05%	≤ 1.00%	≤ 2%	≤ 0.045%	≤ 0.03%	8-10%	17-19%	-
Aisi 304L	≤ 0.03%	≤ 1.00%	≤ 2%	≤ 0.045%	≤ 0.03%	9-13%	18-20%	-
Aisi 316L	≤ 0.03%	≤ 1.00%	≤ 2%	≤ 0.045%	≤ 0.03%	16-18%	12-15%	2.5-3%

Applications principales

AISI	Généralités	Utilisable en contact avec	Non utilisable en contact avec
AISI 304	Peut être utilisé en présence d'eau et dans les environnements humides. C'est le moins coûteux des produits de cette liste.	<ul style="list-style-type: none"> - Eaux douces et atmosphère naturelle à faible teneur en chlorure. - Acide nitrique jusqu'à 52 % à toutes températures et 98 % à froid : l'acier inoxydable 304 ou 304L lui résiste particulièrement bien, par suite de la passivation de sa surface. Le 316L doit être utilisé si l'acide nitrique contient des impuretés. - Acides organiques dilués à froid. - Solutions alcalines : les solutions froides n'ont pratiquement pas d'action mais il n'en est pas de même pour les solutions concentrées et chaudes. - Solutions salines ne comportant pas de chlorures, sulfures et sulfates. - Produits alimentaires: généralement aucun problème de corrosion sauf avec certains produits qui contiennent des composants sulfureux. 	<ul style="list-style-type: none"> - Acide chlorhydrique: la corrosion augmente régulièrement au fur et à mesure que la concentration augmente. - Produits chlorés et chauds. - Eau de Javel à plus de 60°C et à une concentration élevée. - Acide nitrique en mélange avec des saumures saturées. - Solutions salines comportant des chlorures, sulfures et sulfates. - Produits alimentaires avec composants sulfureux, comme la moutarde et les vins blancs.
AISI 304L	La faible teneur en carbone (< 0,03 %) permet de garantir une excellente résistance à la corrosion inter-cristalline en particulier après soudure TIG. Même résistance chimique que le 304.	Identique à AISI 304	Identique à AISI 304
AISI 316L	Excellente résistance à la corrosion. La présence de molybdène améliore la résistance aux chlorures en accroissant la stabilité de la couche superficielle de passivation. La faible teneur en carbone (<0,03%) permet de garantir une excellente résistance à la corrosion inter-cristalline en particulier après soudure TIG. Utilisation en présence d'eau chargée ou saline, et environnement marin.	<ul style="list-style-type: none"> - Atmosphères marines et industrielles. - Acides phosphoriques toutes concentrations jusqu'à 40°C. - Acides sulfuriques moins de 10 % et plus de 80 % à 20°C. - Mélanges sulfoniques jusqu'à 70°C. - Solutions et vapeurs sulfureuses, même bouillantes. - Solutions salines sauf chlorures. - Solutions alcalines toutes concentrations au-dessous de 100°C. - En général: Produits organiques, alimentaires, pharmaceutiques. 	<ul style="list-style-type: none"> - Acide chlorhydrique : la corrosion augmente régulièrement au fur et à mesure que la concentration augmente. - Produits chlorés et chauds. - Eau de Javel à plus de 60°C et à une concentration élevée. - L'acide nitrique en mélange avec des saumures saturées.



Résistance à la corrosion atmosphérique

- La résistance à la corrosion atmosphérique étant améliorée par un état de surface poli, la finition standard des boîtiers consiste en un polissage par trovalisation en dernière étape de fabrication.
- Toute la visserie est en acier inoxydable pour éviter les couples électrochimiques.
- Soumis à un essai de corrosion au brouillard salin à 5%, selon la norme ASTM 117, les boîtiers en Aisi 304 et Aisi 304L ne montrent pas de trace de corrosion après 1000 heures, et ceux en Aisi 316L après 2000 heures.

Boîtiers en cours de tests au brouillard salin dans notre laboratoire



Corrosion galvanique des boîtiers en acier inoxydable

- L'acier galvanisé en contact avec l'acier inoxydable n'est pas normalement considéré comme pouvant créer un risque sérieux de corrosion, à l'exception peut-être de certains environnements marins.

Dans ces situations, des précautions telles que rondelles isolantes sont généralement considérées comme adéquates pour éviter la corrosion galvanique dans la plupart des situations.

- L'aluminium en contact avec l'acier inoxydable est traité dans la rubrique aluminium acier inoxydable.

Conformité Rohs de l'acier inoxydable

Selon la Directive 2011/65/du 8 juin 2011 (Rohs), les aciers inoxydables sont autorisés à comporter au maximum 0.1% de plomb, mercure, chrome hexavalent, PBB (Polybromobiphényles), PBDE (Polybromodiphényléthers) et 0.01 % de Cadmium (Cd) en poids. (Dispositions de l'article 4 et du paragraphe 1 de l'annexe II).

Introduction technique: Caractéristiques des aciers inoxydables



En raison de l'évolution technique constante de nos produits, les plans, dessins, photos et caractéristiques repris dans les pages techniques sont communiqués sans engagement et peuvent être modifiés sans préavis



En raison de l'évolution technique constante de nos produits, les plans, dessins, photos et caractéristiques repris dans les pages techniques sont communiqués sans engagement et peuvent être modifiés sans préavis

Caractéristiques des matières plastiques



Caractéristiques électriques et mécaniques des matières plastiques utilisées dans les boîtiers de thermoplongeurs et de capteurs de température

Synthèse des caractéristiques

Matière	Température de déformation sous charge Selon ISO 75 (Valeurs comparatives mesurées par notre laboratoire)	Résistance à l'impact sur plaque épaisseur 3 mm, à 25°C, selon EN50102.	Perte de résistance mécanique Après essais 1000h aux UV, selon ISO4892-1*	Résistance au feu Selon UL94	Résistance mécanique Selon ISO 527-2	Résistance à l'inflammation au fil incandescent Selon IEC 60695-2-12	Utilisation dans les boîtiers
PC (Transparent)	120°C (1.8 Mpa)	IK10**	Moyen: Perd 11% de sa résistance mécanique après 1000H	UL94-5V	70 Mpa	850°C	Utilisé pour les couvercles transparents, car il offre une très bonne transmission de lumière (85 à 90%), ainsi qu'une excellente résistance aux chocs, et supporte des températures ambiantes élevées. Sa bonne résistance aux UV permet de l'utiliser en extérieur. Résistance limitée aux acides, huiles et carburants.
PA66 chargé 25% fibre de verre (Noir)	226°C (1.8 Mpa)	IK10**	Excellent : Ne perd que 7% de sa résistance mécanique après 1000 heures.	UL94 VO et UL94-5V selon l'épaisseur	150 Mpa	960°C	Le meilleur compromis entre résistance aux chocs, tenue en température, résistance au feu et aux UV. Utilisable dans la plupart des applications industrielles, y compris en extérieur exposé au soleil et intempéries. Sa très haute tenue à la déformation sous charge à des températures élevées le recommande pour des applications en thermoplongeurs. Sensible aux acides concentrés, bonne résistance aux hydrocarbures.
PP (Orange)	64°C (1.8 Mpa)	IK10**	17.53%	UL94V0	26 MPa	725°C	Solution économique pour la résistance aux acides. Fragile à basse température, sensible aux hydrocarbures, solvants, acétones et huiles. Ne doit pas être utilisé à des températures ambiantes supérieures à 50°C.
PVDF (Blanc)	80°C (1.8 Mpa)	IK09	24.78%	UL94V0	57 MPa	960°C	La solution ultime pour des applications en présence d'acides concentrés, mais faible résistance au choc, à la déformation sous charge et à la température. Ne doit pas être utilisé à des températures ambiantes supérieures à 70°C.

*: La résistance aux UV est améliorée par l'adjonction de pigment noir (noir de carbone), et c'est la raison principale de la coloration noire de la plupart des boîtiers destinés à des usages en extérieur.

** : IK10 est la classe maximale de résistance aux chocs.



Introduction technique: caractéristiques des matières plastiques

En raison de l'évolution technique constante de nos produits, les plans, dessins, photos et caractéristiques repris dans les pages techniques sont communiqués sans engagement et peuvent être modifiés sans préavis

Résistance chimique des matières plastiques (liste indicative selon données disponibles chez différents fournisseurs)

Matière	Bonne résistance à	Non résistant à
PC (Transparent)	Acétamide, Acétate Amylique, Acétate Éthylique, Acétate Méthylique, Acétone, Acétylène, Acide Butyrique, Acide carbolique (Phénol), Acide Chloracétique, Acide Chlorhydrique de 30 à 100%, Acide chromique 50%, Acide Crétylique, Acide Mono-chloracétique, Acide Fluorhydrique de 20 à 100%, Acide Benzo-Sulfonique, Acide Sulfurique (75-100%), Acrylonitrile, Aldéhyde benzoïque, Amine Butylique, Amines, Ammoniaque 10%, Ammoniaque liquide, Ammoniaque anhydre, Anhydride Acétique, Aniline, Aniline diméthylique, Antigél, Eau régale (80% HCl, 20% HNO ₃), Asphalte, Benzène, Benzol, Bisulfate et Bisulfite de Calcium, Bisulfure de carbone, Butadiène, Butyl-acétate, Butylène, Ethyl-Methyl-Cétone, Cétones, Mono-Chlorobenzène, Chloroforme, Chlorure Éthylique, Chlorure Ferreux, Crésols, Cyanure de cuivre, Cyclohexanone, Alcool Diacétylique, Dichloro-benzène, Dichloro-éthane, Diéthylamine, Éther diéthylique, Formamide diméthylique, Furfural, Hexane, Hydrazine, Hydroxyde de baryum, Hydroxyde de Lithium, Hypochlorite de Calcium, Kérosène, Laques, Hydroxyde de Calcium CaC(OH) ₂ , Hydroxyde de Potassium KOH, Hydroxyde de Sodium NaCOH (50% et 80%), Morpholine, Nitrate de baryum, Nitrate de cuivre, Nitrobenzène, Nitrométhane, Perchloroéthylène, Phtalate Butylique, Pyridine, Sulfate de baryum, Térébenthine, Tétrachloroéthylène, Tétrachlorure de carbone, Toluène (Toluol), Xylène	Acide Acétique 20%, Acide arsenical, Acide carbonique, Acide citrique, Acide cuprique, Acide Fluosilicique, Acide Formique, Acide Nitrique (5-10%), Acide Phosphorique (>40%), Acide Salicylique, Acide Stéarique, Acide Sulfurique (< 10%), Alcool Butylique, Alcool Isopropylique, Chlorure de Baryum, Benzo-nitrile, Bière, Carbonate de baryum, Gasoil, Chlorure Ferrique, Cidre, Détergents, Essence, Nitrate Ferrique, Formaldéhyde 100%, Formaldéhyde 40%, Glycérine, Huile de moteur, Hydroxyde de Sodium (20%), Carburant avion (JP3, JP4, JP5), Lubrifiants, Nitrate de calcium, Pentane, Saumure (NaCl saturé), Sulfate de plomb, Sulfate de calcium, Sulfate de cuivre, Sulfate Ferreux, Sulfate Ferrique
PA66 chargé 20% fibre de verre (Noir)	Acétylaldéhyde, Acétamide, Acétate de Plomb, Acétate Éthylique, Acétate Méthylique, Acétone, Méthyl-acétone, Acétylène, Acide carbonique, Acide citrique, Acide Gallique, Acide maléique, Acide Malique, Acide Oléique, Acide Salicylique, Acide Stéarique, Acides gras, Acrylonitrile, Alcool Amylique, Alcool Éthylique, Alcool Isobutylique, Aldéhyde benzoïque, Aluns Amine Butylique, Ammoniaque 10%, Ammoniaque, anhydre, Anhydride Acétique, Anhydride carbonique, Aniline, Diméthyl-Aniline, Asphalte, Chlorure de Baryum, Benzène, Bière, Bisulfide de carbone, Bisulfite de Calcium, Borax (Borate De Sodium), Butylacétate, Calgon, Carbonate de baryum, Carbonate de Calcium, gazole, Éthyl- Méthyl-Cétone, Cétones, Chloroforme, Chlorure Benzylque, Chlorure de Calcium, Chlorure Éthylique, Chlorure Ferrique, Cidre, Cyanure de baryum, Cyclohexane, Détergents, Diacétone-alcool, Dichloroéthane, Diéthylamine, Diluants de Laque, Eau carbonatée, Essence, Éthanol, Éthanolamines, Éther, Éther Butylique, Éther diéthylique, Éther Éthylique, Éthylène-glycol, Nitrate Ferrique, Fiouls, Formaldéhyde 40%, Formamide diméthylique, Gélatine, Glycérine, Diéthylène Glycol, Heptane, Huile de moteur, Huiles Hydrauliques minérales et synthétiques, huiles moteur (1, 2, 3, 5A, 5B, 6), huiles diesel (20, 30, 40, 50), Huiles minérales et synthétiques, huile de Lin, Hydroxyde de baryum, Hydroxyde de Calcium, Hydroxyde de Sodium (20% et 50%), Hydroxyde de Sodium (50%), Iode, Iso-octane, Jus de canne, Jus de Raisins, Kérosène, Ketchup, Laques, Hydroxyde de Calcium CaC(OH) ₂ , Hydroxyde de Sodium NaCOH, Lubrifiants, Mélasse, Naphte, Nitrate de baryum, Nitrate de calcium, Oxyde de carbone, Pentane, Pétrole, Phosphate Trisodique, Phtalate Butylique, Saumure (NaCl saturé), Sels arsenicaux, Silicone, Sucre de betteraves liquide, Sulfate de baryum, Sulfate Ferrique, Sulfure de baryum, Tétrachloroéthylène, Toluène, Vernis, White Spirits, Xylène	Acide Acétique, Acide Benzoïque, Acide Bromhydrique, Acide carbolique (Phénol), Acide chloracétique, Acide Chlorhydrique, Acide chlorique, Acide chlorosulfonique, Acide chromique, Acide crétylique, Acide cuprique, Acide Fluoborique, Acide Monochloroacétique, Acide Fluorhydrique, Acide Fluosilicique, Acide Formique, Acide Hydrofluorosilicique, Acide Nitrique, Acide Perchlorique, Acide Benzo-sulphonique, Acide Sulfurique, Alcool Butylique, Alcool Isopropylique, Alcool Propylique, Amines, Antigél, Eau régale (80% HCl, 20% HNO ₃), Benzol, Brome, Chlore, Chlorobenzène (mono), Chlorure de cuivre, Chlorure Ferreux, Crésols, Cyanure de cuivre, Dichlorobenzène, Éthane, Fluor, Formaldéhyde, Hypochlorite de Calcium, Hypochlorite de Sodium (100%), Hypochlorite de Sodium (<20%), Nitrate de cuivre, Oléum, Phénol, Sulfate de calcium, Sulfate de Cuivre, Sulfate Ferreux, Tétrachlorure de carbone, Trioxyde de Soufre.



Matériau	Bonne résistance à	Non résistant à
PP (Orange)	Acétaldéhyde, Acétamide, Acétate de Plomb, Acétate Éthylique, Acétone, Acétylène, Acide Acétique 20 à 90%, Acide arsenical, Acide Borique, Acide Bromhydrique 20%, Acide carbonique, Acide citrique, Acide crésylique, Acide cuprique, Acide Fluoborique, Acide Fluorhydrique 20% à 50%, Acide Fluosilicique, Acide Formique, Acide Gallique, Acide Glycolique, Acide hydrofluorosilicique 20% et 100%, Acide maléique, Acide Malique, Acide Nitrique 5 à 20%, Acide Phosphorique >40%, Acide Salicylique, Acide Stéarique, Acide sulfureux, Acide Sulfurique <75%, Acides gras, Acrylonitrile, Agents antirouille, Alcool Méthylique 10%, Alcool Benzyle, Alcool Butylique, Alcool Éthylique, Alcool Isobutylique, Alcool Isopropylique, Alcool Propylique, Aluns, Ammoniaque 10%, Ammoniaque liquide, Ammoniaque, anhydre, Anhydride carbonique (humide), Anhydride carbonique (sec), Aniline, Chlorure de Baryum, Bière, Bisulfite de Calcium, Bisulfide de Calcium, Calgon, Carbonate de baryum, Carbonate de Calcium, gasoil, Chlorobromométhane, Chlorure de Calcium, Chlorure de cuivre, Chlorure de Lithium, Chlorure Ferreux, Chlorure Ferrique, Cidre, Cyanure de cuivre, Détergents, Diacétone-alcool, Diéthylamine, Essence, Éthanol, Éther diéthylique, Éthylène-glycol, Nitrate ferrique, Fiouls, Formaldéhyde 40%, Formamide diméthylique, Gélatine, Glycérine, Diéthylène-glycol, Huile de moteur, Aniline, Huile de Lin, Huiles citriques, Hydroxyde de Calcium, Hydroxyde de Sodium (20% à 80%), Hypochlorite de Calcium, Hypochlorite de Sodium (<20%), Iso-octane, Carburant avion (JP3, JP4, JP5), Ketchup, Lessive : Hydroxyde de Calcium Ca(OH) ₂ , Hydroxyde de Potassium KOH, Hydroxyde de Sodium NaCOH, Lubrifiants, Méthylamine, Nitrate de baryum, Nitrate de calcium, Nitrate de cuivre, Nitrate de Plomb, Oxyde de calcium, Oxyde de carbone, Phosphate Trisodique, Pyridine, Saumure (NaCl saturé), Silicone, Sucre de betteraves liquide, Sulfamate de plomb, Sulfate de calcium, Sulfate de cuivre > 5%, Sulfate Ferreux Sulfate Ferrique, Vernis	Acétate Méthylique, Acide chlorosulfonique, Acide chromique 10%, Acide chromique, Acide Nitrique concentré, Acide Benzosulfonique, Aldéhyde benzoïque, Anhydride Maléique, Diméthylaniline, Antigél, Benzène, Bisulfure de carbone, Bisulfure de carbone, Brome, Chlore liquide anhydre, Chlorure Amylique, Chlorure Éthylique, Crésols, Cyanure de baryum, Cyclohexane, Cyclohexanone, Dichloroéthane, Diluants de laques, Eau de chlore, Éthane, Éthanolamines, Éther, Éther Butylique, Éther Éthylique, Fluor, Furfural, Huiles Hydrauliques minérales et synthétiques, Huile hydraulique minérales et synthétiques, Hydrocarbures aromatiques, Laques, Oléum 25% à 100%, Oxyde diphenylique, Pentane, Perchloroéthylène, Térébenthine, Tétrachloroéthylène, Tétrachlorure de carbone
PVDF (Blanc)	Acide Acétique 20%, Acide Acétique, Acide Adipique, Acide arsenical, Acide Benzoïque, Acide Borique, Acide Bromhydrique 20% et 100%, Acide Butyrique, Acide carbolique (Phénol), Acide carbonique, Acide Chloracétique, Acide Chlorhydrique 20 à 100%, Acide chromique 5 à 50%, Acide citrique, Acide Fluoborique, Acide Fluorhydrique 20 à 100%, Acide Fluosilicique, Acide Formique, Acide Gallique, Acide hydrofluorosilicique 20 et 100%, Acide Linoléique, Acide maléique, Acide Malique, Acide Nitrique (20% à 90%), Acide Oléique, Acide Perchlorique, Acide Salicylique, Acide Stéarique, Acide sulfureux, Acide Sulfurique (10 à 100%)	Acétaldéhyde, Acétate Éthylique, Acétone, Méthyl-acétone, Acide chlorosulfonique, Cétone Éthylique Méthylique, Cyclohexanone, Diacétone-alcool, Diéthylamine, Formamide diméthylique, Laques, Hydroxyde de Sodium (NaCOH)

Température de déformation sous charge, selon ISO 75-2

La mesure de la température de déformation sous charge selon ISO 75-1 et 2 est un paramètre permettant de juger de la capacité d'une matière plastique à résister à une élévation de température en conservant des caractéristiques suffisantes de résistance mécanique. Cet essai est requis dans un certain nombre de normes relatives à des appareils domestiques ou commerciaux.

Afin de pouvoir comparer les différentes matières utilisées dans les boîtiers, les essais ont tous été réalisés dans les mêmes conditions, sous charge de 1.8MPa, et sur des éprouvettes de 80 x 10 x 4mm (méthode Af), force appliquée au milieu de la face de 10mm. L'épaisseur de 4mm a été choisie comme étant la valeur standard de la norme car plus proche de l'épaisseur de paroi de la plupart des boîtiers.

L'élévation de température est de 2°C par minute. La température finale est relevée lorsque la déflexion a atteint 0.34mm.



Mesure de la température de déformation sous charge, selon ISO 75, effectuée dans notre laboratoire

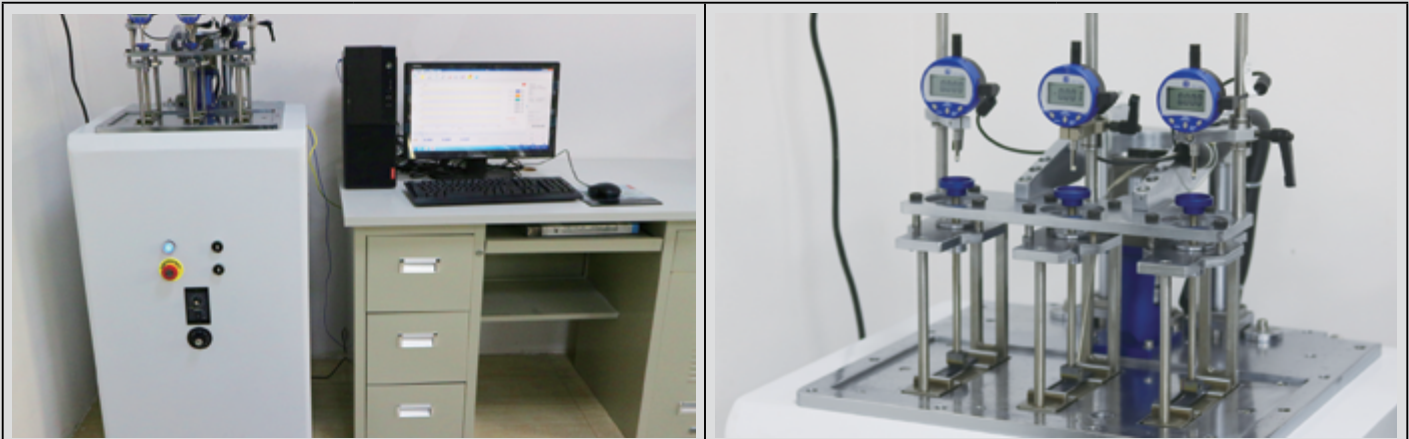

Equipement de test

Eprouvettes d'essai

Résultat des essais comparatifs

PP	PC	PA66 25% FG	PVDF
63.6°C	119.6°C	225.6°C	80.4 °C

Résistance aux UV selon ISO4892-1

Le principal problème des boîtiers en matière plastique est leur vieillissement en présence de rayonnement UV. La plupart des matières, lorsqu'elles sont soumises au rayonnement solaire, se décolorent et perdent leur résistance mécanique. Le développement de nos boîtiers se doit donc de tenir compte de ce paramètre.

Les essais de validation des boîtiers se fait donc en les soumettant à un flux d'UV, de longueur d'onde 315~400nm, sur des éprouvettes normalisées, à une température de 55°C, pendant 1000 heures, équivalent à plusieurs années d'exposition au soleil. Ces essais sont réalisés selon la norme ISO4892-1.

On ne note pas de décoloration notable sur les boîtiers en PA66, et un léger jaunissement sur les couvercles en polycarbonate. La perte de résistance mécanique sur éprouvette Izod entaillée est inférieure à 15%, ce qui de plus est conforme à la norme UL 746C pour les boîtiers devant résister à l'exposition solaire.

Pour information, dans les mêmes conditions des boîtiers courants en ABS perdent 18 à 20% de leur résistance mécanique.

Tests de résistance 1000h aux UV réalisés sur des éprouvettes plastique dans notre laboratoire



Chambre d'insolation aux UV



Machine d'essai Charpy

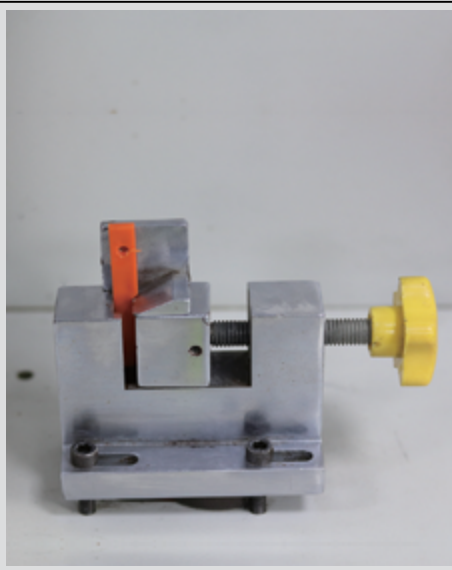

Eprouvette avant essai Charpy

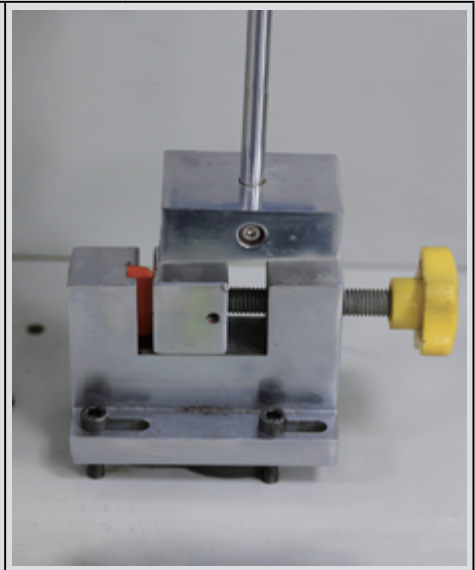

Eprouvette après essai Charpy

Perte de résistance mécanique, valeurs comparatives des résultats effectués dans notre laboratoire

PP	PC	PA66 25% FG	PVDF
17.53%	12%	11.7%	24.78%

Changement de couleur aux UV (Essais effectués dans notre laboratoire)

Un examen comparatif est effectué entre des échantillons testés et non testés, avec mesure du changement de couleur. Les écarts de couleur mesurés avec un équipement électronique sont considérés comme invisibles par un observateur non exercé lorsque le ΔE est inférieur à 2.5 et c'est donc la valeur que nous retenons pour l'analyse des résultats de ces essais.

A titre informatif, un observateur peu entraîné peut assez facilement distinguer un ΔE de 5.

Un professionnel bien entraîné est capable de discerner un ΔE de 2 en moyenne.

On estime qu'un écart de 1 est la valeur limite au-dessous de laquelle les différences ne sont plus humainement perceptibles.



Equipement de mesure



Mesure du ΔE sur un couvercle de boîtier

Décoloration aux UV, valeurs comparatives des résultats effectués dans notre laboratoire

PP	PC	PA66 25% FG	PVDF
ΔE : 4.58	ΔE : 1.29	ΔE : 3.19	ΔE : 2.88



Résistance à la corrosion par le chlore, essais effectués dans notre laboratoire selon la norme ASTM G48

L'essai de résistance à la corrosion par le chlore a pour objet de vérifier le comportement des boîtiers plastique en milieu chloré, comme par exemple les locaux de piscine et les équipements de loisirs nautiques. Ces essais sont réalisés, conformément à la norme ASTM G48. Ils consistent en un essai de corrosion accélérée de 96 heures à 70°C, dans une solution concentrée d'hypochlorite de soude (eau de Javel) à 5.25%.

- La perte de résistance mécanique est constatée par un essai de choc sur une éprouvette entaillée Charpy avant et après l'essai.
- La perte de poids est mesurée.
- Un examen comparatif est effectué, avec mesure du changement de couleur, Comme pour les essais aux UV, nous avons pris la valeur de ΔE de 2.5 comme limite.

Bain d'essai de la résistance à la corrosion au chlore réalisé dans notre laboratoire



	PC	PA66	PP	PVDF
Changement de poids	+1.06%	+2.34%	+1.47%	0%
Perte de résistance mécanique	-10%	-12.9%	-10.6%	-11%
Décoloration	ΔE : 7.44	ΔE : 30.67	ΔE : 13.7	ΔE : 7.96





Vérification de l'inflammabilité selon UL94, essais réalisés dans notre laboratoire

L'essai d'inflammabilité de la matière plastique des boîtiers a pour objet de vérifier que l'inflammation accidentelle de ceux-ci ne se propagera pas et que l'inflammation s'éteindra d'elle-même. La classe habituellement requise par les laboratoires de certification est UL94-VO, ou pour certains cas particuliers, la classe la plus élevée, UL94-5V. Toutes les matières plastiques des boîtiers sont au minimum UL94-VO dans les épaisseurs utilisées.



Equipement d'essai



Eprouvette avant essai



Eprouvette durant l'essai UL94 VO

Joint de couvercles, de presse étoupes et de raccords

Ces joints sont réalisés en élastomère car c'est leur souplesse et leur résilience qui garantissent l'étanchéité de la fermeture. L'élastomère utilisé en standard est le silicone, à cause de sa souplesse, de sa résistance aux UV et aux polluants atmosphériques courants, et de sa durabilité. Les joints sont moulés et appliqués dans leurs logements.

Cependant le silicone n'est pas universel, en particulier lorsqu'il s'agit d'applications dans des bains de traitement de surface ou en présence d'acides. Il est donc possible d'équiper la plupart des boîtiers de joints en élastomère fluoré FKM (Viton).

Liste indicative et non limitative et de produits non compatibles avec les joints en silicone: Acétone, Acide Bromhydrique, Acide Butyrique, Acide carbolique (Phénol), Acide Chlorhydrique, Acide Fluorhydrique, Acide Nitrique, Acide Phosphorique, Acide Sulfurique, Alcool Butylique, Benzène, Carburant diesel, Ethyl-méthyl-cétone, Essence, Tétrachloréthylène, Tétrachlorure de carbone, Trichloréthylène, White Spirits, Xylène.

Liste indicative et non limitative des produits compatibles avec les joints en FKM: Acétone, Acide Acétique, Acide Bromhydrique, Acide, Acide carbolique (Phénol), Acide Chlorhydrique, Acide chromique, Acide citrique, Acide Fluorhydrique, Acide Lactique, Acide Linoléique, Acide maléique, Acide Malique, Acide Oléique, Acide Phosphorique, Acide Sulfurique, Alcool Méthylique, Alcools Ethylique, Méthylique, Propylique; Benzène, Benzol, Chloroforme, Chlorure de Calcium, Détergents, Éther, Éthylène-glycol, Fiouls, Huile Hydraulique et lubrifiants moteurs, Carburant automobile et avion, Hypochlorite de Calcium, Hypochlorite de Sodium, Tétrachloroéthylène, Tétrachlorure de carbone, Toluène (Toluol), Trichloréthylène, Xylène.

ROHS et Reach

Rohs: les matières utilisées dans les boîtiers sont conformes à la directive Européenne 2015/863 annexe II modifiant la directive 2011/65.

Certificats réalisés par un laboratoire extérieur agréé disponibles sur demande.

Reach: Les matières utilisées dans les boîtiers sont conformes aux directives Européennes REACH selon la directive de Juin 2017 ajoutant 173 substances SVHC (Substances of Very High Concern) de la liste publiée par l'ECHA le 12 Janvier 2017, s'appliquant à la directive REACH 1907/2006.

Certificats réalisés par un laboratoire extérieur agréé disponibles sur demande.



En raison de l'évolution technique constante de nos produits, les plans, dessins, photos et caractéristiques repris dans les pages techniques sont communiqués sans engagement et peuvent être modifiés sans préavis

Traitement de surface des boitiers métalliques



Le traitement de surface des boîtiers métalliques

L'état de surface est un paramètre essentiel de la résistance contre la corrosion atmosphérique. L'aluminium comme l'acier inoxydable forment naturellement en surface une couche d'oxyde protecteur. La corrosion ne se produit que lorsque cette couche d'oxyde protecteur est traversée ou détruite. Les microcavités d'une surface rugueuse permettent aux polluants atmosphériques d'y initier des conditions locales pouvant détruire cette couche. C'est en particulier critique lorsque ces polluants ont un potentiel galvanique différent. Par exemple, des poussières de fer ou d'oxyde de fer peuvent créer des conditions favorables à une corrosion perforante dans l'acier inoxydable, de même que le zinc dans le cas de l'aluminium. Il importe donc que la surface du métal, si elle est exposée nue aux intempéries, soit lisse afin que ces polluants glissent et s'évacuent naturellement.

Traitement de surface supplémentaire

Le revêtement des boîtiers aluminium par une peinture époxy-polyester va leur permettre de conserver une meilleure apparence car ils se couvrent naturellement dans le temps d'une couche efflorescente type peau d'orange, qui peut être esthétiquement préjudiciable. Ce traitement aura pour effet:

- D'améliorer la protection générale de la surface des boîtiers contre la corrosion, quand leur résistance à la corrosion naturelle est jugée insuffisante. De plus, ce traitement, en interposant une couche électriquement isolante entre l'aluminium et la visserie ou le support de montage, limitera la création de couples thermoélectriques initiateurs de corrosion.
- De pérenniser l'aspect en évitant la corrosion par piqûres ou le noircissement.
- D'identifier des produits ou familles de produits par leur couleur.

	Polissage par trovalisation: donne un état de surface lisse, avec une bonne résistance à la corrosion. Cette finition est standard pour les boîtiers en aluminium et en acier inoxydable		Poudrage électrostatique époxy polyester gris RAL7035, suivi d'une polymérisation au four. La surface du boîtier est sablée avant peinture pour améliorer l'accrochage. Cette finition est en option pour les boîtiers aluminium (autres couleurs sur demande)
--	---	--	---

Essais au brouillard salin de différents boîtiers métalliques dans notre laboratoire

	Matière	Au début de l'essai	Après 500h	Après 1000 heures*
	Aluminium non peint			
	Aluminium peinture époxy			
	Acier inoxydable 304L			
Equipement d'essai	Acier inoxydable 316L			

Résultats des essais

Les aciers inoxydables 304L et 316L ne présentent aucune trace de corrosion, de même que le boîtier aluminium ayant reçu une couche de peinture époxy. Le boîtier aluminium non peint est attaqué superficiellement, et apparaissent en surface des efflorescences blanches. Ces efflorescences disparaissent plus ou moins avec un simple lavage. Subsistent alors des piqûres noires plus ou moins profondes et étendues.



Photos du boitier aluminium non peint, après 1000h de brouillard salin et lavage à l'eau

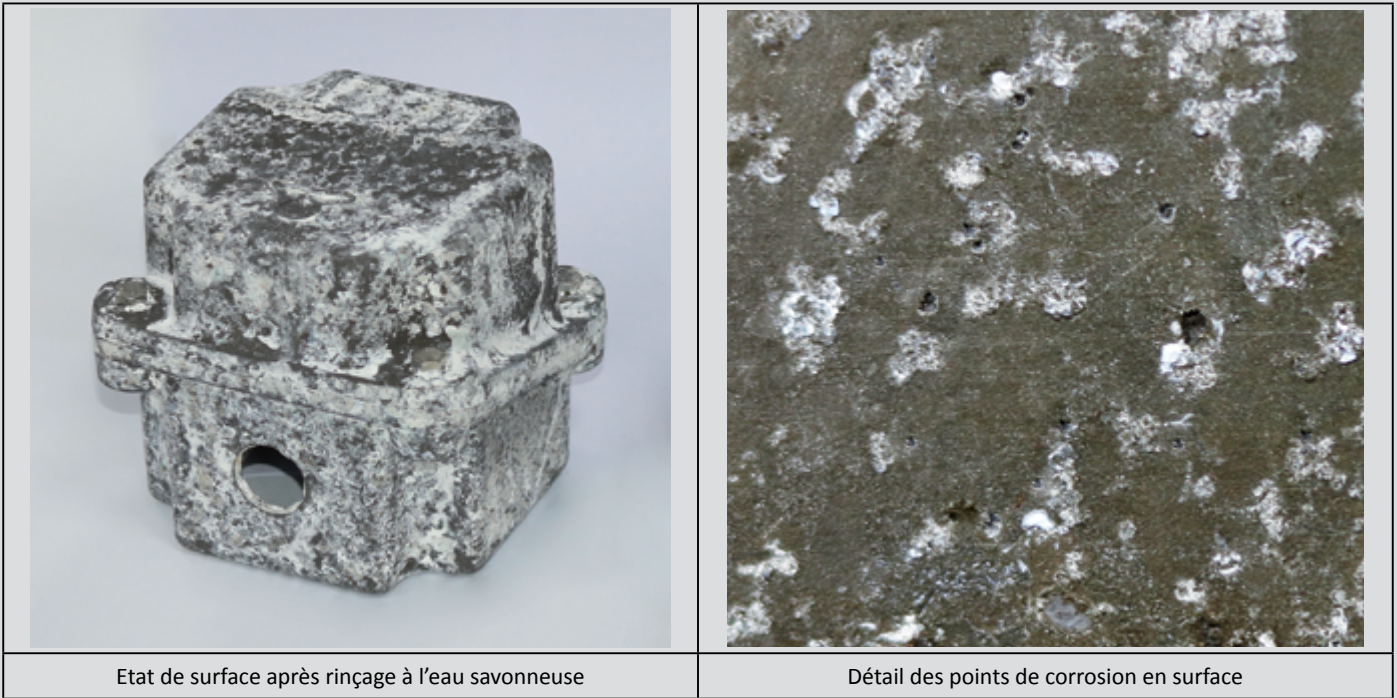

Décoloration aux UV de la peinture époxy-polyester selon ISO4892-1 (essais comparatifs effectués dans notre laboratoire)

Un des problèmes des boitiers métalliques peints est leur décoloration en présence de rayonnement UV. Les essais de validation des boitiers se fait donc en les soumettant à un flux d'UV, de longueur d'onde 315~400nm, sur des éprouvettes normalisées, à une température de 55°C, pendant 1000 heures, équivalent à plusieurs années d'exposition au soleil. Ces essais sont réalisés selon la norme ISO4892-1.

Tests de résistance 1000h aux UV réalisés sur des boitiers aluminium peints, dans notre laboratoire

Un examen comparatif est effectué entre des éprouvettes testées et non testées, avec mesure du changement de couleur. Comme pour les essais similaires effectués sur les matières plastiques, les écarts de couleur mesurés avec un équipement électronique sont considérés comme invisibles par un observateur non exercé lorsque le ΔE est inférieur à 5 et c'est donc la valeur que nous retenons pour l'analyse des résultats de ces essais.

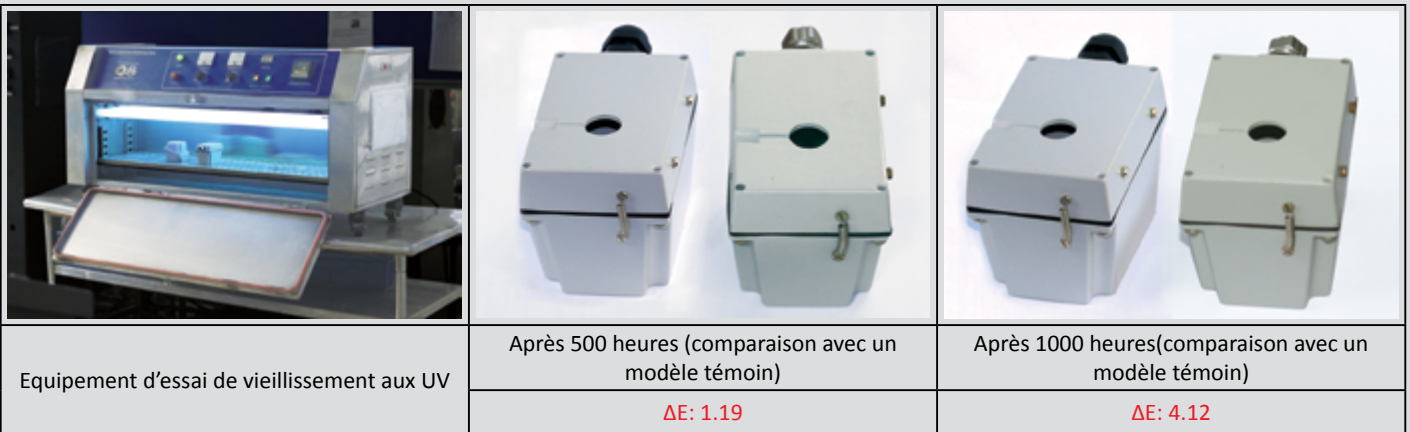



Résistance à la corrosion par le chlore des boitiers métalliques

Essais effectués dans notre laboratoire selon la norme ASTM G48

L'essai de résistance à la corrosion par le chlore a pour objet de vérifier le comportement des boitiers métalliques en milieu chloré, comme par exemple les locaux de piscine et les équipements de loisirs nautiques. Ces essais sont réalisés, conformément à la norme ASTM G48. Ils consistent en un essai de corrosion accélérée de 96 heures à 70°C, dans une solution concentrée d'hypochlorite de soude (eau de Javel) à 5.25%.

- La perte de résistance mécanique est constatée par un essai de rupture à l'élongation d'une éprouvette avant et après l'essai.
- La perte de poids est mesurée.
- Un examen visuel comparatif est effectué, pour détecter les traces de corrosion.

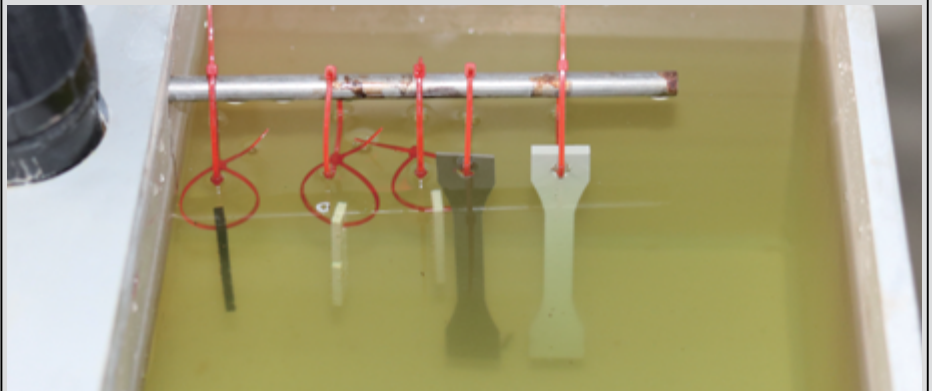

Bain de test à l'hypochlorite de soude

Position des spécimens dans le bain



Equipement de mesure de l'élongation à la rupture

<p>Aluminium non peint (avant et après l'essai de 96h)</p>		
	Après 24h	
	Après 96h	
	<p>Aluminium peinture époxy</p>	
<p>Inox Aisi 304L (avant et après l'essai de 96h)</p>		
<p>Inox Aisi 316L (avant et après l'essai de 96h)</p>		

Echantillons testés, avant et après le test de corrosion

	Aluminium	Aluminium avec peinture époxy	Inox AISI 304L	Inox AISI 316L
Changement de poids	Echantillon détruit	Echantillon hors d'usage	- 0.1%	- 0.05%
Perte de résistance mécanique	100%, Echantillon détruit	Echantillon hors d'usage 100%	56%	45%
Inspection visuelle de la corrosion	Echantillon rapidement complètement dissout	Echantillon fortement attaqué après 24h seulement	Corrosion ponctuelle profonde, initiée par le marquage laser.	Légères traces de corrosion.





Les borniers

Borniers

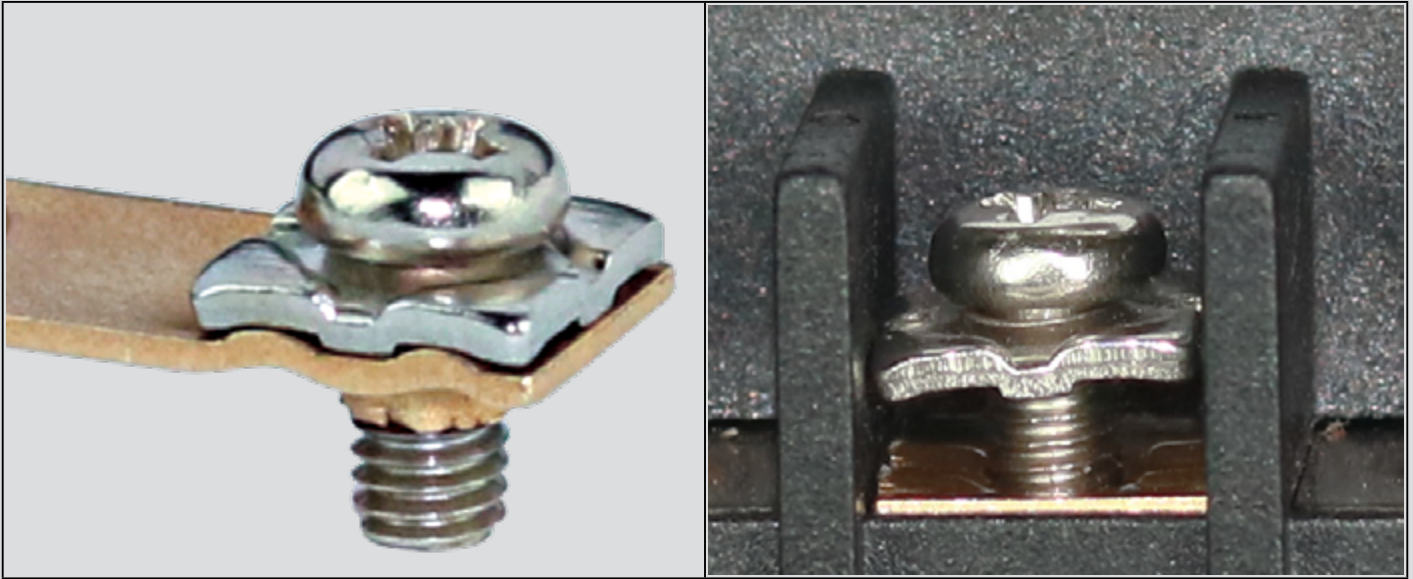

Certains boîtiers peuvent être livrés avec un bornier de raccordement moulé, en standard ou en option. Ces borniers doivent répondre à des spécifications précises en raison de leur application. Il reste cependant possible d'utiliser, si les températures ambiantes sont trop élevées, des borniers en céramique.

Matière plastique

La matière plastique de ce bornier, un PA66 particulier haut de gamme, est différente de celle des enveloppes, et a été sélectionnée pour répondre aux contraintes spécifiques de son utilisation.

La contrainte la plus critique que puisse subir un bornier est un mauvais serrage d'un conducteur, dont la résistance de contact importante provoque l'échauffement de la borne et la fusion de la matière plastique du support. La classe procurant la résistance la plus élevée aux échauffements est celle des plastiques ayant un GWFI (Indice d'inflammabilité au fil incandescent) supérieur à 850°C. Cette classe est obligatoire pour les applications comportant une utilisation sans surveillance, selon les spécifications de la norme EN60335-1 § 30-2-3-1. La matière que nous utilisons pour ces borniers a un GWFI de 960°C, nettement supérieur aux spécifications minimales de cette norme. Ce plastique offre aussi la meilleure résistance aux courants de cheminement avec un CTI>600 (Classe 1, la plus élevée).

Un autre paramètre critique, pour ces boîtiers destinés à des thermoplongeurs ou à des capteurs de température, est la température de fléchissement sous charge. Mesurée selon ISO 75, cette matière plastique a une température de déflexion sous charge de 1.8MPa particulièrement élevée, de 282°C.

Bornes

Selon les tailles de boîtiers, les bornes comportent des vis M3, M3.5 ou M4. Les caractéristiques de ces bornes offrent les avantages suivants:

- Introduction possible de 2 conducteurs:

L'utilisation de vis comportant une rondelle carrée crantée imperdable et enveloppante, permet de mettre 2 conducteurs, éventuellement de taille légèrement différente par borne sans nuire à la qualité du serrage.

- Pas de desserrage accidentel:

L'effet élastique de la rondelle permet en outre une bonne résistance au desserrage par les vibrations.

- Accepte toutes les terminaisons de conducteurs:

Ce type de borne permet en outre l'introduction de conducteurs nus monobrins ou multibrins, de conducteurs étamés, de cosses à fourche ou à oeil et de conducteurs avec soulier de câble.

- Permet de visualiser la bonne introduction des conducteurs:

L'extrémité de la borne n'étant pas cachée par un habillage plastique permet de bien visualiser l'introduction correcte des fils, source fréquente de problèmes dans les borniers à cage, où souvent il est introduit par erreur sous la cage et n'est pas serré.





















- Couples de serrage recommandés: M3: 50 N.cm; M3,5: 80 N.cm; M4: 120 N.cm



Introduction technique: Les borniers

En raison de l'évolution technique constante de nos produits, les plans, dessins et caractéristiques repris dans les pages techniques sont communiqués sans engagement et peuvent être modifiés sans préavis

Tableau comparatif des types de connexions acceptées par les différents styles de borniers

Types de terminaison de fils	Type de borne			
	Vis avec serrage direct	Vis avec serrage sur plaque	Borne à cage	Vis avec rondelle carrée crantée
Fil nu (monobrin ou multibrin)				
Fil nu étamé				
Soulier de câble				
Cosse à fourche				
Cosse ronde				

Force d'arrachement du conducteur et résistance au desserrage par vibrations

(Essais dans le cas le plus défavorable: un conducteur multibrin avec soulier de câble serti)

La résistance aux vibrations est un paramètre important des borniers des boîtiers, en particulier si ceux-ci sont installés sur du matériel roulant ou à proximité d'un moteur. Afin de vérifier l'efficacité de la résistance au desserrage accidentel des bornes, celles-ci ont été soumises à des cycles de 10 minutes de séquences vibratoires sinusoïdales variables couvrant la gamme de 1.7 Hz à 5 Hz avec des accélérations variables de 0.3 à 2.6 G pendant 48 heures, et les forces d'arrachement ont été de nouveau mesurées.

Type	Couple de serrage (N.cm)	0.5mm ²	0.75mm ²	1mm ²	1.5mm ²	2mm ²	2.5mm ²	4mm ²
Vis M3 (Avant vibrations)	50 N.cm	65	105	134	151	160	211	
Vis M3 (Après vibrations)	50 N.cm	62	102	131	147	155	202	
Vis M3,5 (Avant vibrations)	80 N.cm	68	105	142	165	171	220	



Introduction technique: Les borniers

Type	Couple de serrage (N.cm)	0.5mm ²	0.75mm ²	1mm ²	1.5mm ²	2mm ²	2.5mm ²	4mm ²
Vis M3,5 (Après vibrations)	80 N.cm	65	102	132	162	170	218	
Vis M4 (Avant vibrations)	120 N.cm	86	110	145	157	190	235	260
Vis M4 (Après vibrations)	120 N.cm	84	107	138	153	185	231	248
Valeurs minimales requises par EN61210.		60	85	108	150	200	230	310

Essais de résistance à l'arrachement, réalisés dans notre laboratoire



Machine d'essai de force d'arrachement



Détail de montage

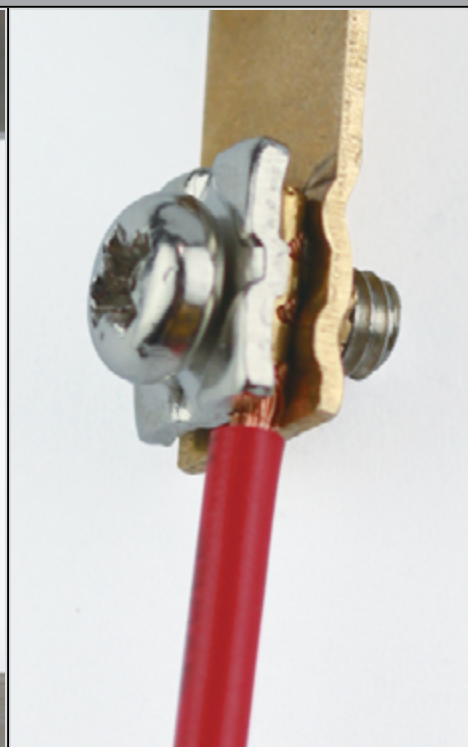

Serrage de la borne

Essais de résistance aux vibrations, réalisés dans notre laboratoire



Machine d'essai aux vibrations

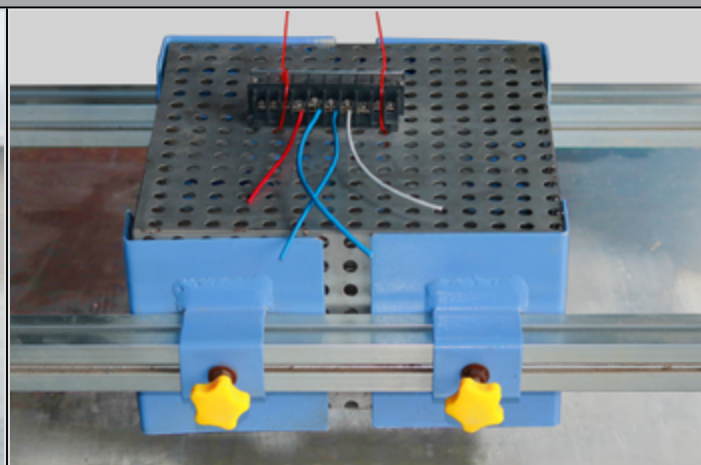

Bornier en cours d'essai

En raison de l'évolution technique constante de nos produits, les plans, dessins et caractéristiques repris dans les pages techniques sont communiqués sans engagement et peuvent être modifiés sans préavis



En raison de l'évolution technique constante de nos produits, les plans, dessins, photos et caractéristiques repris dans les pages techniques sont communiqués sans engagement et peuvent être modifiés sans préavis

Raccords de thermoplongeurs



Principales dimensions de filetages en Europe

Dimension nominale	1/2"	3/4"	1"	1"1/4	1"1/2	M45x2	2"	2 "1/2	M77x2
Ancienne dénomination Française	15-21	20-27	26-34	33-42	40-49	X	50-60	66-76	X
Diamètre extérieur	21mm	26.4mm	33.3mm	41.9 mm	47.8 mm	45mm	59.6 mm	75.2 mm	77 mm

Caractéristiques des filetages

Il existe en Europe deux types de filetage courants pour les raccords de thermoplongeurs.

- Le filetage selon ISO 228-1 dit aussi BSPP, ou pas du gaz cylindrique (G).

- Le filetage métrique au pas de 2mm selon ISO 965-1, peu utilisé, résultat d'une tentative de remplacement des filetages ISO-228-1 au milieu du 20ème siècle.

Les filetages sont encore quelquefois décrits, particulièrement en France, selon leurs diamètres intérieurs et extérieurs.

Ces filetages sont tous cylindriques, et demandant donc une portée de joint pour en assurer l'étanchéité correcte. Ils se montent sur des piquages femelles, ou bien en traversée de paroi.

La sélection d'un diamètre de filetage est principalement imposée par le diamètre minimum de cintrage possible des éléments blindés qui y sont soudés ou brasés. Les filetages égaux ou inférieurs à 1" sont de ce fait principalement utilisés sur des cartouches chauffantes.

Les thermoplongeurs sont fréquemment vissés sur des piquages soudés sur la paroi d'un réservoir ou d'un réchauffeur. L'étanchéité étant obtenue par le serrage d'un joint plat, il est impossible de prévoir à l'avance quelle sera la position du raccord et de son boîtier de raccordement lorsque ce serrage sera effectif. C'est la raison pour laquelle ont été développés des raccords à bague interne qui permettent la rotation du boîtier après serrage sur le piquage.

Comparaison des différents systèmes de fixation des raccords de thermoplongeurs sur des boîtiers

Système	Photos	Vue assemblé	Inconvénients	Avantages
Raccord simple filetage, simplifié et allégé			<ul style="list-style-type: none"> - Ce type de raccord, développé pour les thermoplongeurs de chauffe-eau domestiques à accumulation ne comporte aucun système permettant la fixation d'un boîtier. - Seuls les boîtiers spécialement prévus pour ce type de raccord peuvent être utilisés (Y3L4 et Y3S4) 	<ul style="list-style-type: none"> - Le moins cher de tous les modèles de raccords. Permet le montage d'éléments chauffants par brasure, soudure à l'étain ou remplissage par résine époxy ou polyuréthane. - Permet le montage d'éléments chauffants avec bornes 6.35, connectables directement sur des thermostats à canne embrochables
Raccord à double filetage, vissage direct sur boîtier taraudé.			<ul style="list-style-type: none"> - Le raccord double filetage est cher. - Le taraudage des gros diamètres est difficile et les tarauds sont chers. - Pas de possibilité de réglage de position angulaire lors du montage sur site. - Possible uniquement sur des parois épaisses, de préférence métalliques. - Obligation d'utiliser un joint plat large entre le boîtier et le raccord pour éviter qu'il échappe lors du serrage. 	<ul style="list-style-type: none"> - Bonne mise à la terre sur les boîtiers métalliques, sans besoin de borne de terre sur le raccord. - Economique car pas besoin de contre-écrou ou de bague taraudée.





Introduction technique: Raccords de thermoplongeurs

En raison de l'évolution technique constante de nos produits, les plans, dessins, photos et caractéristiques repris dans les pages techniques sont communiqués sans engagement et peuvent être modifiés sans préavis

Système	Photos	Vue assemblé	Inconvénients	Avantages
Raccord à double filetage avec écrou interne, montage dans trou lisse, serrage par écrou hexagonal interne.			<ul style="list-style-type: none"> - Le raccord à double filetage est cher. - L'écrou interne est coûteux en particulier dans les gros diamètres. - Une clef de serrage adaptée est nécessaire pour serrer l'écrou. - L'encombrement important de l'écrou limite le placement dans les boîtiers. - Obligation d'utiliser un joint plat large entre le boîtier et le raccord pour éviter qu'il échappe lors du serrage. - La mise à la terre n'est pas conforme aux normes en raison du joint d'étanchéité souple, sauf si le raccord comporte sa propre borne de terre. 	<ul style="list-style-type: none"> - Le trou lisse est facile à réaliser. - L'orientation du boîtier est possible lors de l'installation sur site.
Raccord à double filetage avec serrage par bague taraudée interne			<ul style="list-style-type: none"> - Le raccord à double filetage est cher. - La bague interne taraudée est coûteuse en particulier dans les gros diamètres. - La bague doit comporter un dispositif permettant de la serrer avec un outil spécial. - La mise à la terre n'est pas conforme aux normes en raison du joint d'étanchéité souple, sauf si le raccord comporte sa propre borne de terre. - Obligation d'utiliser un joint plat large entre le boîtier et le raccord pour éviter qu'il échappe lors du serrage. 	<ul style="list-style-type: none"> - Le trou lisse est facile à réaliser. - La bague interne taraudée est moins coûteuse qu'un écrou. - L'encombrement de la bague est inférieur à celui d'un écrou hexagonal. - L'orientation du boîtier est possible lors de l'installation sur site.
Raccord à double filetage avec bague taraudée et 2 ou trois vis de blocage M4 ou M5.			<ul style="list-style-type: none"> - Le raccord à double filetage est cher. - La bague interne taraudée est coûteuse en particulier dans les gros diamètres. - La mise à la terre n'est pas conforme aux normes en raison du joint d'étanchéité souple, sauf si le raccord comporte sa propre borne de terre. - Obligation d'utiliser un joint plat large entre le boîtier et le raccord pour éviter qu'il échappe lors du serrage. 	<ul style="list-style-type: none"> - Le trou lisse est facile à réaliser. - La bague interne taraudée est moins coûteuse qu'un écrou. - Bague taraudée très accessible permettant un montage et un serrage faciles, ne demandant pas d'outils spéciaux. - Orientation du boîtier possible lors de l'installation sur site.

Introduction technique: Raccords de thermoplongeurs

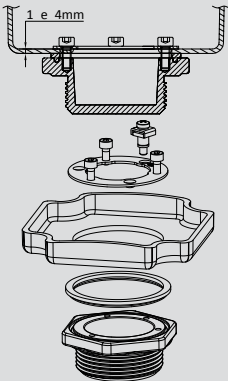

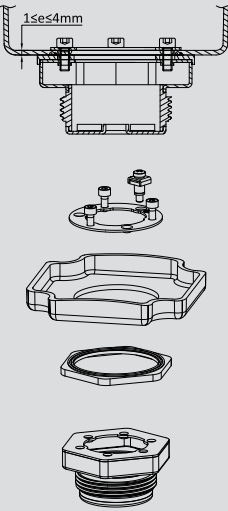
Système	Photos	Vue assemblé	Inconvénients	Avantages
Raccord à simple filetage avec rondelle interne rotative à 3 vis.			- Si les raccords sont en inox massif, leur usinage est cher, et la réalisation de soudure TIG sur les éléments chauffants est délicate en raison des différences d'épaisseur.	<ul style="list-style-type: none"> - Trou lisse facile à réaliser - Raccord simple filetage environ 30% moins cher que double filetage. - Rondelle emboutie rotative, nettement moins chère qu'une bague interne taraudée. - Auto centrage de la rondelle emboutie par 3 bossages. - Mise à la terre directement sur le raccord, indépendant de la matière du boîtier et du joint d'étanchéité. - Excellent guidage du joint d'étanchéité de type O-Ring, qui est maintenu dans un logement. - Bague taraudée très accessible permettant un montage et un serrage faciles, ne demandant pas d'outils spéciaux. - Orientation du boîtier facile lors de l'installation sur site.
Raccord inox mécano soudé à simple filetage avec rondelle interne rotative à 3 vis.			<ul style="list-style-type: none"> - Uniquement disponibles en 1" ¼, 1" 1/2, M45x2, 2"1/2 et M77x2. - Un joint spécial doit être utilisé pour obtenir une bonne étanchéité avec le boîtier. 	<ul style="list-style-type: none"> - Nettement moins cher qu'un modèle massif usiné. - Dans la version assemblée, permet le montage d'éléments chauffants brasés ou le remplissage résine. - Dans la version non assemblée, permet le montage d'éléments chauffants soudés TIG, donc de thermoplongeurs 100% acier inoxydable. - Dans cette version, soudure facile des éléments chauffants sur la coupelle, avant soudure TIG de la coupelle. - Trou lisse facile à réaliser pour assemblage sur un boîtier. - Rondelle emboutie rotative, nettement moins chère qu'une bague interne taraudée. - Auto centrage de la rondelle emboutie par 3 bossages. - Mise à la terre directement sur le raccord, indépendant de la matière du boîtier et du joint d'étanchéité. - Excellent guidage du joint d'étanchéité de type O-Ring, qui est maintenu dans un logement. - Bague taraudée très accessible permettant un montage et un serrage faciles, ne demandant pas d'outils spéciaux. - Orientation du boîtier facile lors de l'installation sur site.

En raison de l'évolution technique constante de nos produits, les plans, dessins et caractéristiques repris dans les pages techniques sont communiqués sans engagement et peuvent être modifiés sans préavis



Introduction technique: Raccords de thermoplongeurs

En raison de l'évolution technique constante de nos produits, les plans, dessins, photos et caractéristiques repris dans les pages techniques sont communiqués sans engagement et peuvent être modifiés sans préavis

Système	Photos	Vue assemblé	Inconvénients	Avantages
Raccord rotatif à simple filetage avec platine emboutie solidaire du raccord, serrage par 3 vis sur rondelle interne rotative.			<ul style="list-style-type: none"> - Uniquement réalisable avec raccords en acier inoxydable 1"1/4, 1"1/2 et M 45 x 2. - Non utilisable sur des boîtiers de petite taille en raison de l'encombrement de la bride. 	<ul style="list-style-type: none"> - Trou lisse facile à réaliser. - Soudage TIG ou brasure des éléments chauffants possible. - Le raccord inox mécano soudé sur une platine emboutie comporte une embase amovible permettant de souder TIG directement sur des tubes d'éléments chauffants. - Rondelle emboutie rotative, nettement moins chère qu'une bague interne taraudée. - Mise à la terre directement sur le raccord, indépendant de la matière du boîtier et du joint d'étanchéité. - Guidage du joint d'étanchéité de type O-Ring qui est maintenu dans un logement. - Bague taraudée très accessible permettant un montage et un serrage faciles, ne demandant pas d'outils spéciaux. - Orientation du boîtier facile lors de l'installation sur site.
Raccord 2" en plastique PPS à simple filetage avec système de serrage par compression d'un élément chauffant tubulaire dia 25mm. Serrage par 3 vis sur rondelle interne rotative ou 2 vis sur étrier.			<ul style="list-style-type: none"> - Uniquement outillé en 2" pour des applications de chauffage de piscine, aquariums et spas avec chauffage par cartouche dia 25mm 	<ul style="list-style-type: none"> - Prévu pour se visser sur les raccords en PVC femelle en 2" utilisés couramment en piscines, spas et aquarium professionnels. - Excellente résistance aux eaux salines ou chlorées, (meilleure que l'inox 316L ou 316Ti). - Permet le montage de cartouches chauffantes en acier inoxydable ou en titane simples et économiques. - Peut recevoir différentes tailles de boîtiers en acier inoxydable, et en PA66, avec ou sans thermostat. - Une des versions comporte deux doigts de gants indépendants de la cartouche chauffante, permettant le montage de capteurs de température

Caractéristiques du laiton utilisé pour les raccords

Désignation selon GB/T5231-2001	Equivalences proches	Densité	Dureté HB	Résistance mécanique Rp0,2 (Mpa)	Allongement %
H59Pb1	CuZn39-Pb2 (Afnor-51-104) CuZn37-Pb0.5, (Din 17760) C37000 (ASTM) CW617N (EN12165)	8.4	80-120	350	15-30%

Composition

Cu	Fe	Pb	Ni	Zn	Pourcentage total d'impuretés
57~60%	≤ 0.5%	0.08-1.9%	≤1 %	surplus	≤1%

Conformité Rohs du laiton

Selon la Directive 2011/65/du 8 juin 2011 (Rohs), les alliages de cuivre sont autorisés à comporter au maximum 4% de plomb en poids, en tant qu'élément d'alliage. (Dispositions de l'article 4 et du paragraphe 1de l'annexe II, limite fixée par le point 6c de l'annexe III)

Principaux perçages réalisables dans les boîtiers de capteur de température et de thermoplongeurs.



Diamètre de perçage (mm)	Applications principales
8	Détecteurs de niveau avec filetage M8
10	- Bouton poussoir de thermostat à réarmement manuel externe - Axe de thermostat à réglage externe, non étanche
10.5	M12 x 1.5 à tarauder pour presse-étoupe M12
12	- Presse-étoupe M12 x 1.5 avec contre-écrou - Lampe témoin dia 12
14.5	- M16 x 1.5 à tarauder pour presse-étoupe M16 - Lampe témoin dia 16 - Interrupteur dia 16
16	Presse-étoupe M16 x 1.5 avec contre-écrou
17.5	Raccord ½" BSPP en inox à souder sur lèvres de boîtier
18.5	M20 x 1.5 à tarauder pour presse-étoupe M20
19	½" BSPP à tarauder pour raccord
20	Presse-étoupe M20 x1.5 avec contre-écrou
21	Raccord ½" BSPP avec contre-écrou
22	- Lampe témoin dia 22 - Interrupteur dia 22
22.5	M24 x 1.5 à tarauder pour presse-étoupe M24
23	Raccord ¾" BSPP en inox à souder sur lèvres de boîtier
23.5	- M25x1.5 à tarauder pour presse-étoupe M25 ou pour axe de réglage externe étanche - Capuchon silicone de fermeture de trou de réglage interne
24	Presse-étoupe M24 x 1.5 avec contre-écrou
24.5	Filetage ¾" BSPP à tarauder dans le boîtier
25	Presse-étoupe M25 x1.5 avec contre-écrou
26.5	Raccord avec filetage ¾" BSPP et contre-écrou
28.5	M30 x 1.5 à tarauder pour presse-étoupe M30
30	Presse-étoupe M30 x 1.5 avec contre-écrou
30.5	Filetage 1" BSPP à tarauder dans le boîtier
33.5	Raccord avec filetage 1" BSPP et contre-écrou
34.5	Filetage 1¼" BSPP à tarauder dans le boîtier
40.6	Raccords 1½" BSPP et M45 x 2 à souder sur lèvres de boîtier en acier inoxydable
42	Raccord avec filetage 1¼" BSPP et contre-écrou
43	Filetage M45 x 2 à tarauder dans le boîtier
45	- Raccord avec filetage M45 x 2 et contre-écrou - Filetage 1½" BSPP à tarauder dans le boîtier
50	Raccords 1¼" BSPP, 1½" BSPP et M45 x 2 avec bague rotative interne
57	Filetage 2" BSPP à tarauder dans le boîtier
60	Raccord avec filetage 2" BSPP et contre-écrou
70	Raccords 2½" BSPP and M77 x 2 pour soudure TIG sur lèvres de boîtier
72.5	Filetage 2½" BSPP à tarauder dans le boîtier
75	Filetage M77 x 2 à tarauder dans le boîtier
77	Raccords 2½" BSPP et M77 x 2 avec bague rotative interne ou écrou interne
80.5	Soudure directe du boîtier sur tube dia 80mm (réchauffeurs)
100.5	Soudure directe du boîtier sur tube dia. 100mm (réchauffeurs)



Dispositifs d'accès pour réglage ou réarmement



Boîtiers comportant des dispositifs nécessitant un accès depuis l'extérieur

Il est souvent nécessaire, lorsque les appareils comportent un système de réglage ou un réarmement, de pouvoir y avoir accès, sans avoir besoin de dévisser le couvercle du boîtier.

Une solution est d'utiliser des boîtiers avec un hublot ou portillon s'ouvrant facilement, tout en protégeant l'utilisateur contre les contacts électriques. Cette solution est possible pour les boîtiers de grande taille.

Pour les boîtiers de petite taille, des dispositifs particuliers ont été développés.

Accès sous opercule souple

La solution la plus courante consiste en un opercule souple en silicone, facile à ouvrir et à refermer.

Ces opercules, dont la partie mobile est imperdable, s'installent simplement dans un perçage de 20mm. Ils peuvent donc se monter sur la totalité des boîtiers. Ces opercules, lorsqu'ils sont fermés, répondent à un degré d'étanchéité IP66, mais ne sont pas adaptés aux conditions de l'IP69K.

La fixation des composants internes tels que thermostats réglables ou à réarmement manuel, potentiomètres etc., peut se faire soit à l'aide d'une contre-platine se montant sur le couvercle (La plupart des boîtiers en aluminium et en acier inoxydable, et une grande partie des boîtiers plastique comportent à cet effet des bossages à l'intérieur du couvercle), soit par montage direct sur le fond du boîtier.

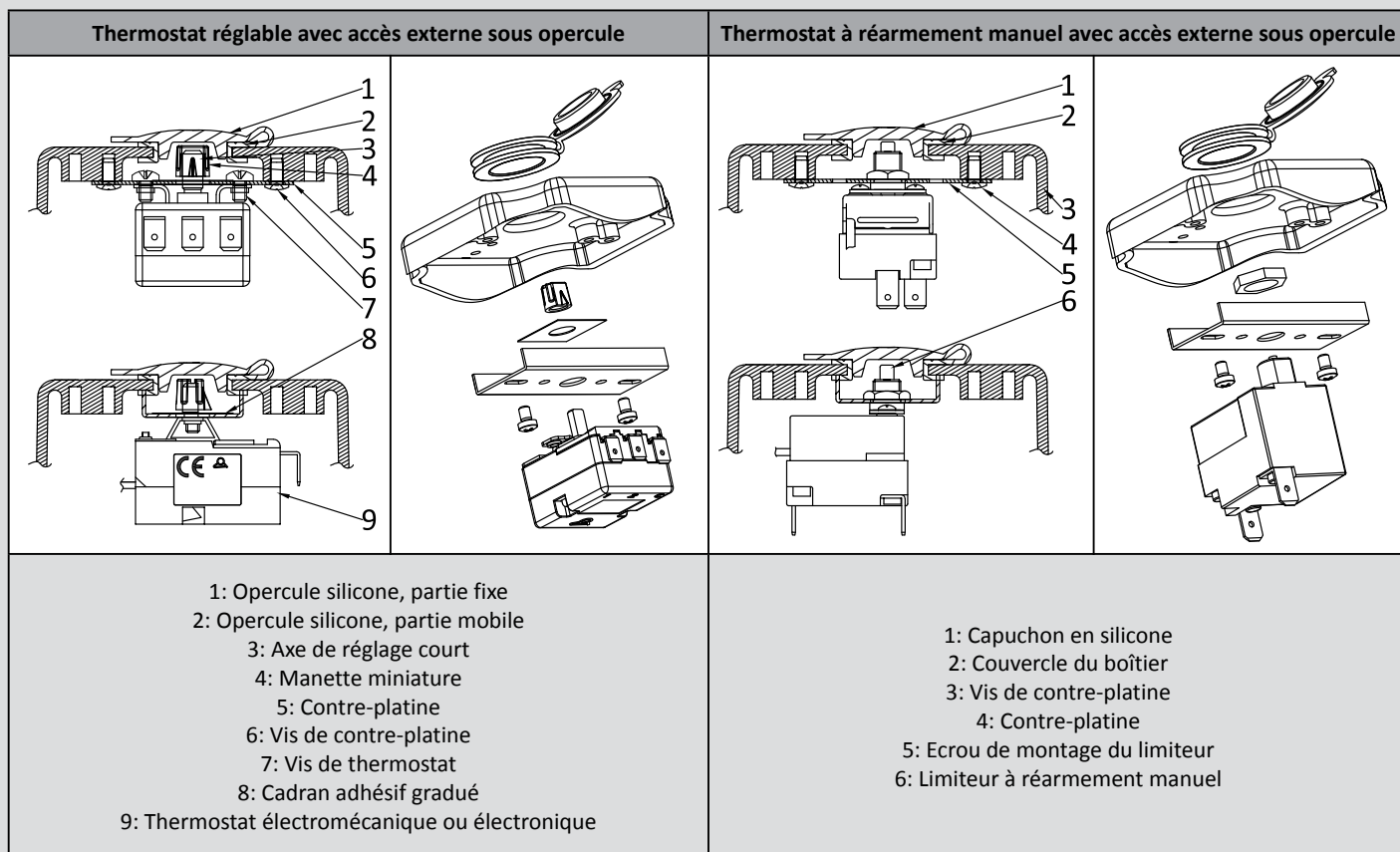
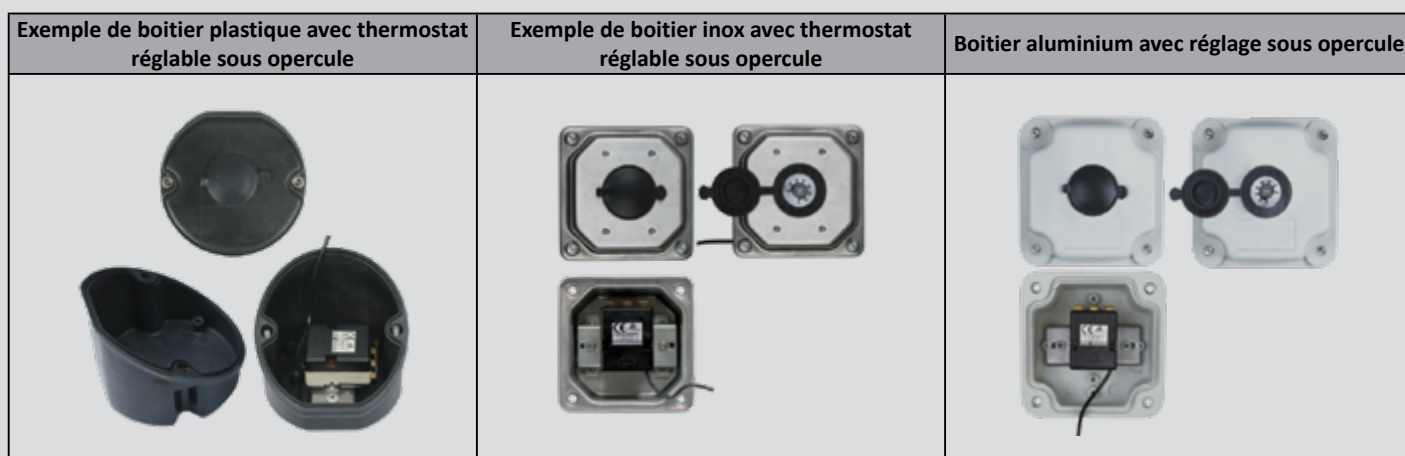



Introduction technique: Dispositifs d'accès pour réglage ou réarmement

Accès sous bouchon vissé

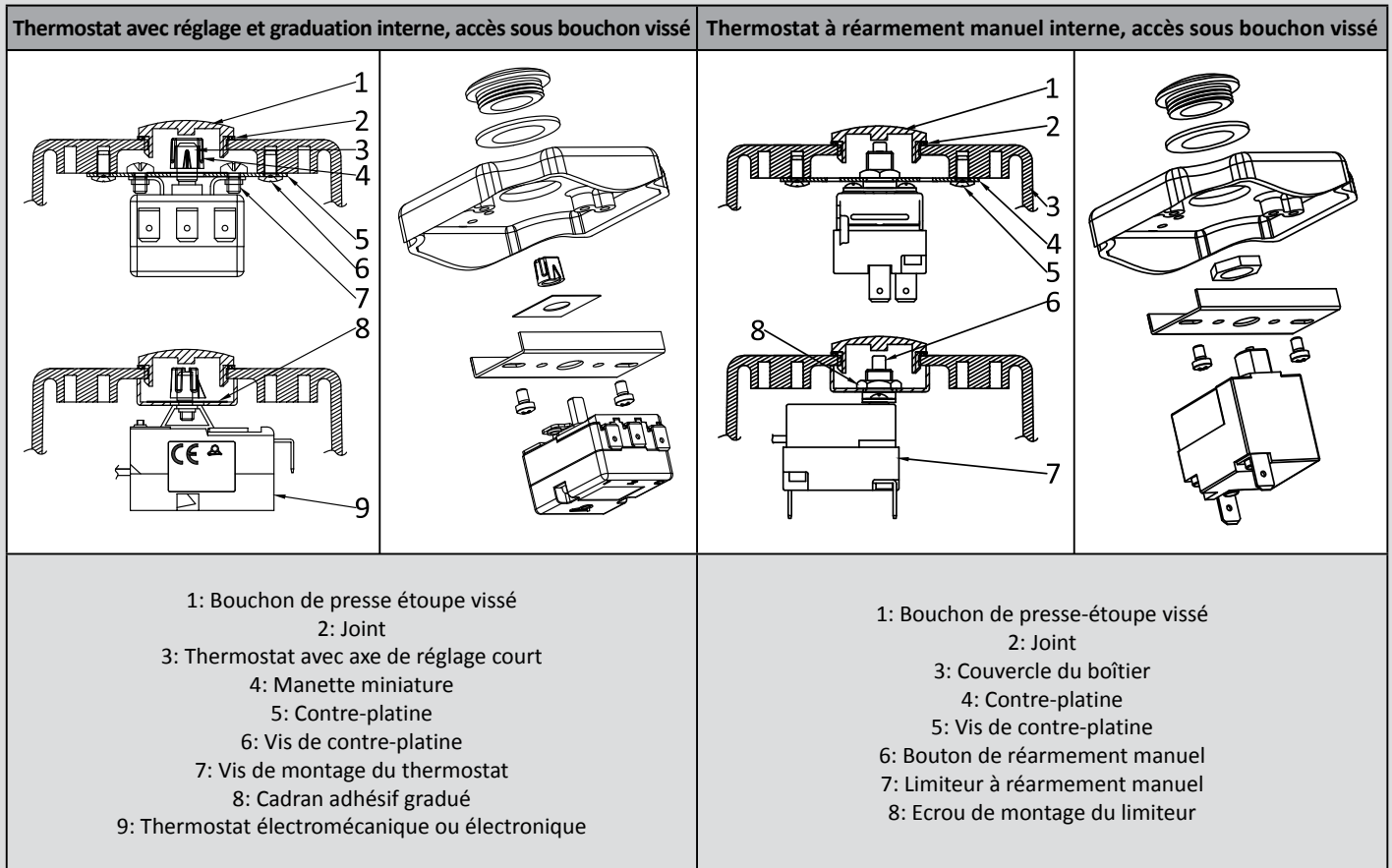
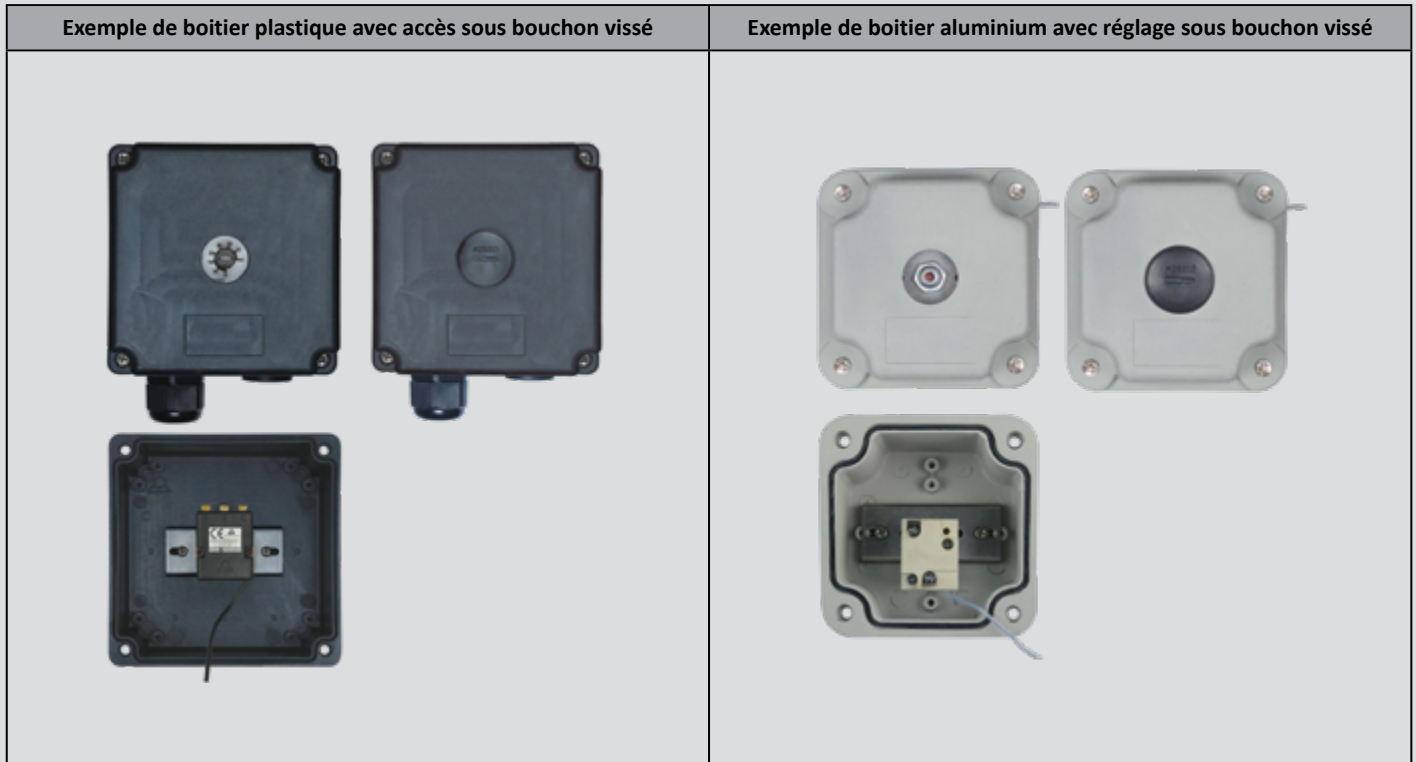

Bien que moins courant, il est aussi possible, sur les boîtiers dont l'épaisseur de paroi le permet (au minimum 3mm, ce qui élimine les boîtiers en métal embouti), de réaliser un trou taraudé et d'y installer un bouchon de presse-étoupe M20 équipé d'un joint d'étanchéité. Cette solution peut être requise par les normes, lorsque le réglage ou le réarmement ne doit pouvoir se faire qu'à l'aide d'un outil. Avec cette solution, les degrés de protection IP66 et IP69K sont conservés.



En raison de l'évolution technique constante de nos produits, les plans, dessins, photos et caractéristiques repris dans les pages techniques sont communiqués sans engagement et peuvent être modifiés sans préavis

Accès externe non protégé

Le réglage par un organe de commande situé à l'extérieur du boîtier est celui qui offre la plus faible garantie de résistance aux pénétrations d'eau et de poussière et aux chocs. Il n'est acceptable que lorsque des degrés de protection IP54 ou inférieurs sont suffisants. Dans le cas de réglage par un axe rotatif, il est nécessaire d'intercaler un joint spécial sur l'axe, pris en sandwich entre la contre platine et le couvercle du boîtier. Le montage direct sans contre platine ne permet pas de réaliser une étanchéité correcte, l'eau et les poussières pouvant pénétrer par l'axe de réglage et par les vis de fixation. Dans le cas de l'accès à un réarmement manuel, il est indispensable que le capuchon de protection de ce réarmement manuel soit présent, et soit équipé d'un joint. Le principal risque est alors la perte de ce joint et du capuchon de protection.

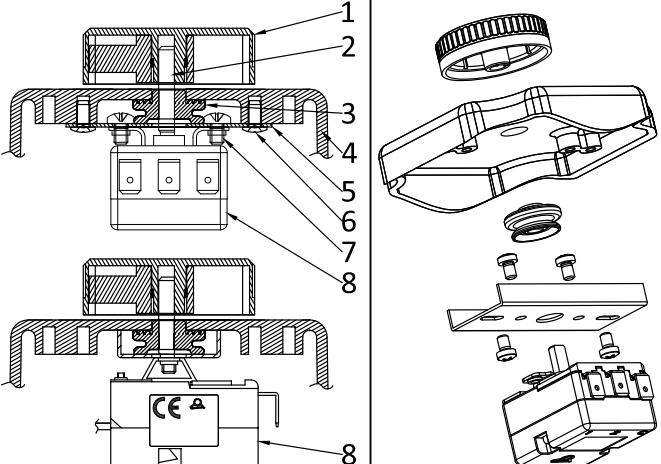
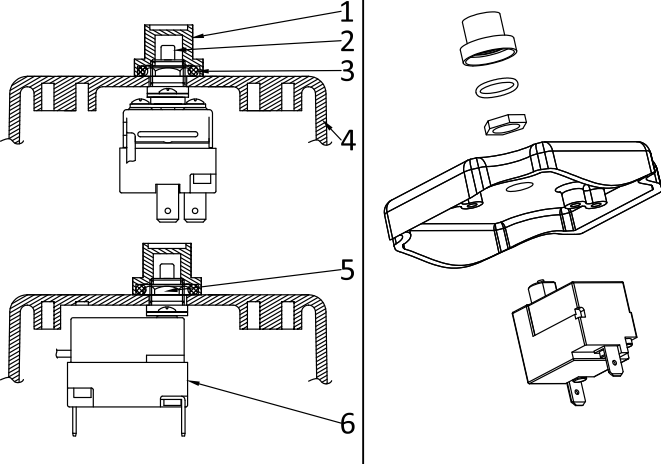
Exemple de boîtier plastique avec accès externe par manette	Exemple de boîtier aluminium avec accès externe à réarmement manuel
	
Boîtier avec thermostat à réglage externe	Boîtier avec limiteur à accès externe
	
<p>1: Manette graduée 2: Thermostat avec axe de réglage long 3: Joint silicone à lèvres 4: Couvercle 5: Contre-platine 6: Vis de contre-platine 7: Vis de montage du thermostat 8: Thermostat électro-mécanique ou électronique</p>	<p>1: Capuchon vissé du bouton de réarmement 2: Bouton de réarmement manuel 3: Joint d'étanchéité du capuchon 4: Couvercle du boîtier 5: Ecrou de montage du limiteur 6: Limiteur à réarmement manuel</p>



Introduction technique: Dispositifs d'accès pour réglage ou réarmement

Accès externe avec protection IP69K

Ce réglage par un organe de commande situé à l'extérieur du boîtier offre une très bonne garantie de résistance aux pénétrations d'eau et de poussière mais une résistance aux chocs limitée.

Ce système se monte sur tous les boîtiers dans lesquels peut être réalisé un taraudage M25x1.5 identique à celui des presse-étoupes ou des capuchons de protection vissés. **La longueur du taraudage doit être de 3 mm minimum.** La collerette portant la flèche repère de position (N°9) ne peut être utilisée que sur des boîtiers ayant deux logements pour ses ergots, comme le boîtier Y3C3. Lorsque cette collerette n'est pas utilisée, il est nécessaire de positionner un repère (peinture, perçage borgne ou autre) pour que la graduation de la manette puisse s'y référer. Une seule manette de notre gamme peut être utilisée, la référence 66MU*****, manette en dia 50mm avec jupe imprimée. (*****= codification de la plage de température de la manette)

Exemple de boîtier plastique avec accès externe par manette diamètre 50mm et protection IP69K



Boîtier avec thermostat à réglage externe IP69K

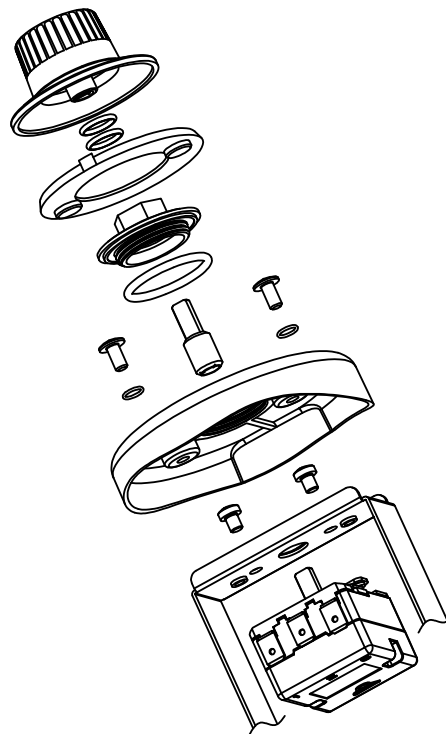
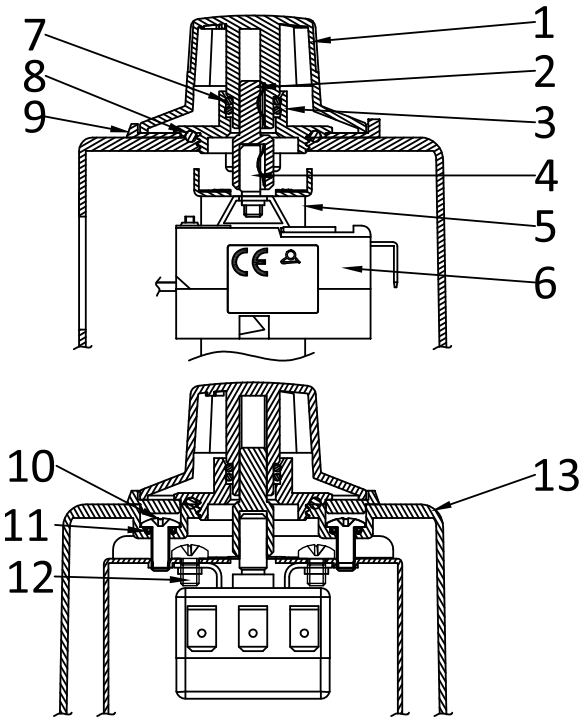

- 1: Manette graduée
- 2: Rallonge d'axe de réglage
- 3: Traversée de paroi M25x1.5
- 4: Axe de réglage du thermostat, avec longueur standard de 10.5mm
- 5: Contre-platine
- 6: Thermostat électronique ou électromécanique
- 7: Joint d'étanchéité de manette
- 8: Joint d'étanchéité de traversée de paroi
- 9: Enjoliveur de manette
- 10: Vis de contre-platine
- 11: Joints d'étanchéité des vis de contre-platine
- 12: Vis de montage du thermostat
- 13: Couvercle du boîtier avec taraudage M25x1.5

Accès externe étanche, protection IP69K résistant au nettoyage à eau chaude à haute pression, et résistant aux chocs

Ce type de réglage externe par manette étanche et résistante au choc a été développé pour toutes les applications industrielles ou commerciales, et alimentaires, ainsi que sur les véhicules de transport, pour lesquelles un nettoyage au jet d'eau chaude sous forte pression est indispensable.

Il permet le réglage d'un thermostat mécanique ou électronique tout en conservant ses caractéristiques d'étanchéité. L'encastrement de l'organe de commande procure une excellente résistance aux chocs. Il permet de plus un accès au réglage accessible par la face avant et par la face supérieure. Cependant cette solution qui comporte un joint torique entre le noyau central de la manette et le boîtier n'est réalisable que sur un nombre limité de boîtiers moulés, et impose une manette de diamètre 50mm minimum.

Exemple de boîtier aluminium avec accès externe par manette étanche IP69K



Boîtier avec thermostat à réglage externe IP69K

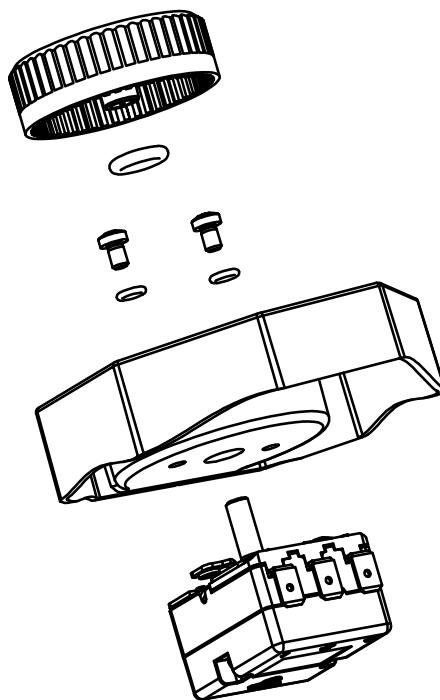
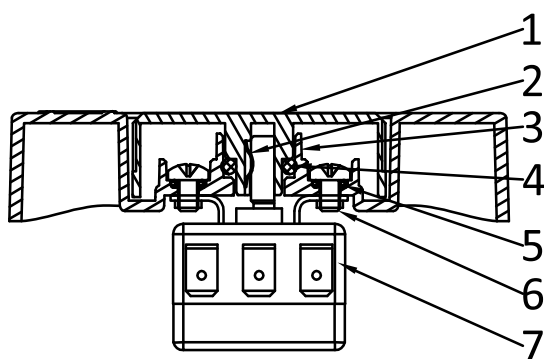















- 1: Manette graduée
- 2: Clips de manette
- 3: Support de joint torique
- 4: Joint torique
- 5: Joints d'étanchéité des têtes de vis
- 6: Vis de montage
- 7: Thermostat électromécanique ou électronique



Exemples de montage d'appareils divers dans nos boîtiers

Exemples de montage d'appareils divers dans nos boîtiers de thermoplongeurs.











Ces produits ne sont pas détaillés dans ce catalogue car les possibilités sont infinies. Notre service commercial et notre bureau d'études répondront spécifiquement à votre cahier des charges.

	<p>Détecteur de niveau avec boîtier de raccordement miniature</p>		<p>Détecteur de niveau avec boîtier de raccordement miniature, carte relais 16A 230V, et lampe témoin</p>
	<p>Capteur de température avec filetage M8 dans un boîtier de raccordement miniature</p>		<p>Capteur de température gainé téflon pour milieux extrêmement corrosifs, sous boîtier PVDF, avec ou sans convertisseur de mesure</p>
	<p>Thermostat unipolaire à bulbe et capillaire sous boîtier inox rond dia 86mm, réglage interne sous opercule. Réalisation en tripolaire: fonction de l'encombrement interne des éléments chauffants.</p>		<p>Thermostat unipolaire à bulbe et capillaire sous boîtier inox rond dia 86mm, réglage externe. Réalisation en tripolaire: fonction de l'encombrement interne des éléments chauffants. Etanchéité IP40 uniquement.</p>
	<p>Thermostat unipolaire à bulbe et capillaire sous boîtier PA66 rond dia 86mm, réglage externe ; Ensemble IP69K. Compatible avec raccords 2"1/2 et M77. Aussi disponible avec réglage sous bouchon vissé M25.</p>		<p>Thermostat tripolaire à bulbe et capillaire sous boîtier PA66 rond dia 86mm, réglage externe ; Ensemble IP69K. Compatible avec raccords 2"1/2 et M77. Aussi disponible avec réglage sous bouchon vissé M25.</p>
	<p>Thermostat unipolaire à bulbe et capillaire sous boîtier inox 105 x 105mm, réglage interne. Quelques modèles existent avec thermostat tripolaire.</p>		<p>Thermostat électronique unipolaire à sonde distante sous boîtier inox, réglage interne (Sonde NTC ou Pt100). Position centrée sur boîtiers 105 x 105mm et 125mm x 125mm ou excentrée (sur 125mm x 125mm uniquement)</p>
	<p>Limiteur à réarmement manuel à bulbe et capillaire sous boîtier inox, réarmement interne. Quelques modèles existants en version tripolaire.</p>		<p>Limiteur électronique unipolaire à sonde distante sous boîtier inox, réglage et réarmement interne (Sonde NTC ou Pt100).</p>
	<p>Thermostat réglable et limiteur à réarmement manuel à bulbe et capillaire sous boîtier inox, réglage et réarmement interne. Quelques modèles existants en version tripolaire.</p>		<p>Thermostat électronique réglable et limiteur électronique unipolaire à sonde distante sous boîtier inox, réglages et réarmement interne. (Sondes NTC ou Pt100)</p>

En raison de l'évolution technique constante de nos produits, les plans, dessins et caractéristiques repris dans les pages techniques sont communiqués sans engagement et peuvent être modifiés sans préavis

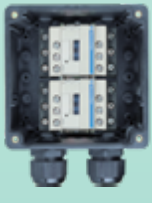

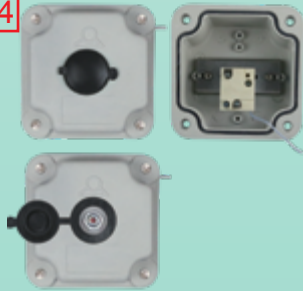
Exemples de montage d'appareils divers dans nos boitiers













<p>15</p> 	<p>Thermostat unipolaire à bulbe et capillaire sous boîtier rond en plastique, en PA66, PP, ou PVDF). Réglage interne. Couvercle transparent en PC uniquement sur versions avec corps en PA66. Pas de versions tripolaires.</p>	<p>16</p> 	<p>Thermostat électronique unipolaire à sonde distante sous boîtier rond en plastique (PA66, PP, PVDF). Réglage interne. Couvercle transparent en PC uniquement sur versions avec corps en PA66. Pas de versions tripolaires. Sonde NTC ou Pt100</p>
<p>17</p> 	<p>Limiteur à réarmement manuel, unipolaire, à bulbe et capillaire sous boîtier rond en PA66, PP, ou PVDF. Réglage interne. Couvercle transparent en PC uniquement sur versions avec corps en PA66. Pas de versions tripolaires.</p>	<p>18</p> 	<p>Limiteur électronique unipolaire à sonde distante sous boîtier rond en PA66, PP, ou PVDF. Réglage interne. Couvercle transparent en PC uniquement sur versions avec corps en PA66. Pas de versions tripolaires.</p>
<p>19</p> 	<p>Thermostat réglable à bulbe et capillaire et limiteur à réarmement manuel sous boîtier PA66. Réglage et réarmement sous bouchon vissé. Pas de versions tripolaires.</p>	<p>20</p> 	<p>Boîtier en PA66 avec un thermostat à bulbe et capillaire, un limiteur à réarmement manuel, 2 lampes témoin et un interrupteur. Réglage et réarmement externes. Quelques modèles disponibles en version tripolaire. Peut recevoir un ou deux contacteurs de puissance.</p>
<p>21</p> 	<p>Boîtier en PA66 avec un contacteur de puissance sur rail DIN et un bornier 10mm².</p>	<p>22</p> 	<p>Boîtier en PA66 avec deux contacteurs de puissance sur rail DIN.</p>
<p>23</p> 	<p>Boîtier aluminium avec thermostat unipolaire à bulbe et capillaire, réglage interne sous capuchon silicone. Existe aussi avec réglage interne sous capuchon PA66 vissé. Quelques modèles tripolaires existent.</p>	<p>24</p> 	<p>Boîtier aluminium avec limiteur unipolaire à bulbe et capillaire, réarmement interne sous capuchon silicone. Existe aussi avec réarmement interne sous capuchon PA66 vissé. Quelques modèles tripolaires existent.</p>
<p>25</p> 	<p>Boîtier aluminium avec thermostat électronique unipolaire, capteurs NTC ou Pt100. Réglage interne sous capuchon silicone. Existe aussi avec réglage interne sous capuchon PA66 vissé. Pas de versions tripolaires.</p>	<p>26</p> 	<p>Petit boîtier aluminium avec thermostat unipolaire à réglage par manette externe, interrupteur bipolaire et lampe témoin protégés contre les chocs. Aussi disponible en version thermostat électronique.</p>

En raison de l'évolution technique constante de nos produits, les plans, dessins, et caractéristiques repris dans les pages techniques sont communiqués sans engagement et peuvent être modifiés sans préavis



Exemples de montage d'appareils divers dans nos boitiers

En raison de l'évolution technique constante de nos produits, les plans, dessins, photos et caractéristiques repris dans les pages techniques sont communiqués sans engagement et peuvent être modifiés sans préavis.

<p>27</p> 	<p>Grand boîtier aluminium avec thermostat tripolaire à réglage par manette externe protégée contre les chocs, limiteur tripolaire à réarmement interne nécessitant l'ouverture du capot, interrupteur tripolaire et lampe témoin. Aussi disponible en version unipolaire avec thermostat électromécanique ou électronique et limiteur à réarmement externe sous opercule.</p>	<p>28</p> 	<p>Boîtier acier inoxydable avec un contacteur de puissance sur rail DIN. Peut aussi recevoir un thermostat unipolaire à bulbe et capillaire ou un limiteur à réarmement manuel.</p>
<p>29</p> 	<p>Boîtier acier inoxydable avec 2 contacteurs de puissance sur rail DIN.</p>	<p>30</p> 	<p>Boîtier en PA66 avec un thermostat à bulbe et capillaire réglable sous fenêtre en PC transparent. Peut aussi recevoir en plus un limiteur à réarmement manuel et des relais de puissance. Quelques modèles existent en version tripolaire.</p>
<p>31</p> 	<p>Boîtier en PA66 avec un thermostat électronique tout ou rien à affichage digital sous fenêtre en PC transparent. Peut aussi recevoir en plus un limiteur à réarmement manuel et des relais de puissance.</p>	<p>32</p> 	<p>Boîtier en PA66 avec un thermostat électronique PID à double affichage digital, réglage sous fenêtre en PC transparent. Peut aussi recevoir en plus des relais de puissance ou une commande de relais statique.</p>
<p>33</p> 	<p>Boîtier plastique en PA66 avec thermostat à affichage digital monté sur rail DIN. Accès sous fenêtre transparente en PC.</p>	<p>34</p> 	<p>Boîtier aluminium avec contacteur de puissance et bornier de raccordement, accès sous fenêtre transparente en PC. Peut aussi recevoir une façade avec thermostat ou régulateur électronique de température.</p>
<p>35</p> 	<p>Boîtier plastique en PA66, accès sous fenêtre transparente en PC. Permet le montage d'un disjoncteur type Merlin Gerin Multi 9 ou des gammes européennes équivalentes C60 ou Vigi C60 (Largeur maximale 72mm= 4 modules de 18 mm).</p>	<p>36</p> 	<p>Boîtier aluminium dissipateur thermique, avec relais statique tripolaire.</p>
<p>37</p> 	<p>Boîtier aluminium dissipateur thermique, avec 1 à 4 relais statiques unipolaires.</p>	<p>38</p> 	<p>Boîtier aluminium dissipateur thermique pour montage à l'arrière des boîtiers plastique de régulation en PA66. Permet le montage d'un relais statique unipolaire.</p>



En raison de l'évolution technique constante de nos produits, les plans, dessins, photos et caractéristiques repris dans les pages techniques sont communiqués sans engagement et peuvent être modifiés sans préavis



Boitiers emboutis pour milieux moyennement corrosifs, en acier inoxydable AISI 304 ou AISI 316

Réalisés en tôle épaisseur 1mm, ces boitiers apportent un bon compromis entre résistance au chocs, résistance aux intempéries et produits chimiques.

Ils sont ininflammables et possèdent un degré d'étanchéité maximal IP69K.

Ils peuvent recevoir de nombreux accessoires tels que borniers, rails DIN, et opercules pour réglages. Ils sont compatibles avec les raccords à bague rotative ou à double filetage et certains modèles peuvent intégrer un raccord tout inox soudé TIG permettant la réalisation de thermoplongeurs tout inox pour usages alimentaires ou chimiques.

La visserie est en acier inoxydable en standard.

Les joints sont en standard en silicone, et en NBR ou en FKM (Viton) sur demande.

Les dimensions encadrées en rouge sur les plans sont celles prévues pour le montage des accessoires.



En raison de l'évolution technique constante de nos produits, les plans, dessins, photos et caractéristiques repris dans les pages techniques sont communiqués sans engagement et peuvent être modifiés sans préavis



Boîtier miniature rond simplifié de thermoplongeur. En acier inoxydable AISI 304 ou AISI 316

En raison de l'évolution technique constante de nos produits, les plans, dessins et caractéristiques repris dans les pages techniques sont communiqués sans engagement et peuvent être modifiés sans préavis

Taille(mm)	Volume(cm ³)	Matière	Degrés de protection		Modèle
Dia. 54 x 50	105	acier inoxydable	IP69K	IK7	Y3K1

Utilisable pour

- Capteur de température
- Thermoplongeur
- Résistance à ailettes
- Thermostat
- Détecteur de niveau
- Carte électronique

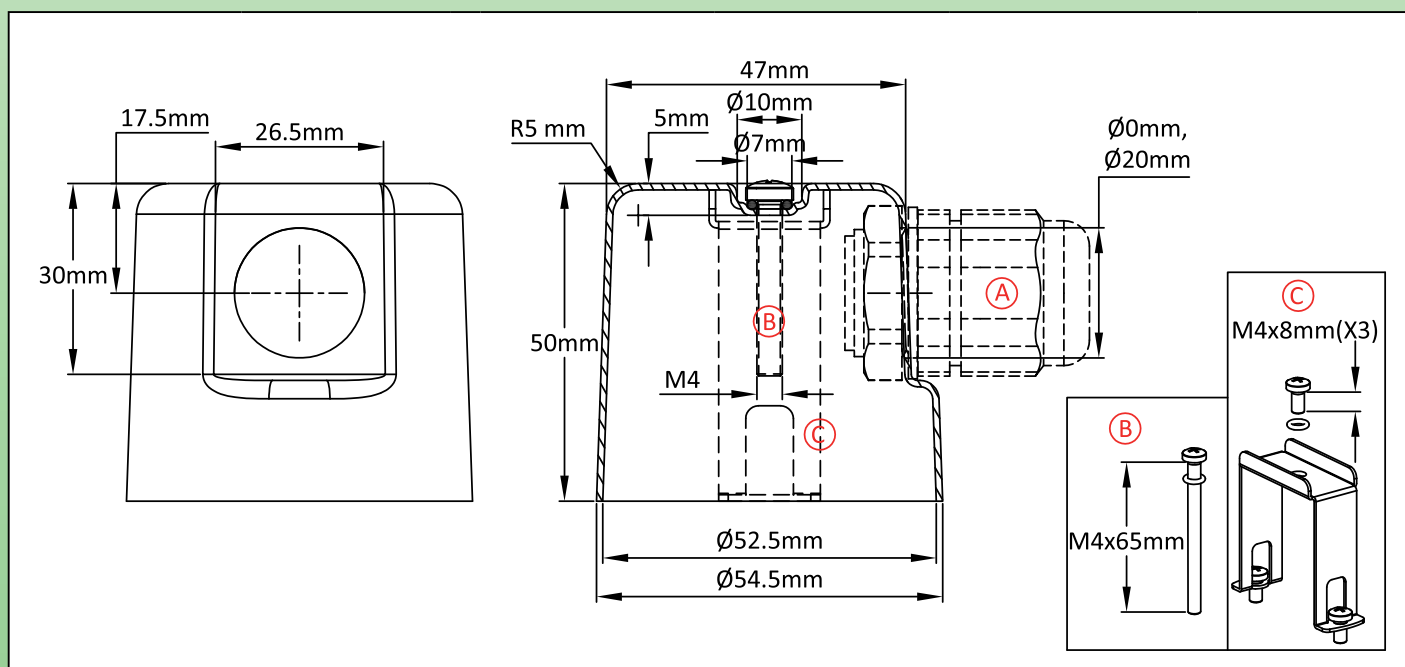

Références principales

Ⓐ(mm)	Ⓑ	Ⓒ	304	316
0	✓	✗	Y3K1000100001008	Y3K1000100001009
20	✓	✗	Y3K1000112001008	Y3K1000112001009
0	✗	✓	Y3K10001000E1008	Y3K10001000E1009
20	✗	✓	Y3K10001120E1008	Y3K10001120E1009
0	✗	✗	Y3K1000100000008	Y3K1000100000009
20	✗	✗	Y3K1000112000008	Y3K1000112000009

Presse étoupe non inclus dans les références ci-dessus. Nous consulter si vous les souhaitez.

Les dimensions encadrées en rouge sont celles prévues pour le montage des accessoires.

Grand boîtier rond simplifié de thermoplongeur. En acier inoxydable AISI 304 ou AISI 316



Taille(mm)	Volume(cm ³)	Matière	Degrés de protection		Modèle
Dia. 86 x 72	390	acier inoxydable	IP69K	IK7	Y3K2

Utilisable pour

- Capteur de température
- Thermoplongeur
- Résistance à ailettes
- Thermostat
- Détecteur de niveau
- Carte électronique

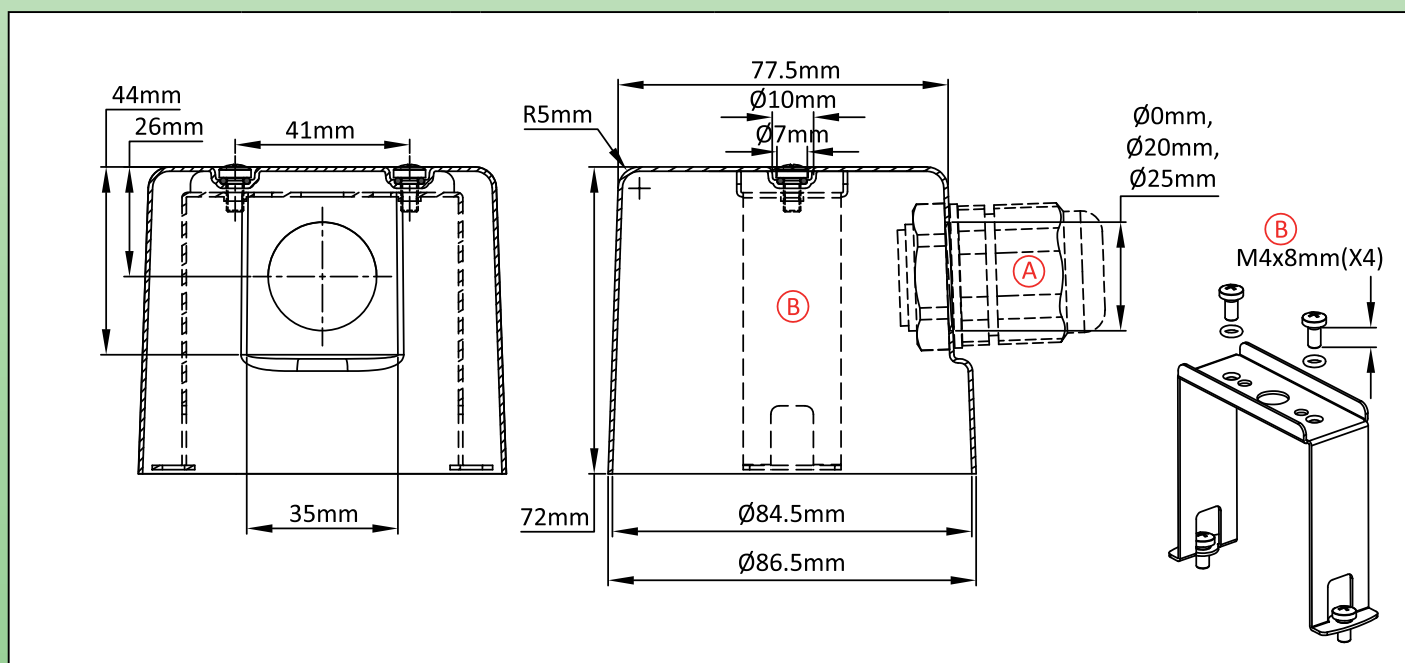

Références principales

Ⓐ(mm)	Ⓑ	304	316
0	✓	Y3K20001000E2008	Y3K20001000E2009
20	✓	Y3K20001120E2008	Y3K20001120E2009
25	✓	Y3K20001125E2008	Y3K20001125E2009
0	×	Y3K2000100000008	Y3K2000100000009
20	×	Y3K2000112000008	Y3K2000112000009
25	×	Y3K2000112500008	Y3K2000112500009

Presse étoupe non inclus dans les références ci-dessus. Nous consulter si vous les souhaitez.

Les dimensions encadrées en rouge sont celles prévues pour le montage des accessoires.

Boîtier miniature de capteur de température, détecteur de niveau. En acier inoxydable AISI 304 ou AISI 316



En raison de l'évolution technique constante de nos produits, les plans, dessins et caractéristiques repris dans les pages techniques sont communiqués sans engagement et peuvent être modifiés sans préavis

Taille(mm)	Volume(cm ³)	Matière	Degrés de protection		Modèle
75 × 60 × 44	111	acier inoxydable	IP69K	IK7	Y3L1

Utilisable pour

- Capteur de température
- Thermoplongeur
- Résistance à ailettes
- Thermostat
- Détecteur de niveau
- Carte électronique

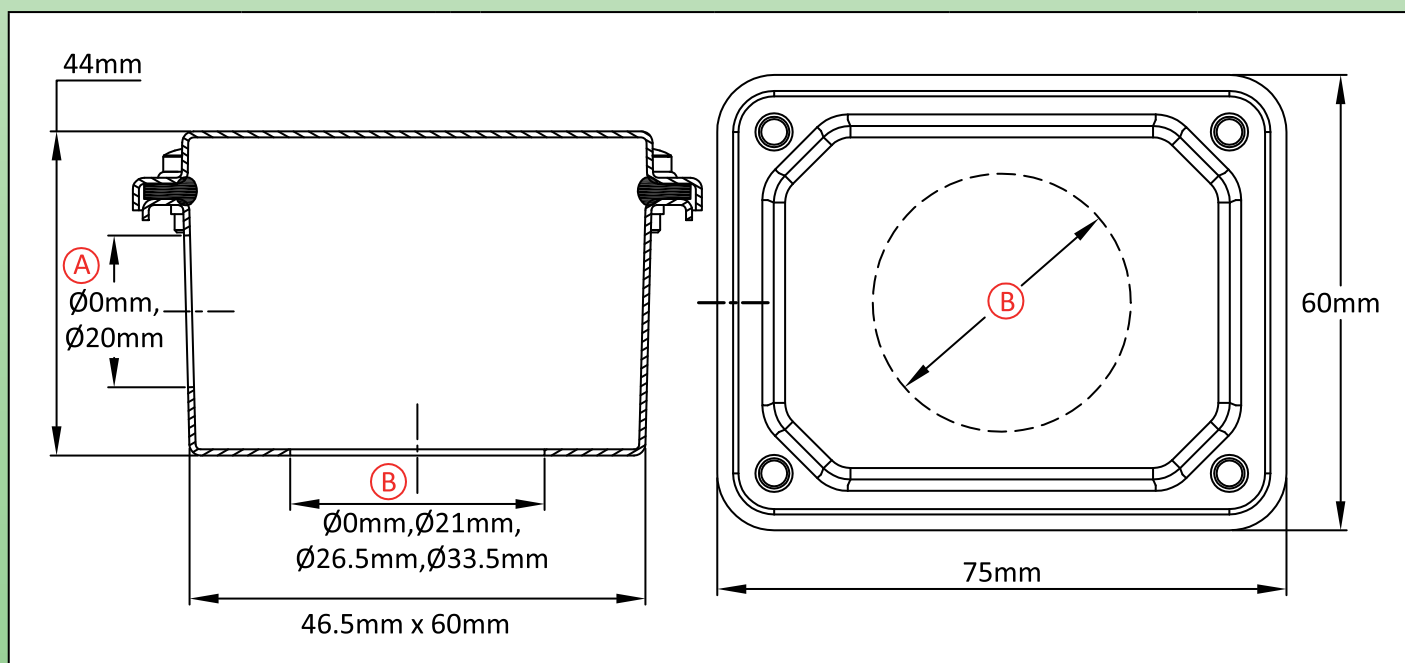

Références principales

Ⓐ(mm)	Ⓑ(mm)	304	316
0	0	Y3L1000000000008	Y3L1000000000009
0	21	Y3L1210000000008	Y3L1210000000009
0	26.5	Y3L1265000000008	Y3L1265000000009
0	33.5	Y3L1335000000008	Y3L1335000000009
20	0	Y3L1000120000008	Y3L1000120000009
20	21	Y3L1210120000008	Y3L1210120000009
20	26.5	Y3L1265120000008	Y3L1265120000009
20	33.5	Y3L1335120000008	Y3L1335120000009

Presse étoupe non inclus dans les références ci-dessus. Nous consulter si vous les souhaitez.

Les dimensions encadrées en rouge sont celles prévues pour le montage des accessoires.

Boîtier miniature de capteur de température, détecteur de niveau. En acier inoxydable AISI 304 ou AISI 316.



Taille(mm)	Volume(cm ³)	Matière	Degrés de protection		Modèle
75 × 60 × 52	119	acier inoxydable	IP69K	IK7	Y3L2

Utilisable pour

- Capteur de température
- Thermoplongeur
- Résistance à ailettes
- Thermostat
- Détecteur de niveau
- Carte électronique

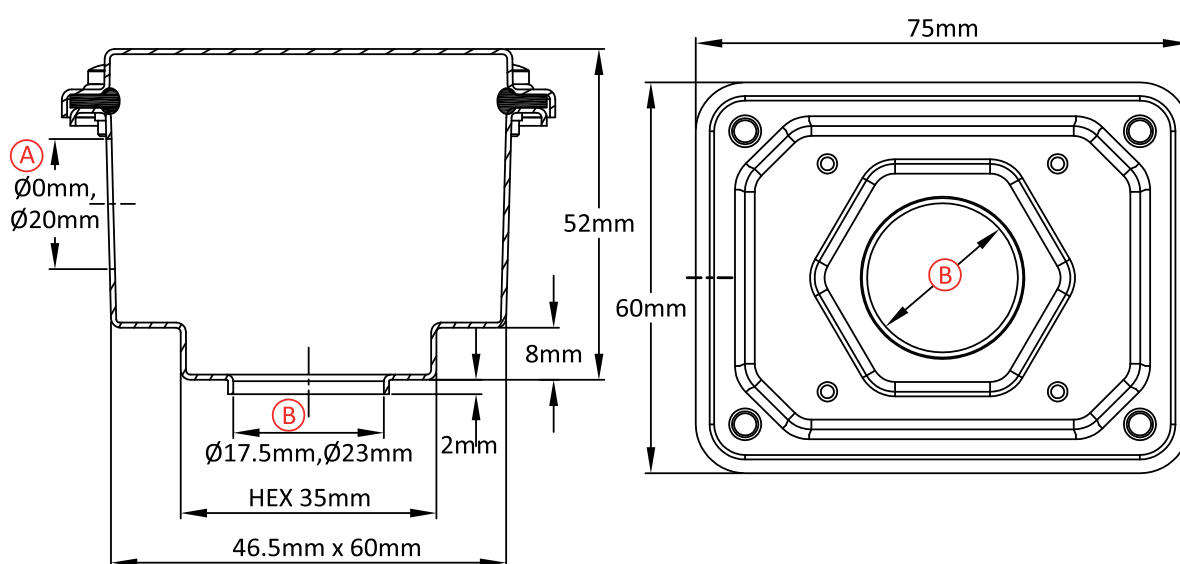

Références principales

Ⓐ (mm)	Ⓑ (mm)	304	316
0	17.5	Y3L2175000000008	Y3L2175000000009
0	23	Y3L2230000000008	Y3L2230000000009
20	17.5	Y3L2175120000008	Y3L2175120000009
20	23	Y3L2230120000008	Y3L2230120000009

Presse étoupe non inclus dans les références ci-dessus. Nous consulter si vous les souhaitez.
Les dimensions encadrées en rouge sont celles prévues pour le montage des accessoires.

En raison de l'évolution technique constante de nos produits, les plans, dessins et caractéristiques repris dans les pages techniques sont communiqués sans engagement et peuvent être modifiés sans préavis

Boîtier miniature pour thermoplongeur, capteur de température, détecteur de niveau. En acier inoxydable AISI 304 ou AISI 316.



En raison de l'évolution technique constante de nos produits, les plans, dessins et caractéristiques repris dans les pages techniques sont communiqués sans engagement et peuvent être modifiés sans préavis

Taille(mm)	Volume(cm ³)	Matière	Degrés de protection		Modèle
90 × 90 × 45	206	acier inoxydable	IP69K	IK7	Y3L3

Utilisable pour
<input type="checkbox"/> Capteur de température
<input checked="" type="checkbox"/> Thermoplongeur
<input type="checkbox"/> Résistance à ailettes
<input type="checkbox"/> Thermostat
<input type="checkbox"/> Détecteur de niveau
<input type="checkbox"/> Carte électronique

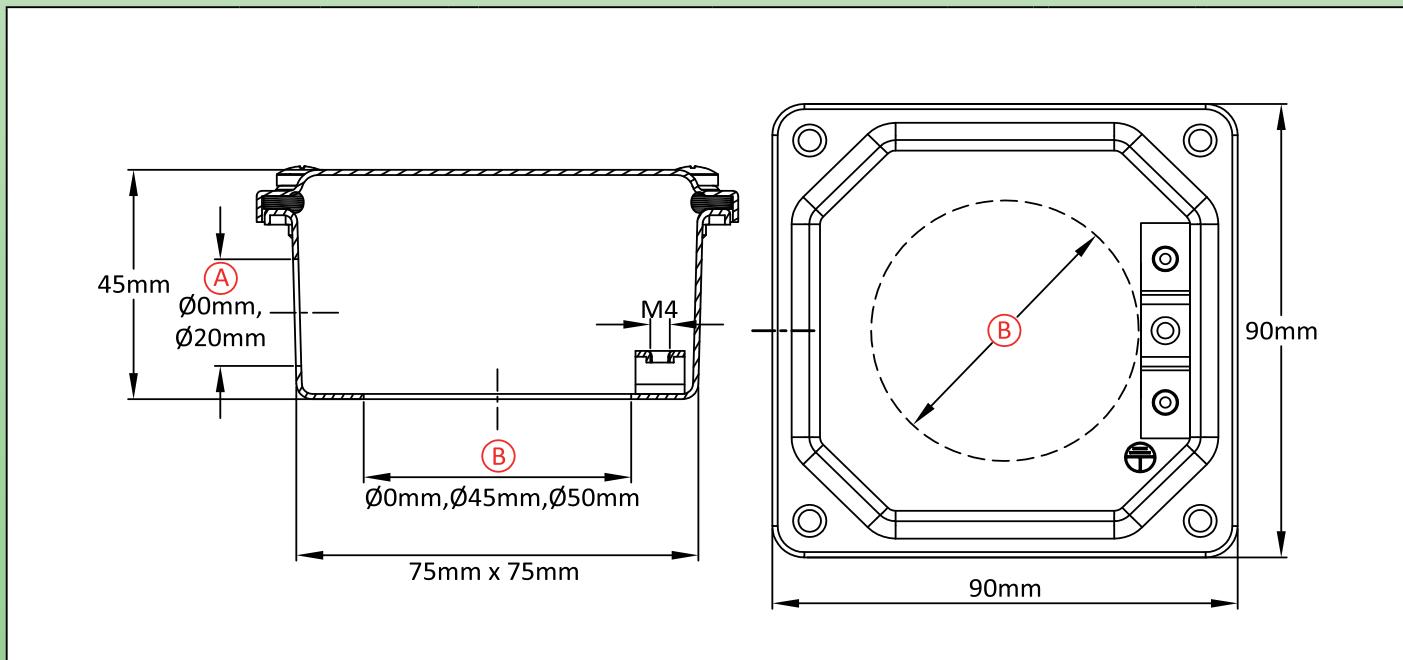

Références principales

A (mm)	B (mm)	304	316
0	0	Y3L3000000000008	Y3L3000000000009
0	45	Y3L3450000000008	Y3L3450000000009
0	50	Y3L3500000000008	Y3L3500000000009
20	0	Y3L3000120000008	Y3L3000120000009
20	45	Y3L3450120000008	Y3L3450120000009
20	50	Y3L3500120000008	Y3L3500120000009

Presse étoupe non inclus dans les références ci-dessus. Nous consulter si vous les souhaitez.
 Les dimensions encadrées en rouge sont celles prévues pour le montage des accessoires.

Boîtier pour petit thermoplongeur de chauffe-eau. En acier inoxydable AISI 304 ou AISI 316



Taille(mm)	Volume(cm ³)	Matière	Degrés de protection		Modèle
90 × 90 × 52	232	acier inoxydable	IP69K	IK7	Y3L4

Utilisable pour

- Capteur de température
- Thermoplongeur
- Résistance à ailettes
- Thermostat
- Détecteur de niveau
- Carte électronique

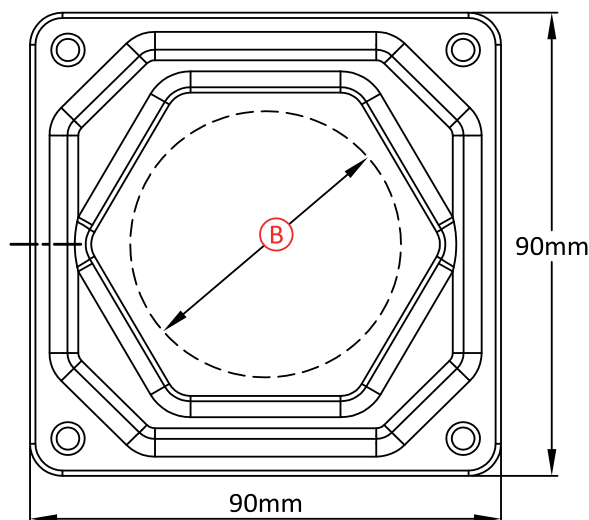
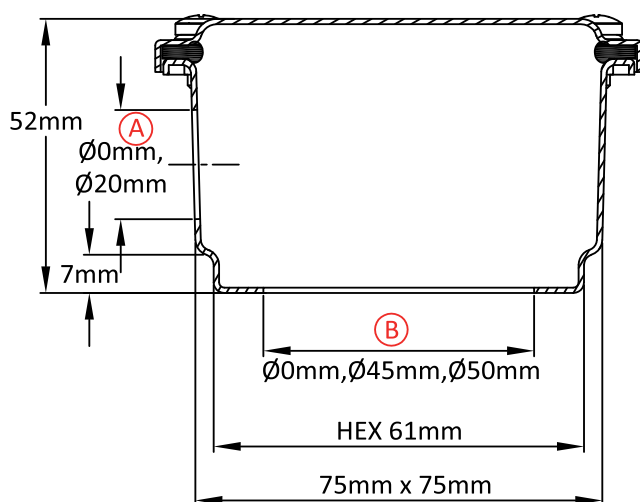

Références principales

A(mm)	B(mm)	304	316
0	0	Y3L4000000000008	Y3L4000000000009
0	45	Y3L4450000000008	Y3L4450000000009
0	50	Y3L4500000000008	Y3L4500000000009
20	0	Y3L4000120000008	Y3L4000120000009
20	45	Y3L4450120000008	Y3L4450120000009
20	50	Y3L4500120000008	Y3L4500120000009

Presse étoupe non inclus dans les références ci-dessus. Nous consulter si vous les souhaitez.

Les dimensions encadrées en rouge sont celles prévues pour le montage des accessoires.

En raison de l'évolution technique constante de nos produits, les plans, dessins et caractéristiques repris dans les pages techniques sont communiqués sans engagement et peuvent être modifiés sans préavis

Boîtier de thermoplongeur ou de capteur de température. En acier inoxydable AISI 304 ou AISI 316



En raison de l'évolution technique constante de nos produits, les plans, dessins, photos et caractéristiques repris dans les pages techniques sont communiqués sans engagement et peuvent être modifiés sans préavis

Taille(mm)	Volume(cm ³)	Matière	Degrés de protection		Modèle
90 × 90 × 75	392	acier inoxydable	IP69K	IK7	Y3S3

Utilisable pour

- Capteur de température
- Thermoplongeur
- Résistance à ailettes
- Thermostat
- Détecteur de niveau
- Carte électronique

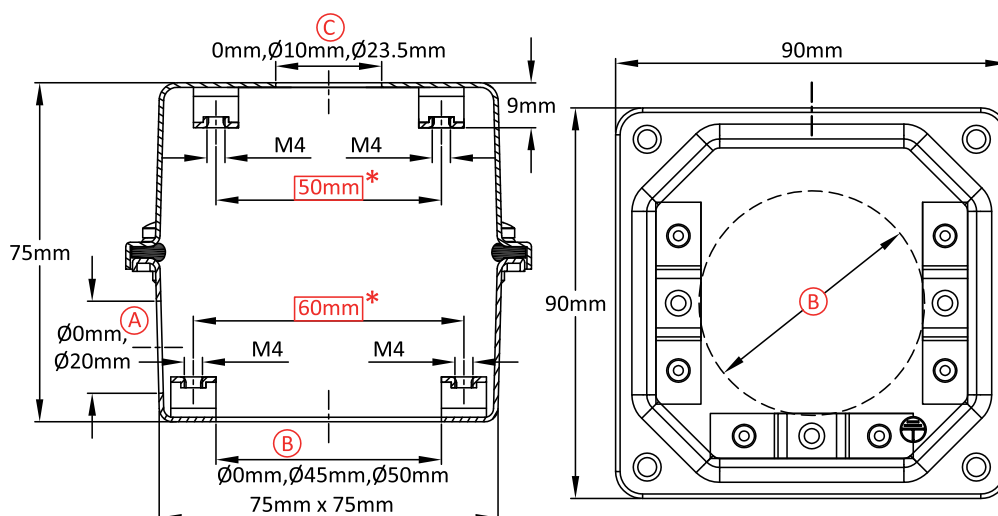

Références principales

A (mm)	B (mm)	C (mm)	304	316	A (mm)	B (mm)	C (mm)	304	316
0	0	0	Y3S3000000G1008	Y3S3000000G1009	20	0	0	Y3S30000120G1008	Y3S30000120G1009
0	0	10	Y3S3000A000G1008	Y3S3000A000G1009	20	0	10	Y3S3000A120G1008	Y3S3000A120G1009
0	0	23.5	Y3S3000D000G1008	Y3S3000D000G1009	20	0	23.5	Y3S3000D120G1008	Y3S3000D120G1009
0	45	0	Y3S34500000G1008	Y3S34500000G1009	20	45	0	Y3S34500120G1008	Y3S34500120G1009
0	45	10	Y3S3450A000G1008	Y3S3450A000G1009	20	45	10	Y3S3450A120G1008	Y3S3450A120G1009
0	45	23.5	Y3S3450D000G1008	Y3S3450D000G1009	20	45	23.5	Y3S3450D120G1008	Y3S3450D120G1009
0	50	0	Y3S35000000G1008	Y3S35000000G1009	20	50	0	Y3S35000120G1008	Y3S35000120G1009
0	50	10	Y3S3500A000G1008	Y3S3500A000G1009	20	50	10	Y3S3500A120G1008	Y3S3500A120G1009
0	50	23.5	Y3S3500D000G1008	Y3S3500D000G1009	20	50	23.5	Y3S3500D120G1008	Y3S3500D120G1009

Presse étoupe non inclus dans les références ci-dessus. Nous consulter si vous les souhaitez.

Les dimensions encadrées en rouge sont celles prévues pour le montage des accessoires.

Boîtier de thermoplongeur avec hexagone de serrage. En acier inoxydable AISI 304 ou AISI 316



Taille(mm)	Volume(cm ³)	Matière	Degrés de protection		Modèle
90 × 90 × 82	418	acier inoxydable	IP69K	IK7	Y3S4

Utilisable pour

- Capteur de température
- Thermoplongeur
- Résistance à ailettes
- Thermostat
- Détecteur de niveau
- Carte électronique

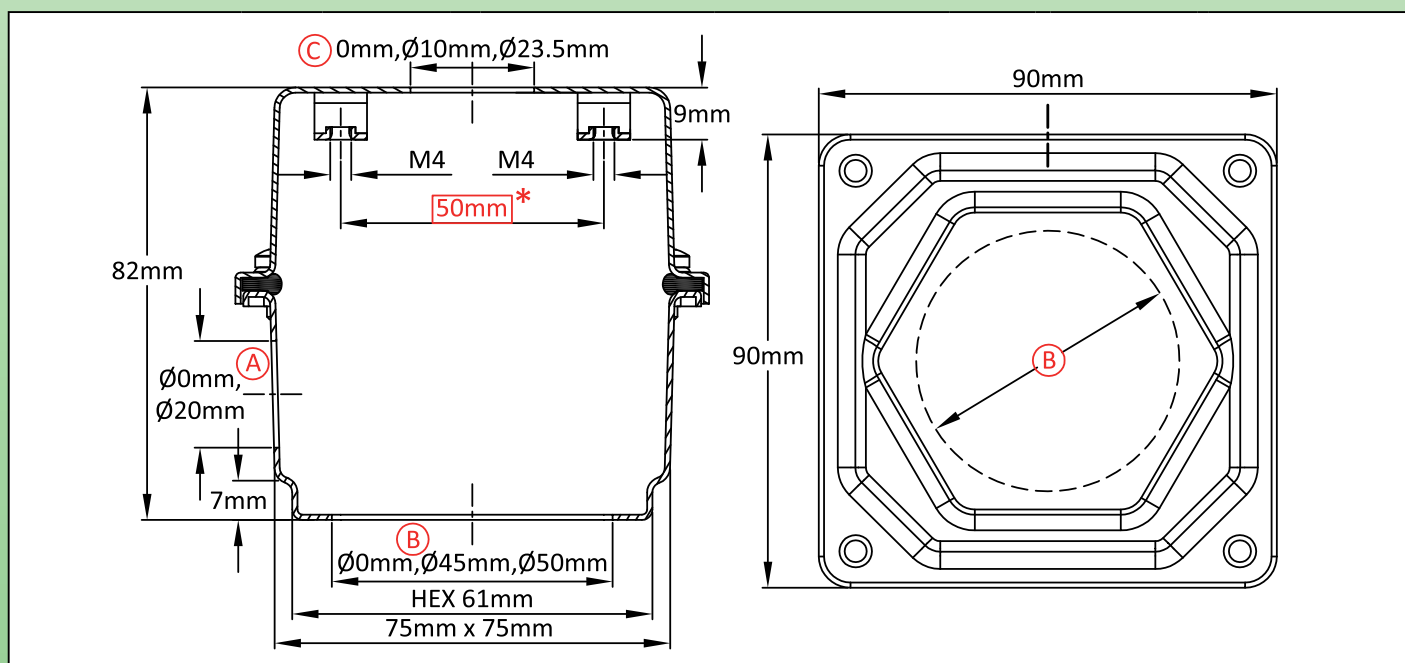

Références principales

(A) (mm)	(B) (mm)	(C) (mm)	304	316	(A) (mm)	(B) (mm)	(C) (mm)	304	316
0	0	0	Y3S4000000G1008	Y3S4000000G1009	20	0	0	Y3S4000120G1008	Y3S4000120G1009
0	0	10	Y3S4000A000G1008	Y3S4000A000G1009	20	0	10	Y3S4000A120G1008	Y3S4000A120G1009
0	0	23.5	Y3S4000D000G1008	Y3S4000D000G1009	20	0	23.5	Y3S4000D120G1008	Y3S4000D120G1009
0	45	0	Y3S44500000G1008	Y3S44500000G1009	20	45	0	Y3S44500120G1008	Y3S44500120G1009
0	45	10	Y3S4450A000G1008	Y3S4450A000G1009	20	45	10	Y3S4450A120G1008	Y3S4450A120G1009
0	45	23.5	Y3S4450D000G1008	Y3S4450D000G1009	20	45	23.5	Y3S4450D120G1008	Y3S4450D120G1009
0	50	0	Y3S45000000G1008	Y3S45000000G1009	20	50	0	Y3S45000120G1008	Y3S45000120G1009
0	50	10	Y3S4500A000G1008	Y3S4500A000G1009	20	50	10	Y3S4500A120G1008	Y3S4500A120G1009
0	50	23.5	Y3S4500D000G1008	Y3S4500D000G1009	20	50	23.5	Y3S4500D120G1008	Y3S4500D120G1009

Presse étoupe non inclus dans les références ci-dessus. Nous consulter si vous les souhaitez.

Les dimensions encadrées en rouge sont celles prévues pour le montage des accessoires.

Boîtier moyen pour thermoplongeur ou capteur de température. En acier inoxydable AISI 304 ou AISI 316



En raison de l'évolution technique constante de nos produits, les plans, dessins, photos et caractéristiques repris dans les pages techniques sont communiqués sans engagement et peuvent être modifiés sans préavis

Taille(mm)	Volume(cm ³)	Matière	Degrés de protection		Modèle
105 × 105 × 102	757	acier inoxydable	IP69K	IK7	Y3S5

Utilisable pour
<input type="checkbox"/> Capteur de température
<input checked="" type="checkbox"/> Thermoplongeur
<input checked="" type="checkbox"/> Résistance à ailettes
<input checked="" type="checkbox"/> Thermostat
<input type="checkbox"/> Détecteur de niveau
<input checked="" type="checkbox"/> Carte électronique

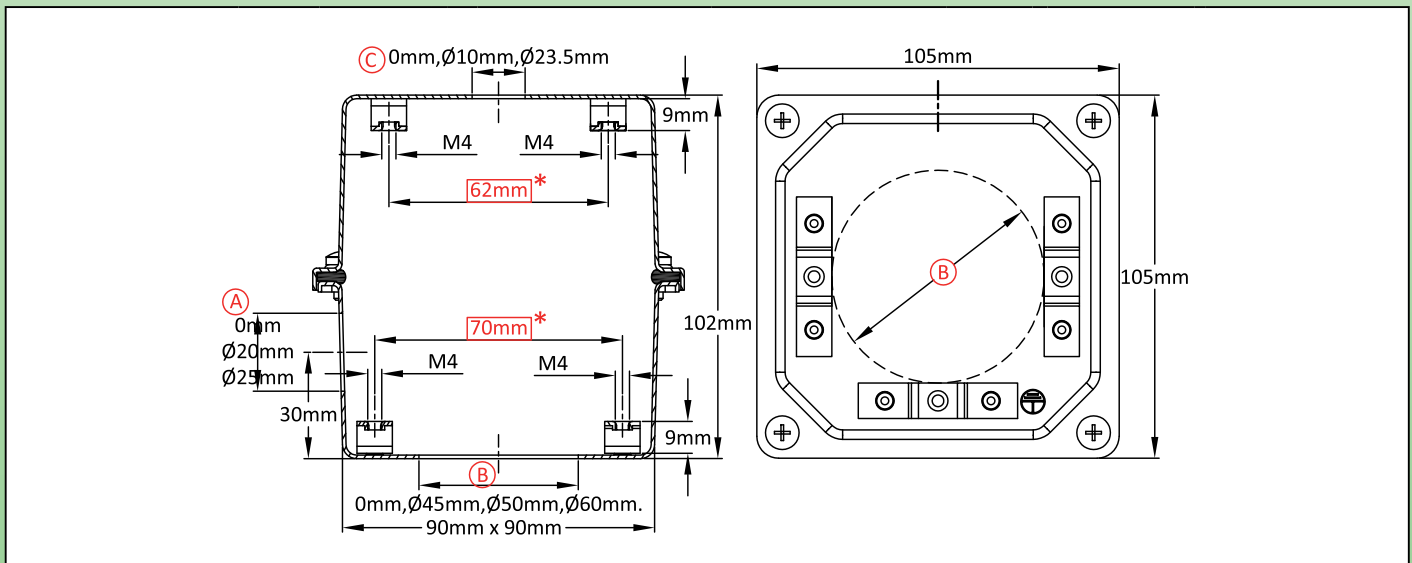

Références principales

(A) (mm)	(B) (mm)	(C) (mm)	304	316	(A) (mm)	(B) (mm)	(C) (mm)	304	316	(A) (mm)	(B) (mm)	(C) (mm)	304	316
0	0	0	Y3S5000000G1008	Y3S5000000G1009	20	0	0	Y3S50000120G1008	Y3S50000120G1009	25	0	0	Y3S50000125G1008	Y3S50000125G1009
0	0	10	Y3S5000A000G1008	Y3S5000A000G1009	20	0	10	Y3S5000A120G1008	Y3S5000A120G1009	25	0	10	Y3S5000A125G1008	Y3S5000A125G1009
0	0	23.5	Y3S5000D000G1008	Y3S5000D000G1009	20	0	23.5	Y3S5000D120G1008	Y3S5000D120G1009	25	0	23.5	Y3S5000D125G1008	Y3S5000D125G1009
0	45	0	Y3S5450000G1008	Y3S5450000G1009	20	45	0	Y3S54500120G1008	Y3S54500120G1009	25	45	0	Y3S54500125G1008	Y3S54500125G1009
0	45	10	Y3S5450A000G1008	Y3S5450A000G1009	20	45	10	Y3S5450A120G1008	Y3S5450A120G1009	25	45	10	Y3S5450A125G1008	Y3S5450A125G1009
0	45	23.5	Y3S5450D000G1008	Y3S5450D000G1009	20	45	23.5	Y3S5450D120G1008	Y3S5450D120G1009	25	45	23.5	Y3S5450D125G1008	Y3S5450D125G1009
0	50	0	Y3S5500000G1008	Y3S5500000G1009	20	50	0	Y3S55000120G1008	Y3S55000120G1009	25	50	0	Y3S55000125G1008	Y3S55000125G1009
0	50	10	Y3S5500A000G1008	Y3S5500A000G1009	20	50	10	Y3S5500A120G1008	Y3S5500A120G1009	25	50	10	Y3S5500A125G1008	Y3S5500A125G1009
0	50	23.5	Y3S5500D000G1008	Y3S5500D000G1009	20	50	23.5	Y3S5500D120G1008	Y3S5500D120G1009	25	50	23.5	Y3S5500D125G1008	Y3S5500D125G1009
0	60	0	Y3S5600000G1008	Y3S5600000G1009	20	60	0	Y3S56000120G1008	Y3S56000120G1009	25	60	0	Y3S56000125G1008	Y3S56000125G1009
0	60	10	Y3S5600A000G1008	Y3S5600A000G1009	20	60	10	Y3S5600A120G1008	Y3S5600A120G1009	25	60	10	Y3S5600A125G1008	Y3S5600A125G1009
0	60	23.5	Y3S5600D000G1008	Y3S5600D000G1009	20	60	23.5	Y3S5600D120G1008	Y3S5600D120G1009	25	60	23.5	Y3S5600D125G1008	Y3S5600D125G1009

Presse étoupe non inclus dans les références ci-dessus. Nous consulter si vous les souhaitez.

Les dimensions encadrées en rouge sont celles prévues pour le montage des accessoires.

Boîtier moyen pour thermoplongeur avec hexagone de serrage. En acier inoxydable AISI 304 ou AISI 316



Taille(mm)	Volume(cm ³)	Matière	Degrés de protection		Modèle
105 × 105 × 110	781	acier inoxydable	IP69K	IK7	Y3S6

Utilisable pour

- Capteur de température
- Thermoplongeur
- Résistance à ailettes
- Thermostat
- Détecteur de niveau
- Carte électronique

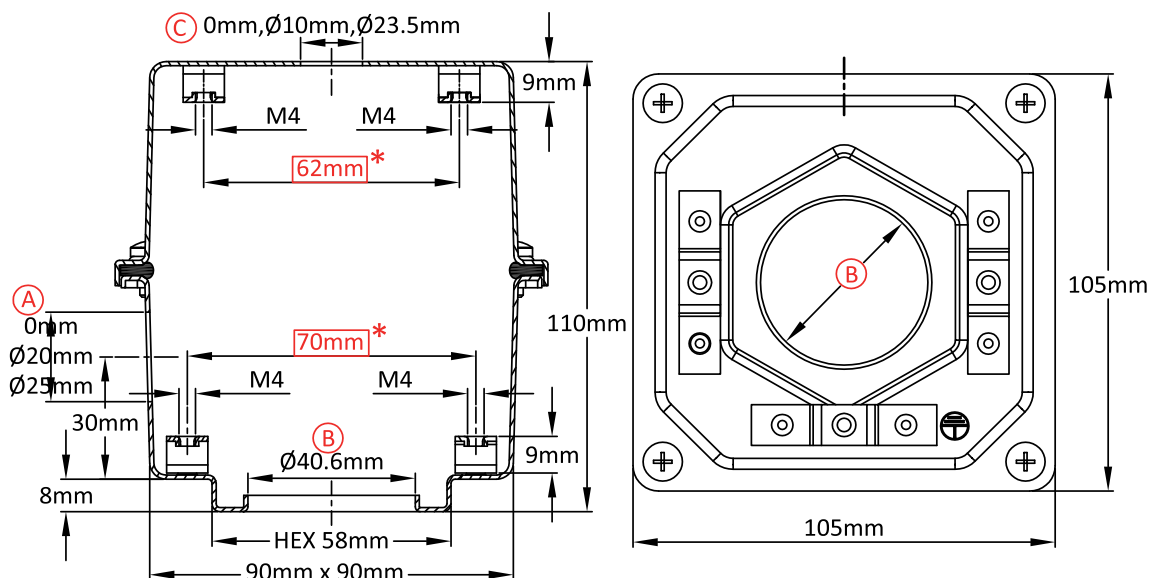

Références principales

A(mm)	B(mm)	C(mm)	304	316
0	40.6	0	Y3S64060000G1008	Y3S64060000G1009
0	40.6	10	Y3S6406A000G1008	Y3S6406A000G1009
0	40.6	23.5	Y3S6406D000G1008	Y3S6406D000G1009
20	40.6	0	Y3S64060120G1008	Y3S64060120G1009
20	40.6	10	Y3S6406A120G1008	Y3S6406A120G1009
20	40.6	23.5	Y3S6406D120G1008	Y3S6406D120G1009
25	40.6	0	Y3S64060125G1008	Y3S64060125G1009
25	40.6	10	Y3S6406A125G1008	Y3S6406A125G1009
25	40.6	23.5	Y3S6406D125G1008	Y3S6406D125G1009

Presse étoupe non inclus dans les références ci-dessus. Nous consulter si vous les souhaitez.

Les dimensions encadrées en rouge sont celles prévues pour le montage des accessoires.

Grand boîtier pour thermoplongeur ou capteur de température, couvercle plat. En acier inoxydable AISI 304 ou AISI 316



En raison de l'évolution technique constante de nos produits, les plans, dessins, photos et caractéristiques repris dans les pages techniques sont communiqués sans engagement et peuvent être modifiés sans préavis

Taille(mm)	Volume(cm ³)	Matière	Degrés de protection		Modèle
125 × 125 × 85	970	acier inoxydable	IP69K	IK7	Y3SA

Utilisable pour

- Capteur de température
- Thermoplongeur
- Résistance à ailettes
- Thermostat
- Détecteur de niveau
- Carte électronique

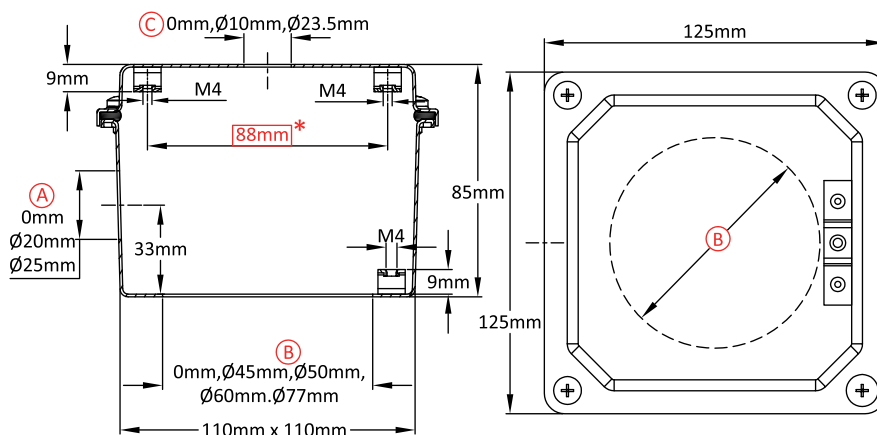

Références principales

A (mm)	B (mm)	C (mm)	304	316	A (mm)	B (mm)	C (mm)	304	316	A (mm)	B (mm)	C (mm)	304	316
0	0	0	Y3SA0000000G1008	Y3SA0000000G1009	20	0	0	Y3SA0000120G1008	Y3SA0000120G1009	25	0	0	Y3SA0000125G1008	Y3SA0000125G1009
0	0	10	Y3SA000A000G1008	Y3SA000A000G1009	20	0	10	Y3SA000A120G1008	Y3SA000A120G1009	25	0	10	Y3SA000A125G1008	Y3SA000A125G1009
0	0	23.5	Y3SA000D000G1008	Y3SA000D000G1009	20	0	23.5	Y3SA000D120G1008	Y3SA000D120G1009	25	0	23.5	Y3SA000D125G1008	Y3SA000D125G1009
0	45	0	Y3SA4500000G1008	Y3SA4500000G1009	20	45	0	Y3SA4500120G1008	Y3SA4500120G1009	25	45	0	Y3SA4500125G1008	Y3SA4500125G1009
0	45	10	Y3SA450A000G1008	Y3SA450A000G1009	20	45	10	Y3SA450A120G1008	Y3SA450A120G1009	25	45	10	Y3SA450A125G1008	Y3SA450A125G1009
0	45	23.5	Y3SA450D000G1008	Y3SA450D000G1009	20	45	23.5	Y3SA450D120G1008	Y3SA450D120G1009	25	45	23.5	Y3SA450D125G1008	Y3SA450D125G1009
0	50	0	Y3SA5000000G1008	Y3SA5000000G1009	20	50	0	Y3SA5000120G1008	Y3SA5000120G1009	25	50	0	Y3SA5000125G1008	Y3SA5000125G1009
0	50	10	Y3SA500A000G1008	Y3SA500A000G1009	20	50	10	Y3SA500A120G1008	Y3SA500A120G1009	25	50	10	Y3SA500A125G1008	Y3SA500A125G1009
0	50	23.5	Y3SA500D000G1008	Y3SA500D000G1009	20	50	23.5	Y3SA500D120G1008	Y3SA500D120G1009	25	50	23.5	Y3SA500D125G1008	Y3SA500D125G1009
0	60	0	Y3SA6000000G1008	Y3SA6000000G1009	20	60	0	Y3SA6000120G1008	Y3SA6000120G1009	25	60	0	Y3SA6000125G1008	Y3SA6000125G1009
0	60	10	Y3SA600A000G1008	Y3SA600A000G1009	20	60	10	Y3SA600A120G1008	Y3SA600A120G1009	25	60	10	Y3SA600A125G1008	Y3SA600A125G1009
0	60	23.5	Y3SA600D000G1008	Y3SA600D000G1009	20	60	23.5	Y3SA600D120G1008	Y3SA600D120G1009	25	60	23.5	Y3SA600D125G1008	Y3SA600D125G1009
0	77	0	Y3SA7700000G1008	Y3SA7700000G1009	20	77	0	Y3SA7700120G1008	Y3SA7700120G1009	25	77	0	Y3SA7700125G1008	Y3SA7700125G1009
0	77	10	Y3SA770A000G1008	Y3SA770A000G1009	20	77	10	Y3SA770A120G1008	Y3SA770A120G1009	25	77	10	Y3SA770A125G1008	Y3SA770A125G1009
0	77	23.5	Y3SA770D000G1008	Y3SA770D000G1009	20	77	23.5	Y3SA770D120G1008	Y3SA770D120G1009	25	77	23.5	Y3SA770D125G1008	Y3SA770D125G1009

Presse étoupe non inclus dans les références ci-dessus. Nous consulter si vous les souhaitez.

Les dimensions encadrées en rouge sont celles prévues pour le montage des accessoires.

Grand boîtier de thermoplongeur couvercle plat avec hexagone de serrage. En acier inoxydable AISI 304 ou AISI 316



Taille(mm)	Volume(cm ³)	Matière	Degrés de protection		Modèle
125 x 125 x 93	1000	acier inoxydable	IP69K	IK7	Y3SB

Utilisable pour

- Capteur de température
- Thermoplongeur
- Résistance à ailettes
- Thermostat
- Détecteur de niveau
- Carte électronique

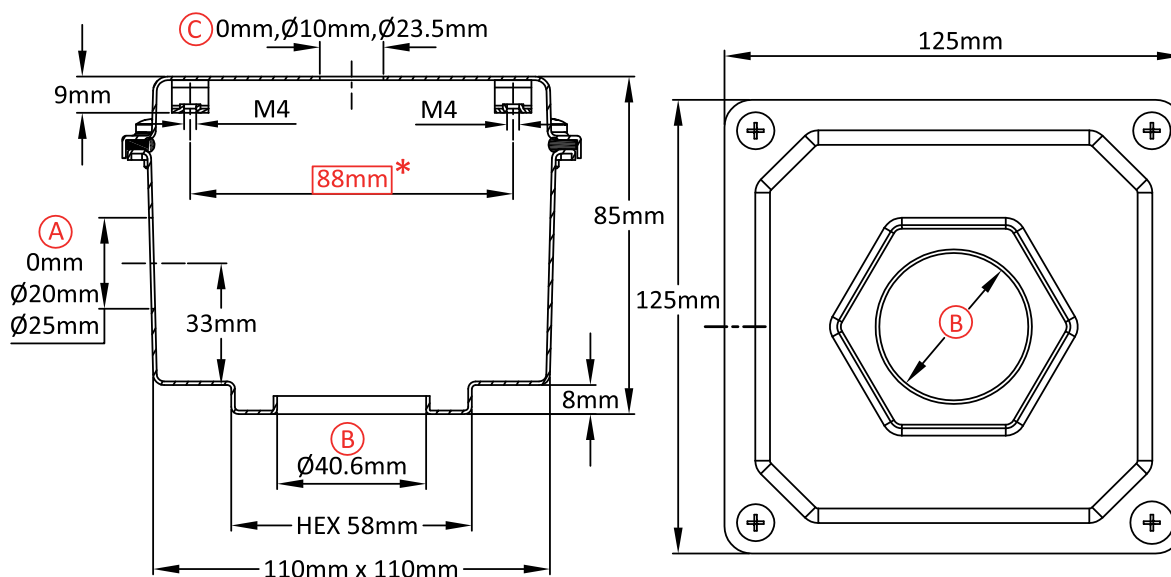

Références principales

Ⓐ(mm)	Ⓑ(mm)	Ⓒ(mm)	304	316
0	40.6	0	Y3SB4060000G1008	Y3SB4060000G1009
0	40.6	10	Y3SB406A000G1008	Y3SB406A000G1009
0	40.6	23.5	Y3SB406D000G1008	Y3SB406D000G1009
20	40.6	0	Y3SB4060120G1008	Y3SB4060120G1009
20	40.6	10	Y3SB406A120G1008	Y3SB406A120G1009
20	40.6	23.5	Y3SB406D120G1008	Y3SB406D120G1009
25	40.6	0	Y3SB4060125G1008	Y3SB4060125G1009
25	40.6	10	Y3SB406A125G1008	Y3SB406A125G1009
25	40.6	23.5	Y3SB406D125G1008	Y3SB406D125G1009

Presse étoupe non inclus dans les références ci-dessus. Nous consulter si vous les souhaitez.

Les dimensions encadrées en rouge sont celles prévues pour le montage des accessoires.

Grand boîtier à couvercle plat avec hexagone de serrage pour gros thermoplongeurs. En acier inoxydable AISI 304 ou AISI 316



En raison de l'évolution technique constante de nos produits, les plans, dessins et caractéristiques repris dans les pages techniques sont communiqués sans engagement et peuvent être modifiés sans préavis

Taille(mm)	Volume(cm ³)	Matière	Degrés de protection		Modèle
125 × 125 × 85	1000	acier inoxydable	IP69K	IK7	Y3SC

Utilisable pour
<input type="checkbox"/> Capteur de température
<input checked="" type="checkbox"/> Thermoplongeur
<input type="checkbox"/> Résistance à ailettes
<input checked="" type="checkbox"/> Thermostat
<input type="checkbox"/> Détecteur de niveau
<input checked="" type="checkbox"/> Carte électronique

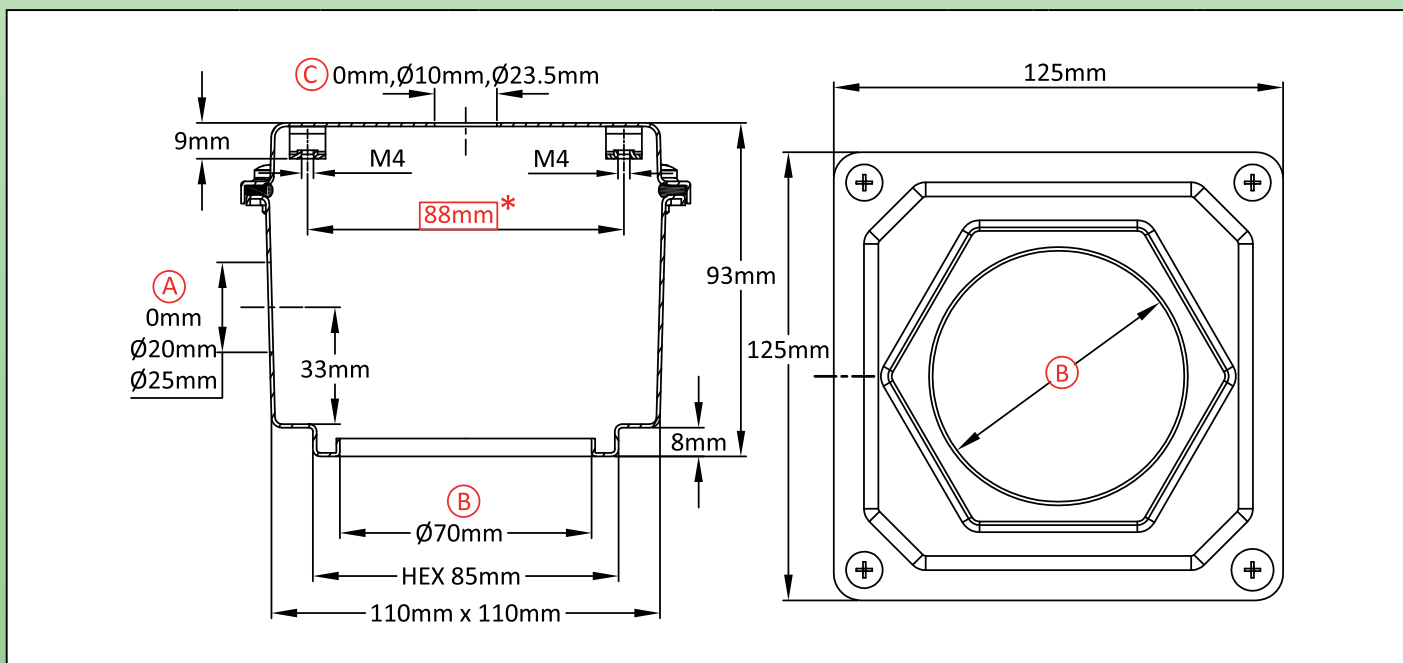

Références principales

A(mm)	B(mm)	C(mm)	304	316
0	70	0	Y3SC7000000G1008	Y3SC7000000G1009
0	70	10	Y3SC700A000G1008	Y3SC700A000G1009
0	70	23.5	Y3SC700D000G1008	Y3SC700D000G1009
20	70	0	Y3SC7000120G1008	Y3SC7000120G1009
20	70	10	Y3SC700A120G1008	Y3SC700A120G1009
20	70	23.5	Y3SC700D120G1008	Y3SC700D120G1009
25	70	0	Y3SC7000125G1008	Y3SC7000125G1009
25	70	10	Y3SC700A125G1008	Y3SC700A125G1009
25	70	23.5	Y3SC700D125G1008	Y3SC700D125G1009

Presse étoupe non inclus dans les références ci-dessus. Nous consulter si vous les souhaitez.
 Les dimensions encadrées en rouge sont celles prévues pour le montage des accessoires.

Grand boîtier de thermoplongeur ou d'instrumentation couvercle plat, pour soudure sur tube. En acier inoxydable AISI 304 ou AISI 316



Taille(mm)	Volume(cm ³)	Matière	Degrés de protection		Modèle
125 × 125 × 105	1138	acier inoxydable	IP69K	IK7	Y3TB

Utilisable pour

- Capteur de température
- Thermoplongeur
- Résistance à ailettes
- Thermostat
- Détecteur de niveau
- Carte électronique

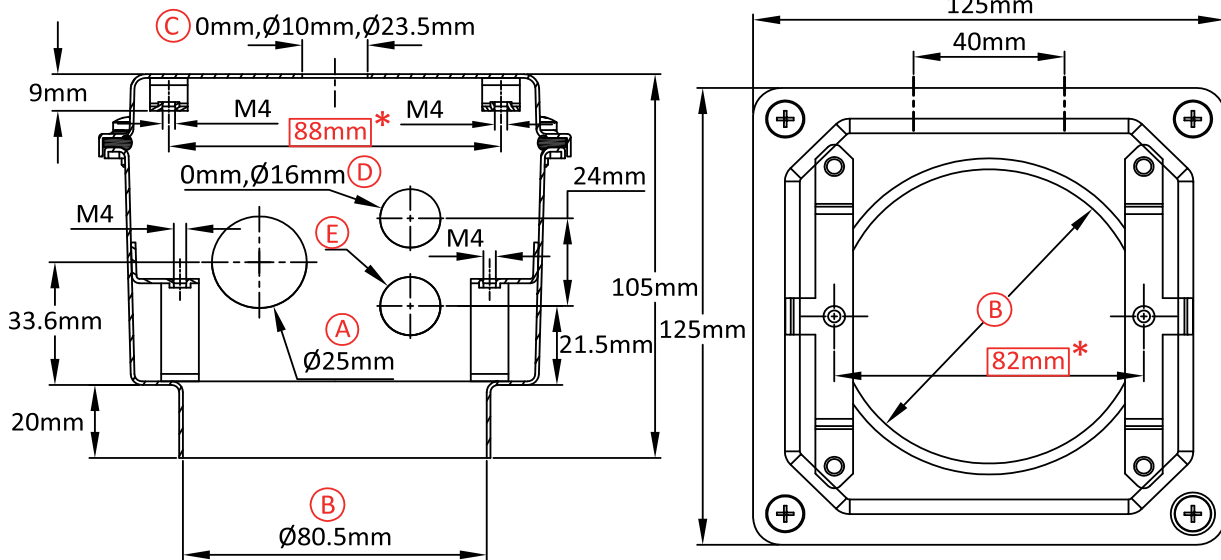

Références principales

A(mm)	B(mm)	C(mm)	D(mm)	E(mm)	304	316
25	80.5	0	16	16	Y3TB80503S3G1008	Y3TB80503S3G1009
25	80.5	10	16	16	Y3TB805A3S3G1008	Y3TB805A3S3G1009
25	80.5	23.5	16	16	Y3TB805D3S3G1008	Y3TB805D3S3G1009
25	80.5	0	0	16	Y3TB80502C5G1008	Y3TB80502C5G1009
25	80.5	10	0	16	Y3TB805A2C5G1008	Y3TB805A2C5G1009
25	80.5	23.5	0	16	Y3TB805D2C5G1008	Y3TB805D2C5G1009
25	80.5	0	0	0	Y3TB8050125G1008	Y3TB8050125G1009
25	80.5	10	0	0	Y3TB805A125G1008	Y3TB805A125G1009
25	80.5	23.5	0	0	Y3TB805D125G1008	Y3TB805D125G1009

Presse étoupe non inclus dans les références ci-dessus. Nous consulter si vous les souhaitez.

Les dimensions encadrées en rouge sont celles prévues pour le montage des accessoires.

Grand boîtier de thermoplongeur couvercle plat ou d'instrumentation, pour soudure sur tube. En acier inoxydable AISI 304 ou AISI 316



En raison de l'évolution technique constante de nos produits, les plans, dessins et caractéristiques repris dans les pages techniques sont communiqués sans engagement et peuvent être modifiés sans préavis

Taille(mm)	Volume(cm ³)	Matière	Degrés de protection		Modèle
125 × 125 × 105	1138	acier inoxydable	IP69K	IK7	Y3TC

Utilisable pour

- Capteur de température
- Thermoplongeur
- Résistance à ailettes
- Thermostat
- Détecteur de niveau
- Carte électronique

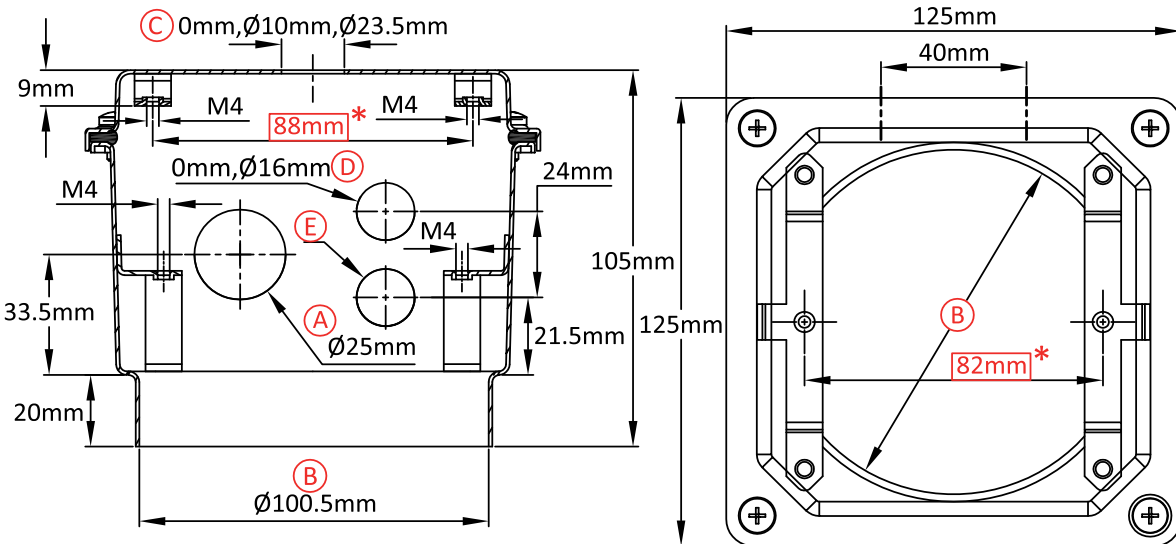

Références principales

A(mm)	B(mm)	C(mm)	D(mm)	E(mm)	304	316
25	100.5	0	16	16	Y3TCA0503S3G1008	Y3TCA0503S3G1009
25	100.5	10	16	16	Y3TCA05A3S3G1008	Y3TCA05A3S3G1009
25	100.5	23.5	16	16	Y3TCA05D3S3G1008	Y3TCA05D3S3G1009
25	100.5	0	0	16	Y3TCA0502C5G1008	Y3TCA0502C5G1009
25	100.5	10	0	16	Y3TCA05A2C5G1008	Y3TCA05A2C5G1009
25	100.5	23.5	0	16	Y3TCA05D2C5G1008	Y3TCA05D2C5G1009
25	100.5	0	0	0	Y3TCA050125G1008	Y3TCA050125G1009
25	100.5	10	0	0	Y3TCA05A125G1008	Y3TCA05A125G1009
25	100.5	23.5	0	0	Y3TCA05D125G1008	Y3TCA05D125G1009

Presse étoupe non inclus dans les références ci-dessus. Nous consulter si vous les souhaitez.

Les dimensions encadrées en rouge sont celles prévues pour le montage des accessoires.

Grand boîtier de thermoplongeur avec hexagone de serrage. En acier inoxydable AISI 304 ou AISI 316



En raison de l'évolution technique constante de nos produits, les plans, dessins, photos et caractéristiques repris dans les pages techniques sont communiqués sans engagement et peuvent être modifiés sans préavis.

Taille(mm)	Volume(cm ³)	Matière	Degrés de protection		Modèle
125 × 125 × 138	1525	acier inoxydable	IP69K	IK7	Y3S8

Utilisable pour

- Capteur de température
- Thermoplongeur
- Résistance à ailettes
- Thermostat
- Détecteur de niveau
- Carte électronique

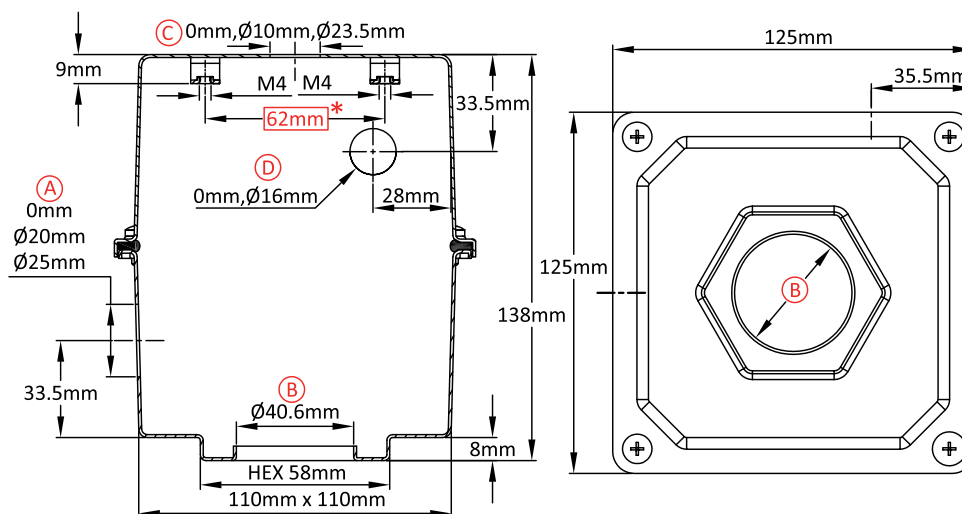
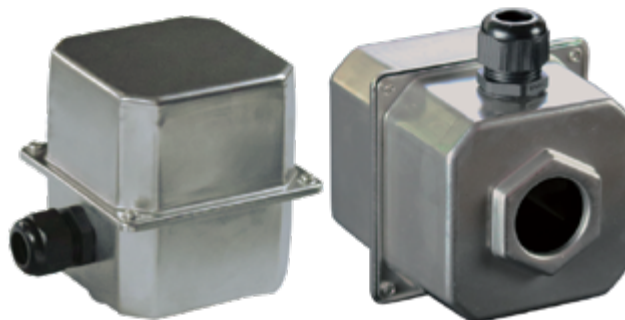

Références principales

(A) (mm)	(B) (mm)	(C) (mm)	(D) (mm)	304	316	(A) (mm)	(B) (mm)	(C) (mm)	(D) (mm)	304	316
0	40.6	0	0	Y3S84060000G1008	Y3S84060000G1009	20	40.6	10	16	Y3S8406A2C0G1008	Y3S8406A2C0G1009
0	40.6	0	16	Y3S84060116G1008	Y3S84060116G1009	20	40.6	23.5	0	Y3S8406D120G1008	Y3S8406D120G1009
0	40.6	10	0	Y3S8406A000G1008	Y3S8406A000G1009	20	40.6	23.5	16	Y3S8406D2C0G1008	Y3S8406D2C0G1009
0	40.6	10	16	Y3S8406A116G1008	Y3S8406A116G1009	25	40.6	0	0	Y3S84060125G1008	Y3S84060125G1009
0	40.6	23.5	0	Y3S8406D000G1008	Y3S8406D000G1009	25	40.6	0	16	Y3S840602C5G1008	Y3S840602C5G1009
0	40.6	23.5	16	Y3S8406D116G1008	Y3S8406D116G1009	25	40.6	10	0	Y3S8406A125G1008	Y3S8406A125G1009
20	40.6	0	0	Y3S84060120G1008	Y3S84060120G1009	25	40.6	10	16	Y3S8406A2C5G1008	Y3S8406A2C5G1009
20	40.6	0	16	Y3S840602C0G1008	Y3S840602C0G1009	25	40.6	23.5	0	Y3S8406D125G1008	Y3S8406D125G1009
20	40.6	10	0	Y3S8406A120G1008	Y3S8406A120G1009	25	40.6	23.5	16	Y3S8406D2C5G1008	Y3S8406D2C5G1009

Presse étoupe non inclus dans les références ci-dessus. Nous consulter si vous les souhaitez.

Les dimensions encadrées en rouge sont celles prévues pour le montage des accessoires.

Grand boîtier avec hexagone de serrage pour gros thermoplongeurs. En acier inoxydable AISI 304 ou AISI 316



Taille(mm)	Volume(cm ³)	Matière	Degrés de protection		Modèle
125 × 125 × 138	1551	acier inoxydable	IP69K	IK7	Y3S9

Utilisable pour

- Capteur de température
- Thermoplongeur
- Résistance à ailettes
- Thermostat
- Détecteur de niveau
- Carte électronique

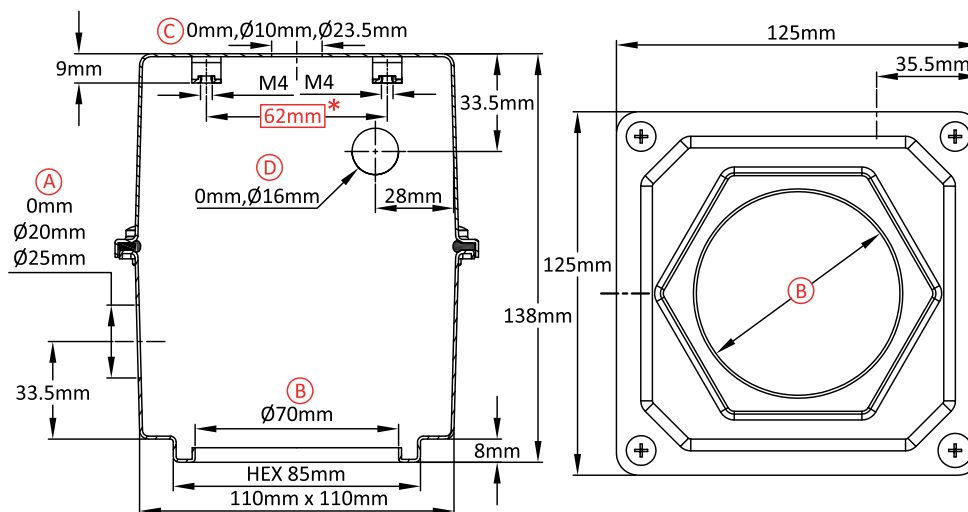

Références principales

(A) (mm)	(B) (mm)	(C) (mm)	(D) (mm)	304	316	(A) (mm)	(B) (mm)	(C) (mm)	(D) (mm)	304	316
0	70	0	0	Y3S97000000G1008	Y3S97000000G1009	20	70	10	16	Y3S9700A2C0G1008	Y3S9700A2C0G1009
0	70	0	16	Y3S97000116G1008	Y3S97000116G1009	20	70	23.5	0	Y3S9700D120G1008	Y3S9700D120G1009
0	70	10	0	Y3S9700A000G1008	Y3S9700A000G1009	20	70	23.5	16	Y3S9700D2C0G1008	Y3S9700D2C0G1009
0	70	10	16	Y3S9700A116G1008	Y3S9700A116G1009	25	70	0	0	Y3S97000125G1008	Y3S97000125G1009
0	70	23.5	0	Y3S9700D000G1008	Y3S9700D000G1009	25	70	0	16	Y3S970002C5G1008	Y3S970002C5G1009
0	70	23.5	16	Y3S9700D116G1008	Y3S9700D116G1009	25	70	10	0	Y3S9700A125G1008	Y3S9700A125G1009
20	70	0	0	Y3S97000120G1008	Y3S97000120G1009	25	70	10	16	Y3S9700A2C5G1008	Y3S9700A2C5G1009
20	70	0	16	Y3S970002C0G1008	Y3S970002C0G1009	25	70	23.5	0	Y3S9700D125G1008	Y3S9700D125G1009
20	70	10	0	Y3S9700A120G1008	Y3S9700A120G1009	25	70	23.5	16	Y3S9700D2C5G1008	Y3S9700D2C5G1009

Presse étoupe non inclus dans les références ci-dessus. Nous consulter si vous les souhaitez.

Les dimensions encadrées en rouge sont celles prévues pour le montage des accessoires.

Grand boîtier de thermoplongeur ou d'instrumentation, pour soudure sur tube. En acier inoxydable AISI 304 ou AISI 316



En raison de l'évolution technique constante de nos produits, les plans, dessins et caractéristiques repris dans les pages techniques sont communiqués sans engagement et peuvent être modifiés sans préavis

Taille(mm)	Volume(cm ³)	Matière	Degrés de protection		Modèle
125 × 125 × 135	1668	acier inoxydable	IP69K	IK7	Y3T8

Utilisable pour

- Capteur de température
- Thermoplongeur
- Résistance à ailettes
- Thermostat
- Détecteur de niveau
- Carte électronique

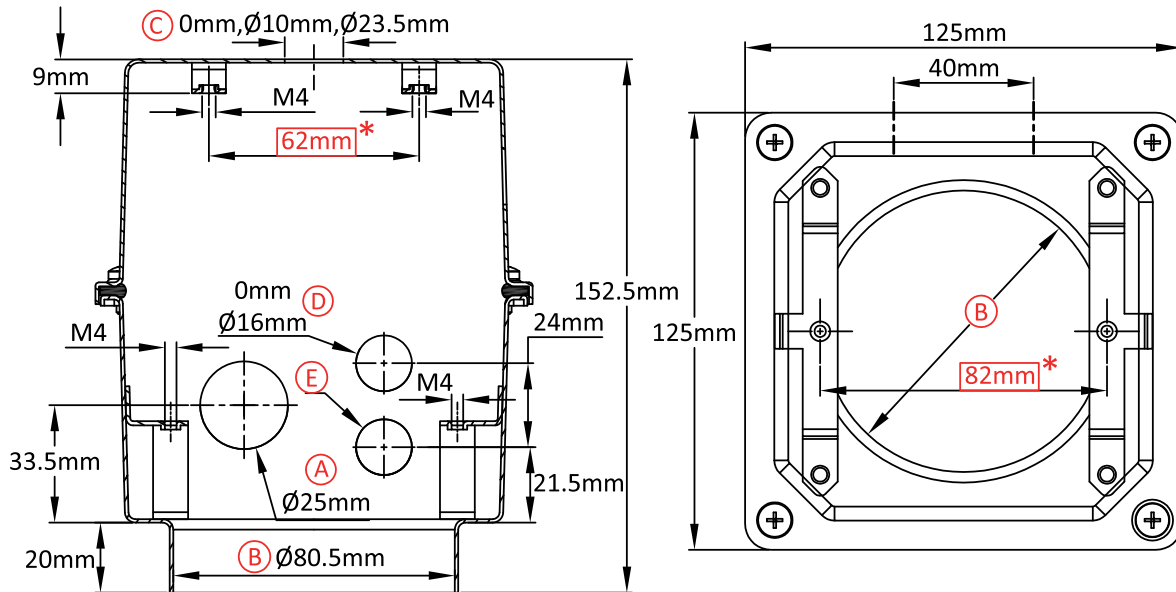

Références principales

A(mm)	B(mm)	C(mm)	D(mm)	E(mm)	304	316
25	80.5	0	16	16	Y3T880503S3G1008	Y3T880503S3G1009
25	80.5	0	0	16	Y3T880502C5G1008	Y3T880502C5G1009
25	80.5	0	0	0	Y3T88050125G1008	Y3T88050125G1009
25	80.5	10	16	16	Y3T8805A3S3G1008	Y3T8805A3S3G1009
25	80.5	10	0	16	Y3T8805A2C5G1008	Y3T8805A2C5G1009
25	80.5	10	0	0	Y3T8805A125G1008	Y3T8805A125G1009
25	80.5	23.5	16	16	Y3T8805D3S3G1008	Y3T8805D3S3G1009
25	80.5	23.5	0	16	Y3T8805D2C5G1008	Y3T8805D2C5G1009
25	80.5	23.5	0	0	Y3T8805D125G1008	Y3T8805D125G1009

Presse étoupe non inclus dans les références ci-dessus. Nous consulter si vous les souhaitez.
 Les dimensions encadrées en rouge sont celles prévues pour le montage des accessoires.

Grand boîtier de thermoplongeur ou d'instrumentation, pour soudure sur tube. En acier inoxydable AISI 304 ou AISI 316



Taille(mm)	Volume(cm ³)	Matière	Degrés de protection		Modèle
125 × 125 × 135	1668	acier inoxydable	IP69K	IK7	Y3TA

Utilisable pour

- Capteur de température
- Thermoplongeur
- Résistance à ailettes
- Thermostat
- Détecteur de niveau
- Carte électronique

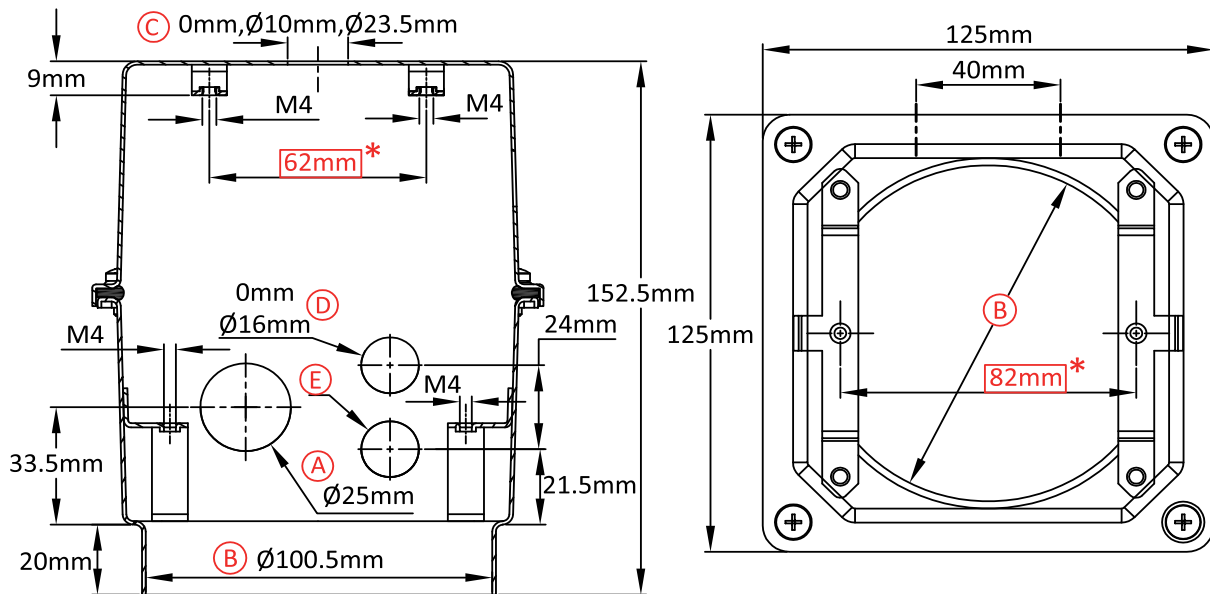

Références principales

A(mm)	B(mm)	C(mm)	D(mm)	E(mm)	304	316
25	100.5	0	16	16	Y3TAA0503S3G1008	Y3TAA0503S3G1009
25	100.5	10	16	16	Y3TAA05A3S3G1008	Y3TAA05A3S3G1009
25	100.5	23.5	16	16	Y3TAA05D3S3G1008	Y3TAA05D3S3G1009
25	100.5	0	0	16	Y3TAA0502C5G1008	Y3TAA0502C5G1009
25	100.5	10	0	16	Y3TAA05A2C5G1008	Y3TAA05A2C5G1009
25	100.5	23.5	0	16	Y3TAA05D2C5G1008	Y3TAA05D2C5G1009
25	100.5	0	0	0	Y3TAA050125G1008	Y3TAA050125G1009
25	100.5	10	0	0	Y3TAA05A125G1008	Y3TAA05A125G1009
25	100.5	23.5	0	0	Y3TAA05D125G1008	Y3TAA05D125G1009

Presse étoupe non inclus dans les références ci-dessus. Nous consulter si vous les souhaitez.

Les dimensions encadrées en rouge sont celles prévues pour le montage des accessoires.



Boîtiers en matière plastique

Les références données dans ces documents sont les plus courantes.
Sauf indication contraire, les boîtiers sont en Polyamide 6.6 chargé fibre de verre et les couvercles transparents sont en polycarbonate.

La visserie est en acier inoxydable en standard.

Les joints sont en standard en silicone, et en NBR ou en FKM (Viton) sur demande.

Les dimensions encadrées en rouge sur les plans sont celles prévues pour le montage des accessoires.

Pour plus d'informations consulter notre service technique.



En raison de l'évolution technique constante de nos produits, les plans, dessins, photos et caractéristiques repris dans les pages techniques sont communiqués sans engagement et peuvent être modifiés sans préavis



Boîtier ultra-miniature pour capteur de température, détecteur de niveau, carte électronique ou cartouche chauffante. En PA66, Patte murale amovible

En raison de l'évolution technique constante de nos produits, les plans, dessins et caractéristiques repris dans les pages techniques sont communiqués sans engagement et peuvent être modifiés sans préavis

Taille(mm)	Volume(cm ³)	Matière	Degrés de protection	Modèle
61 x 33 x 30	52	PA66	IPX4	IK8
				Y3A1

Utilisable pour
<input checked="" type="checkbox"/> Capteur de température
<input type="checkbox"/> Thermoplongeur
<input type="checkbox"/> Résistance à ailettes
<input type="checkbox"/> Thermostat
<input checked="" type="checkbox"/> Détecteur de niveau
<input type="checkbox"/> Carte électronique

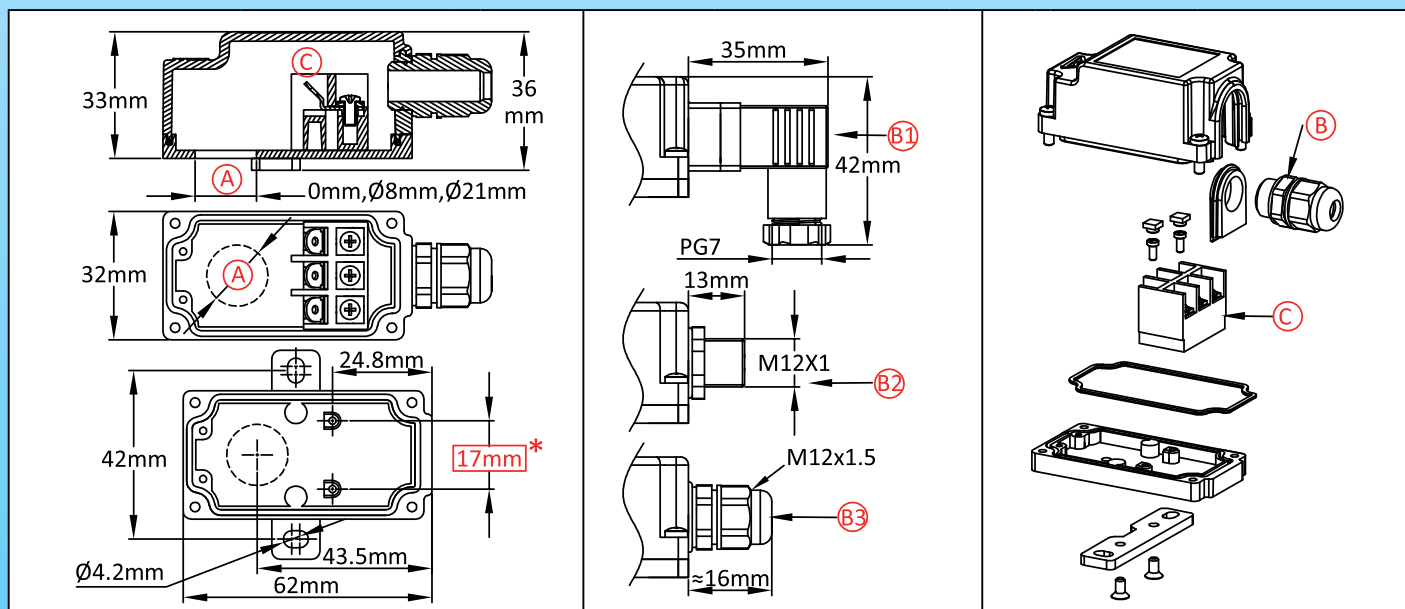

Références principales

(A) (mm)	(B1)	(B2)	(B3)	Avec bornier (C)	Sans bornier (C)
0	✓	×	×	Y3A100001E1F100T	Y3A100001E10000T
0	×	✓	×	Y3A100001E3F100T	Y3A100001E30000T
0	×	×	✓	Y3A100001E2F100T	Y3A100001E20000T
8	✓	×	×	Y3A108001E1F100T	Y3A108001E10000T
8	×	✓	×	Y3A108001E3F100T	Y3A108001E30000T
8	×	×	✓	Y3A108001E2F100T	Y3A108001E20000T
21	✓	×	×	Y3A121001E1F100T	Y3A121001E10000T
21	×	✓	×	Y3A121001E3F100T	Y3A121001E30000T
21	×	×	✓	Y3A121001E2F100T	Y3A121001E20000T

Autres diamètres de perçage sur demande.

Les dimensions encadrées en rouge sont celles prévues pour le montage des accessoires.



Boîtier ultra-miniature pour capteur de température, détecteur de niveau, carte électronique ou cartouche chauffante. En PA66, Patte murale amovible

Taille(mm)	Volume(cm ³)	Matière	Degrés de protection		Modèle
70 x 33 x 33	72	PA66	IPX4	IK8	Y3A2

Utilisable pour

- Capteur de température
- Thermoplongeur
- Résistance à ailettes
- Thermostat
- Détecteur de niveau
- Carte électronique

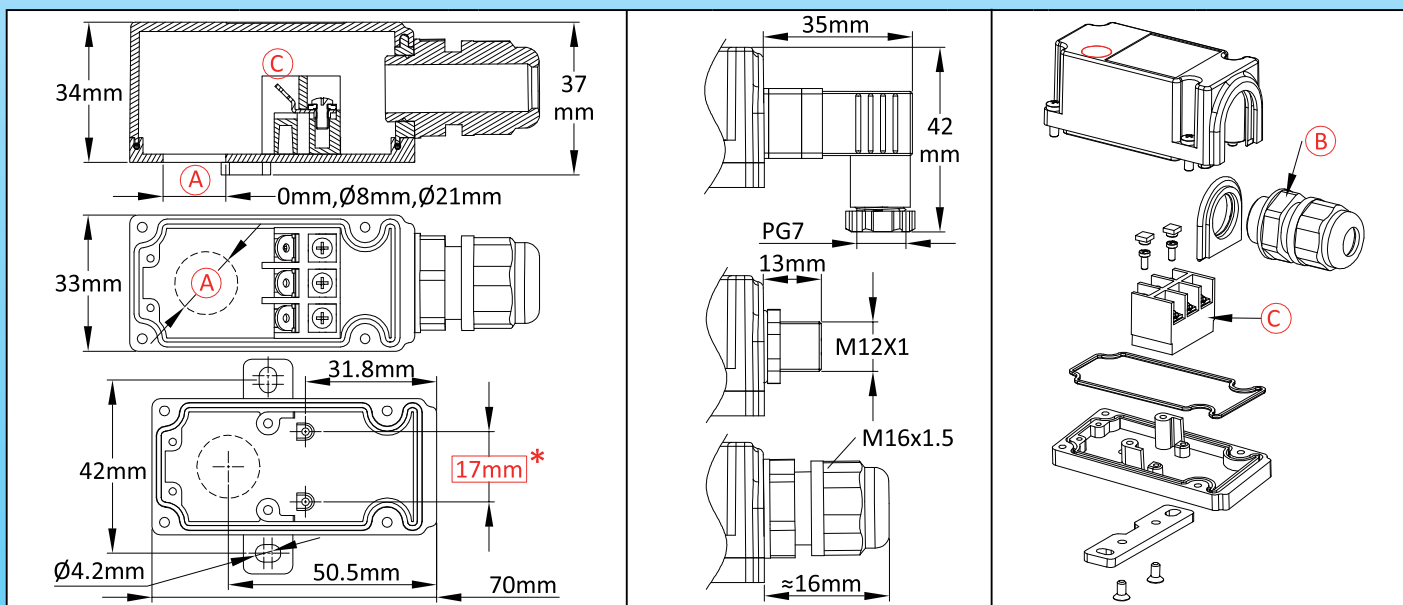
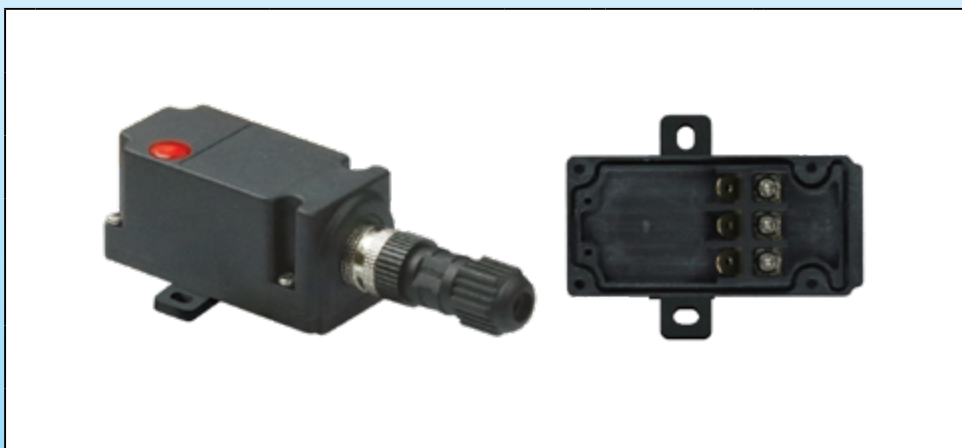

Références principales

(A) (mm)	(B1)	(B2)	(B3)	Avec bornier (C)	Sans bornier (C)
0	✓	×	×	Y3A200001E1F100T	Y3A200001E10000T
0	×	✓	×	Y3A200001E3F100T	Y3A200001E30000T
0	×	×	✓	Y3A200001E6F100T	Y3A200001E60000T
8	✓	×	×	Y3A208001E1F100T	Y3A208001E10000T
8	×	✓	×	Y3A208001E3F100T	Y3A208001E30000T
8	×	×	✓	Y3A208001E6F100T	Y3A208001E60000T
21	✓	×	×	Y3A221001E1F100T	Y3A221001E10000T
21	×	✓	×	Y3A221001E3F100T	Y3A221001E30000T
21	×	×	✓	Y3A221001E6F100T	Y3A221001E60000T

Autres diamètres de perçage sur demande.

Les dimensions encadrées en rouge sont celles prévues pour le montage des accessoires.

Boîtier miniature pour capteur de température, détecteur de niveau, carte électronique ou cartouche chauffante. En PA66



En raison de l'évolution technique constante de nos produits, les plans, photos et caractéristiques repris dans les pages techniques sont communiqués sans engagement et peuvent être modifiés sans préavis

Taille(mm)	Volume(cm ³)	Matière	Degrés de protection		Modèle
100 x 56 x 37	208	PA66	IP69K	IK10	Y3A3

Utilisable pour

- Capteur de température
- Thermoplongeur
- Résistance à ailettes
- Thermostat
- Détecteur de niveau
- Carte électronique

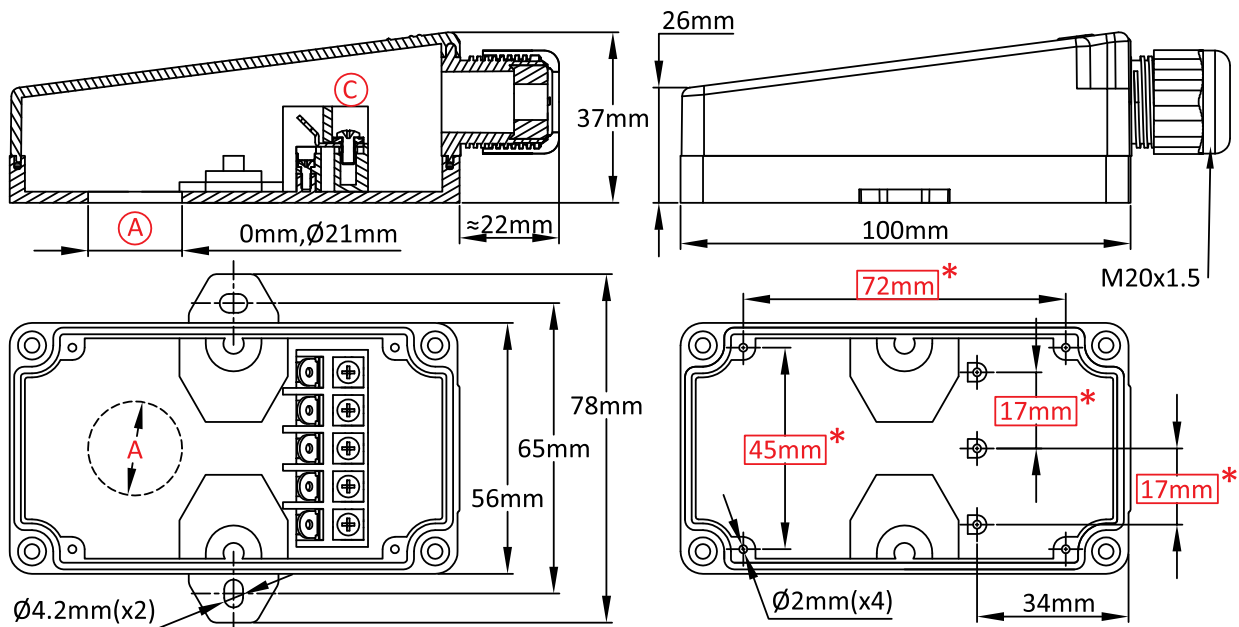

Références principales

Ⓐ(mm)	Avec bornier Ⓒ	Sans bornier Ⓒ
0	Y3A300001E0F100T	Y3A300001E00000T
8	Y3A308001E0F100T	Y3A308001E00000T
21	Y3A321001E0F100T	Y3A321001E00000T

Autres diamètres de perçage sur demande.

Les dimensions encadrées en rouge sont celles prévues pour le montage des accessoires.

Boîtier miniature pour capteurs de température ou carte électronique. En PA66



Taille(mm)	Volume(cm ³)	Matière	Degrés de protection		Modèle
100 x 56 x 48	216	PA66	IP69K	IK10	Y3A4

Utilisable pour

- Capteur de température
- Thermoplongeur
- Résistance à ailettes
- Thermostat
- Détecteur de niveau
- Carte électronique

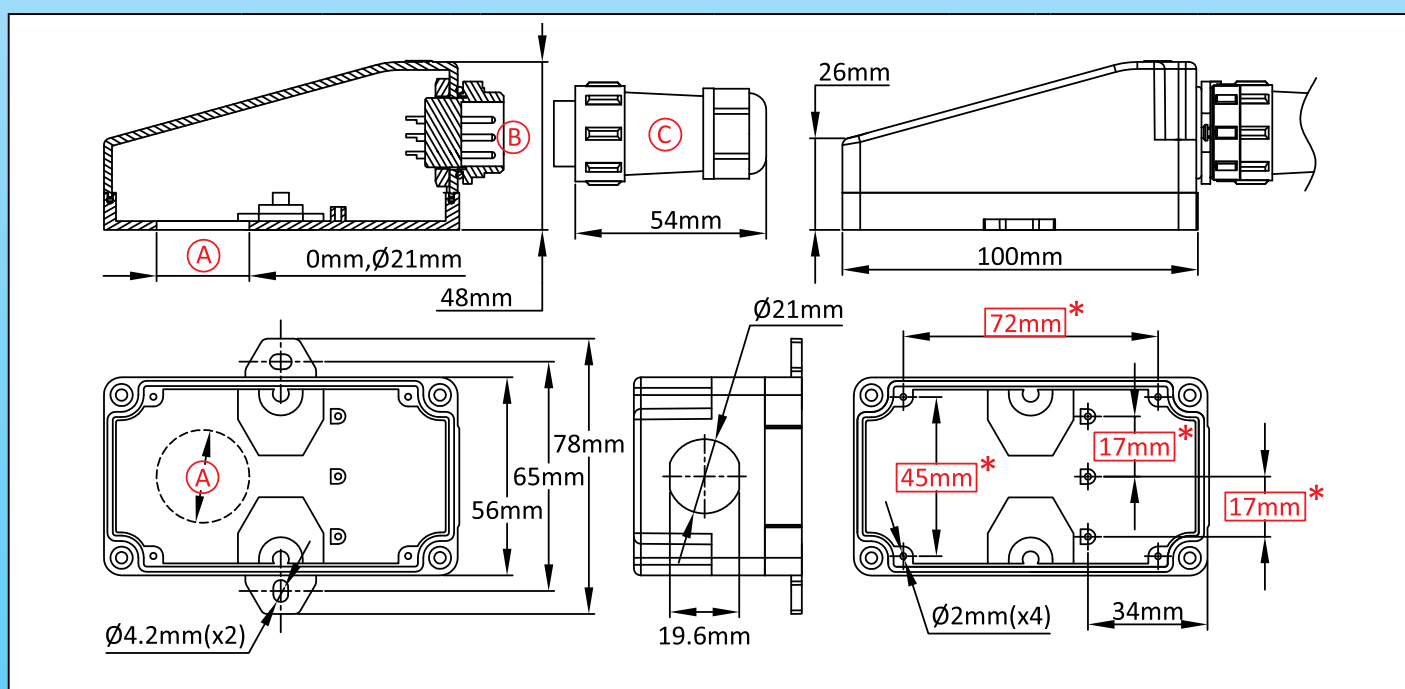

Références principales

Ⓐ(mm)	Ⓑ	Ⓒ	Sans bornier
0	x	x	Y3A400001210000T
0	✓	x	Y3A400001E80000T
0	✓	✓	Y3A400001E90000T
8	x	x	Y3A408001210000T
8	✓	x	Y3A408001E80000T
8	✓	✓	Y3A408001E90000T
21	x	x	Y3A421001210000T
21	✓	x	Y3A421001E80000T
21	✓	✓	Y3A421001E90000T

Autres diamètres de perçage sur demande.

Les dimensions encadrées en rouge sont celles prévues pour le montage des accessoires.

Boîtier de cartouche chauffante, détecteur de niveau ou capteur de température. En PA66



En raison de l'évolution technique constante de nos produits, les plans, dessins et caractéristiques repris dans les pages techniques sont communiqués sans engagement et peuvent être modifiés sans préavis

Taille(mm)	Volume(cm ³)	Matière	Degrés de protection		Modèle
48 x 48 x 41	93	PA66	IPX5	IK8	Y301

Utilisable pour
<input type="checkbox"/> Capteur de température
<input checked="" type="checkbox"/> Thermoplongeur
<input type="checkbox"/> Résistance à ailettes
<input type="checkbox"/> Thermostat
<input type="checkbox"/> Détecteur de niveau
<input type="checkbox"/> Carte électronique

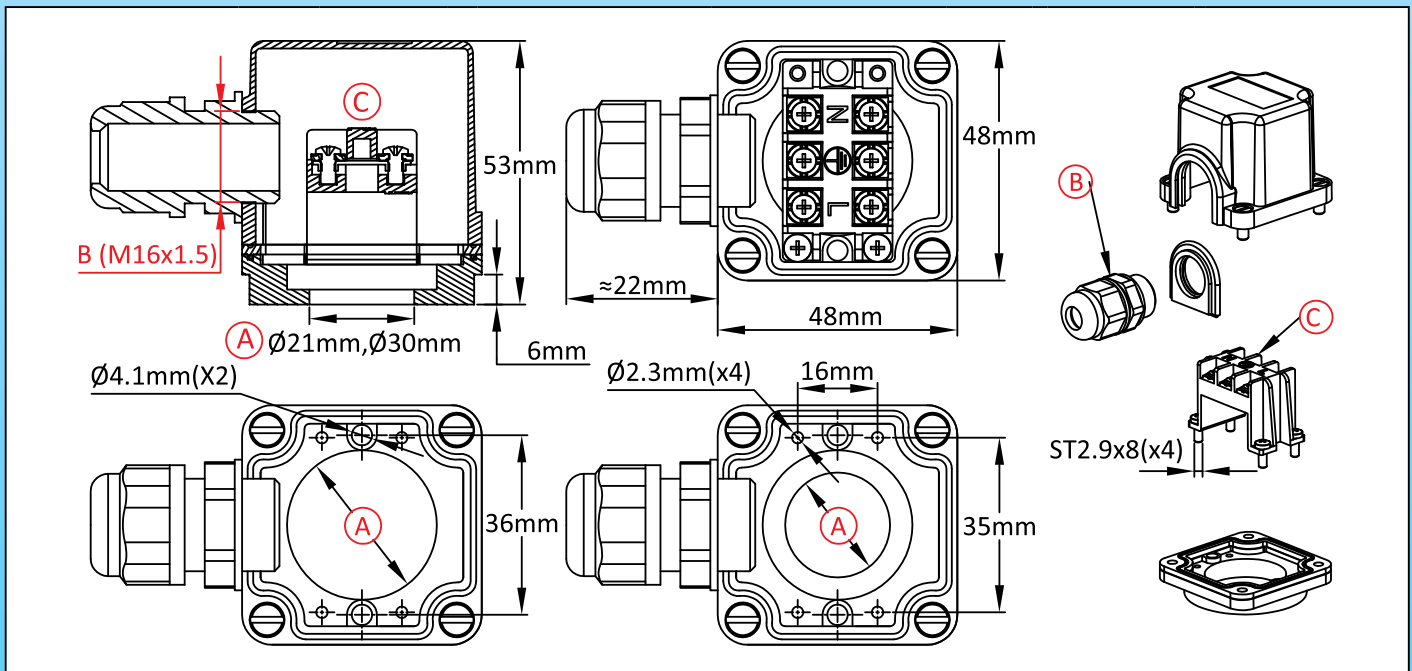

Références principales

(A) (mm)	Avec bornier (C)	Sans bornier (C)
21	Y30121001E6H100T	Y30121001E60000T
30	Y30130001E6H100T	Y30130001E60000T

Presse étoupe non inclus dans les références ci-dessus. Nous consulter si vous les souhaitez.
 Les dimensions encadrées en rouge sont celles prévues pour le montage des accessoires.

Boîtier simplifié de thermoplongeur pour raccords avec vis centrale M4. En PA66



Taille(mm)	Volume(cm ³)	Matière	Degrés de protection		Modèle
Dia. 54 x 66	160	PA66	IP69K	IK8	Y302

Utilisable pour

- Capteur de température
- Thermoplongeur
- Résistance à ailettes
- Thermostat
- Détecteur de niveau
- Carte électronique

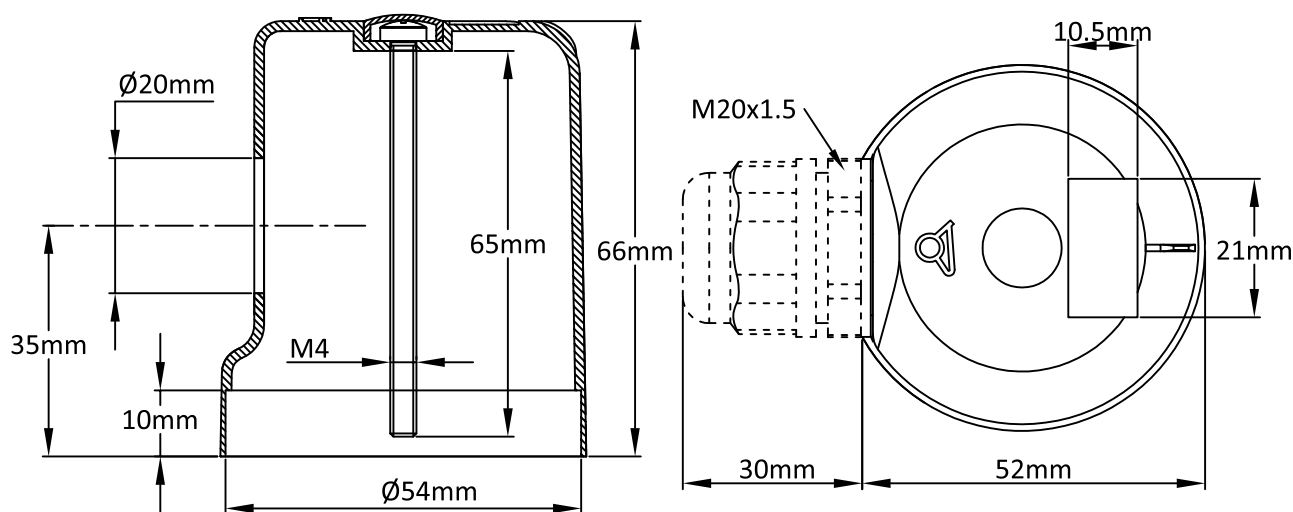

Référence principale

Y3020001120000T

Presse-étoupe non inclus dans la référence ci-dessus. Avec presse-étoupe fourni et monté, remplacer xx par yy dans la référence.
Les dimensions encadrées en rouge sont celles prévues pour le montage des accessoires.

Boîtier de thermoplongeur pour raccords standards à trois vis de montage M4 à 120°. En PA66



En raison de l'évolution technique constante de nos produits, les plans, dessins et caractéristiques repris dans les pages techniques sont communiqués sans engagement et peuvent être modifiés sans préavis.

Taille(mm)	Volume(cm ³)	Matière	Degrés de protection		Modèle
Dia. 54 x 74	180	PA66	IP69K	IK8	Y3C1

Utilisable pour
<input type="checkbox"/> Capteur de température
<input type="checkbox"/> Thermoplongeur
<input checked="" type="checkbox"/> Résistance à ailettes
<input type="checkbox"/> Thermostat
<input type="checkbox"/> Détecteur de niveau
<input type="checkbox"/> Carte électronique

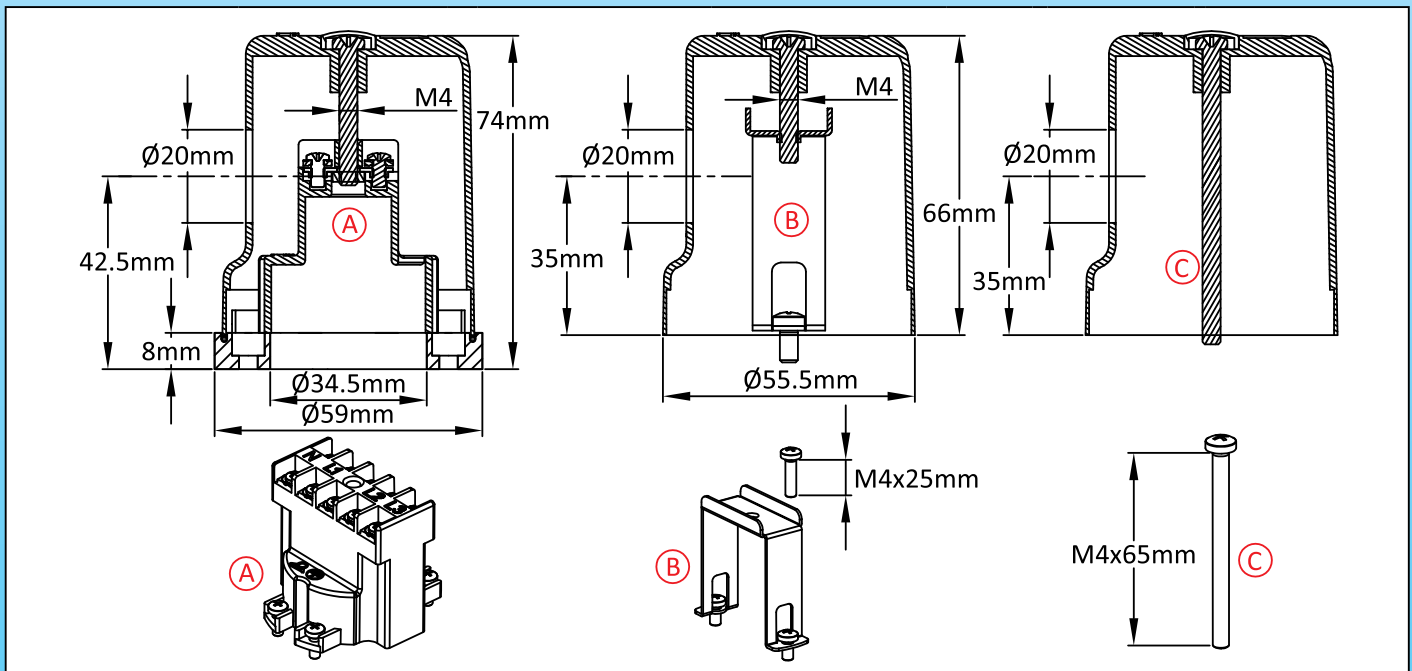

Références principales

(A)	(B)	(C)	Références
✓	×	×	Y3C10001120H200T
×	✓	×	Y3C10001120E100T
×	×	✓	Y3C100011200100T

Presse étoupe non inclus dans les références ci-dessus. Nous consulter si vous les souhaitez.
 Les dimensions encadrées en rouge sont celles prévues pour le montage des accessoires.

Boîtier miniature pour raccords 2". En PA66



Taille(mm)	Volume(cm ³)	Matière	Degrés de protection		Modèle
Dia. 65 x 66	200	PA66	IP69K	IK8	Y3C2

Utilisable pour
<input type="checkbox"/> Capteur de température
<input checked="" type="checkbox"/> Thermoplongeur
<input type="checkbox"/> Résistance à ailettes
<input type="checkbox"/> Thermostat
<input type="checkbox"/> Détecteur de niveau
<input type="checkbox"/> Carte électronique

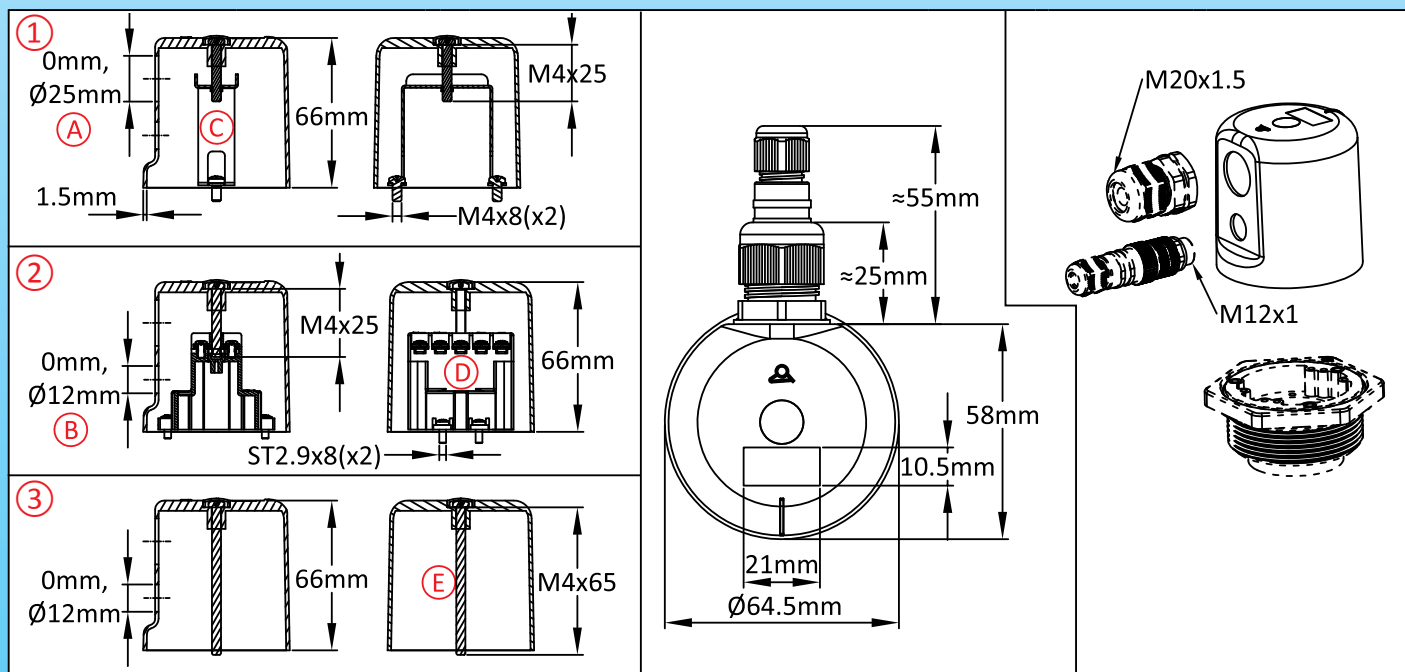
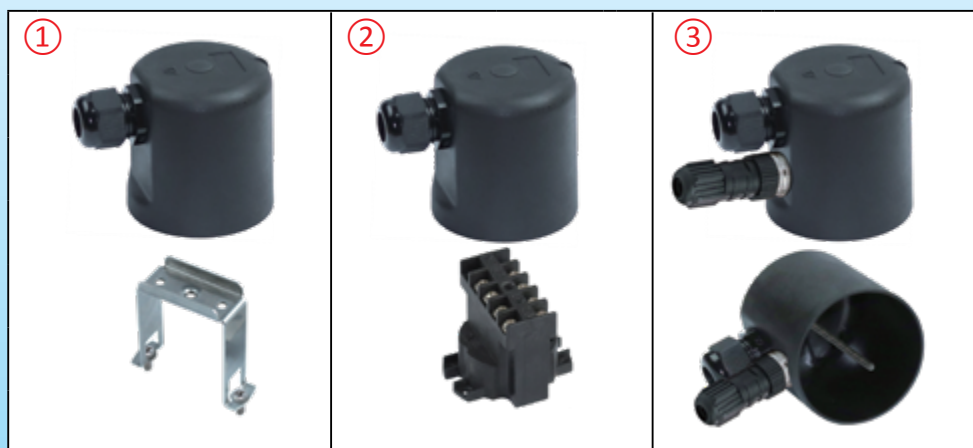

Références principales

(A) (mm)	(B) (mm)	(C) (Avec etrier)	(D) (Avec bornier)	(E) (Avec vis centrale)	Références
0	0	√	×	×	Y3C20001000E100T
0	0	×	√	×	Y3C20001000H200T
0	0	×	×	√	Y3C200010000100T
0	12	√	×	×	Y3C20001112E100T
0	12	×	√	×	Y3C20001112H200T
0	12	×	×	√	Y3C200011120100T
25	0	√	×	×	Y3C20001125E100T
25	0	×	√	×	Y3C20001125H200T
25	0	×	×	√	Y3C200011250100T
25	12	√	×	×	Y3C200012A0E100T
25	12	×	√	×	Y3C200012A0H200T
25	12	×	×	√	Y3C200012A00100T

Presse étoupe non inclus dans les références ci-dessus. Nous consulter si vous les souhaitez.
 Les dimensions encadrées en rouge sont celles prévues pour le montage des accessoires.

En raison de l'évolution technique constante de nos produits, les plans, dessins et caractéristiques repris dans les pages techniques sont communiqués sans engagement et peuvent être modifiés sans préavis.

Boîtier rond simplifié pour raccords 2"1/2 et M77x2.



En raison de l'évolution technique constante de nos produits, les plans, photos et caractéristiques repris dans les pages techniques sont communiqués sans engagement et peuvent être modifiés sans préavis

Taille(mm)	Volume(cm ³)	Matière	Degrés de protection		Modèle
Dia. 86 × 75	416	PA66	IP69K	IK9	Y3C3

Utilisable pour
<input type="checkbox"/> Capteur de température
<input checked="" type="checkbox"/> Thermoplongeur
<input type="checkbox"/> Résistance à ailettes
<input checked="" type="checkbox"/> Thermostat
<input type="checkbox"/> Détecteur de niveau
<input type="checkbox"/> Carte électronique

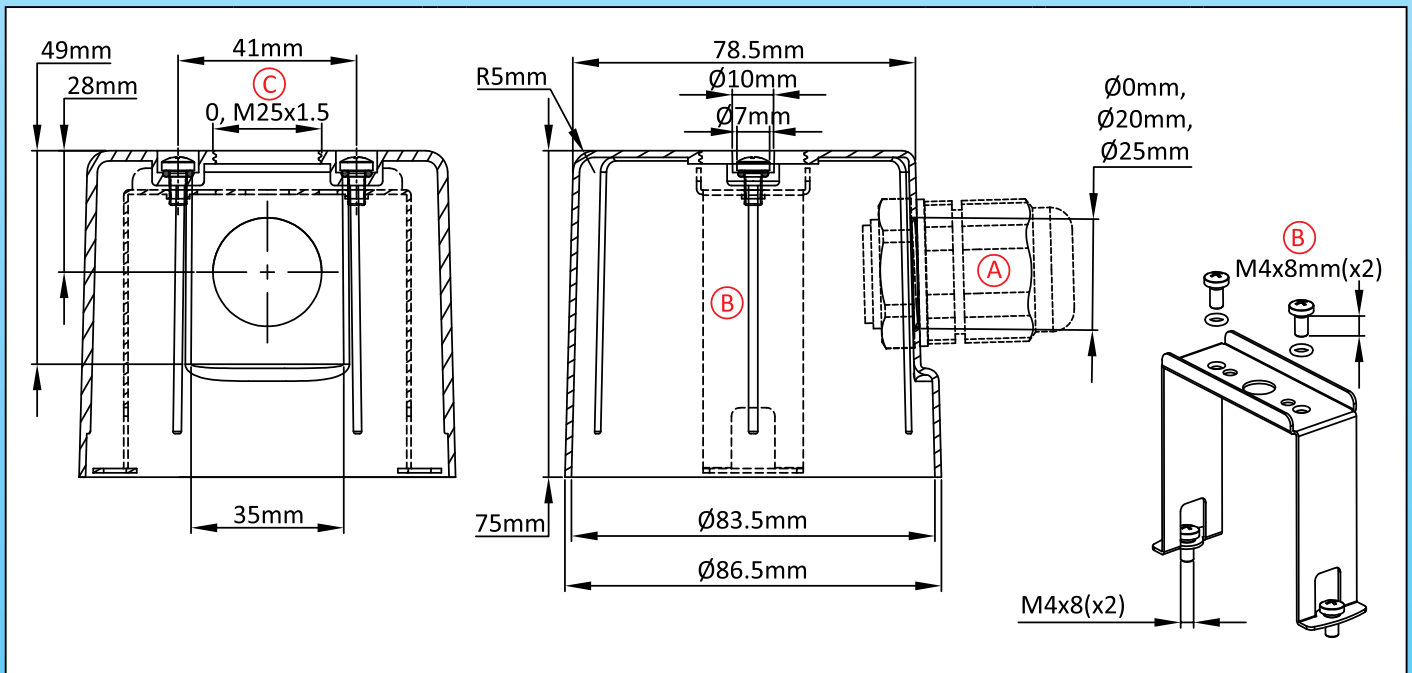

Références principales

(A)(mm)	(B)(mm)	(C)(Avec étrier)	Références
0	√	0	Y3C30000000E200T
0	√	M25×1.5	Y3C3000F000E200T
20	√	0	Y3C30000120E200T
20	√	M25×1.5	Y3C3000F120E200T
25	√	0	Y3C30000125E200T
25	√	M25×1.5	Y3C3000F125E200T

Presse étoupe non inclus dans les références ci-dessus. Nous consulter si vous les souhaitez.
 Les dimensions encadrées en rouge sont celles prévues pour le montage des accessoires.

Boitier de capteur de température, de thermostat ou de détecteur de niveau. En PA66



Taille(mm)	Volume(cm ³)	Matière	Degrés de protection		Modèle
105 x 88 x 58.5	550	PA66	IP69K	IK10	Y3B1

Utilisable pour

- Capteur de température
- Thermoplongeur
- Résistance à ailettes
- Thermostat
- Détecteur de niveau
- Carte électronique

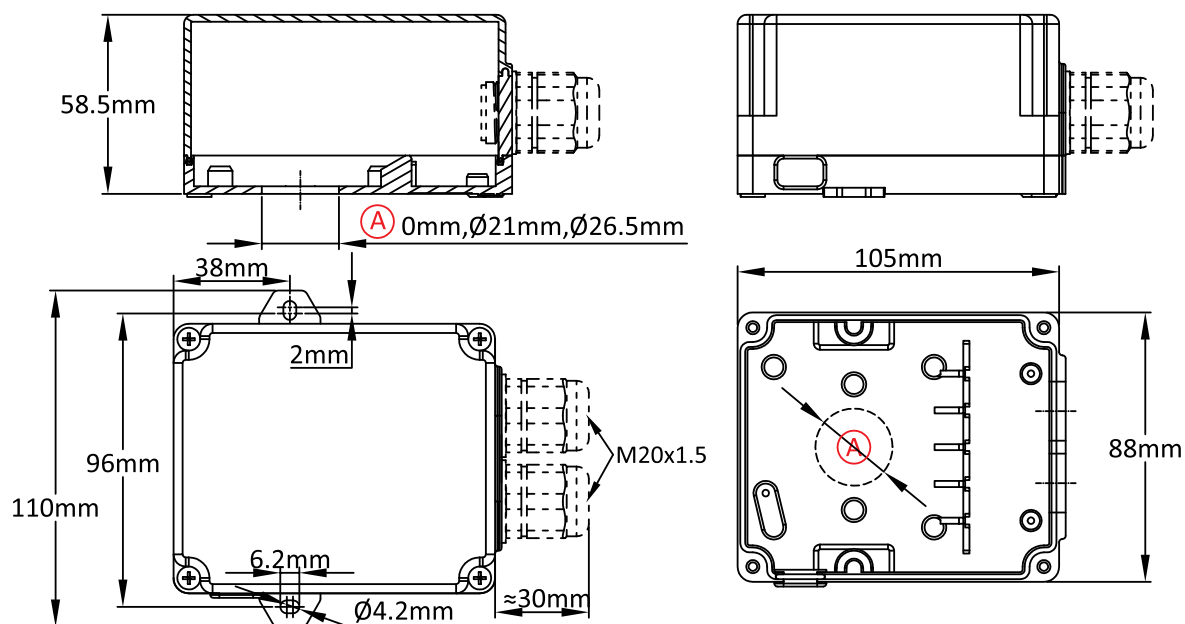

Références principales

A (mm)	Références
0	Y3B1000022C0000T
21	Y3B1210022C0000T
26.5	Y3B1265022C0000T

Presse étoupe non inclus dans les références ci-dessus. Nous consulter si vous les souhaitez.
Les dimensions encadrées en rouge sont celles prévues pour le montage des accessoires.

Boîtier de thermoplongeur, destiné aux réservoirs de chauffe-eau commerciaux. En PA66



En raison de l'évolution technique constante de nos produits, les plans, dessins et caractéristiques repris dans les pages techniques sont communiqués sans engagement et peuvent être modifiés sans préavis

Taille(mm)	Volume(cm ³)	Matière	Degrés de protection		Modèle
105 X 88 x 84.5	633	PA66	IP69K	IK10	Y3B2

Utilisable pour

- Capteur de température
- Thermoplongeur
- Résistance à ailettes
- Thermostat
- Détecteur de niveau
- Carte électronique

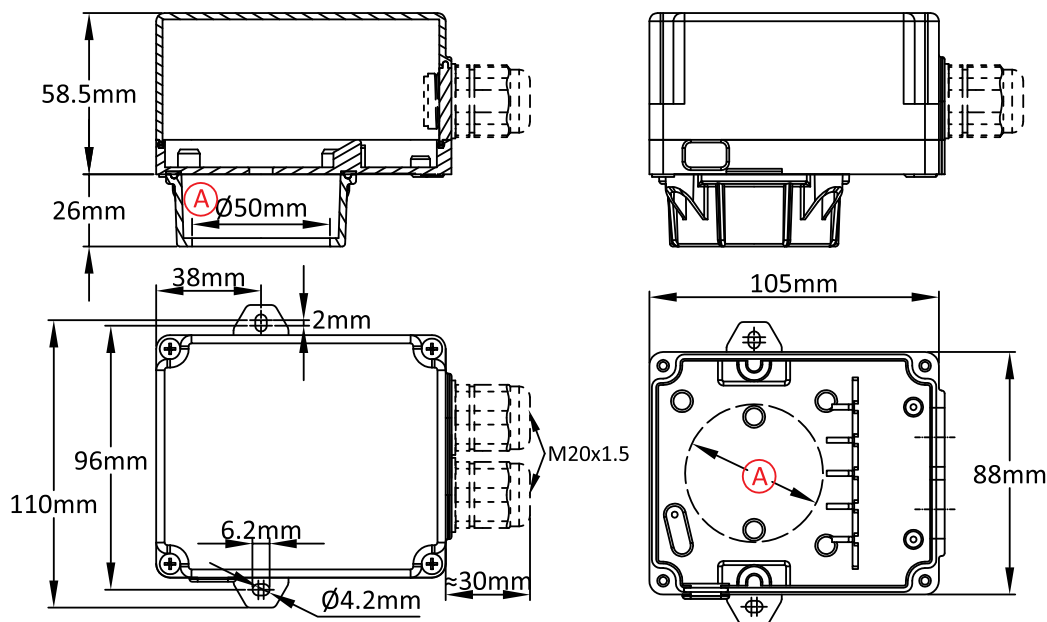

Références principales

A (mm)	Références
50	Y3B2500022C0000T

Presse étoupe non inclus dans les références ci-dessus. Nous consulter si vous les souhaitez.
 Les dimensions encadrées en rouge sont celles prévues pour le montage des accessoires.



Taille(mm)	Volume(cm ³)	Matière	Degrés de protection		Modèle
Dia. 100 x 100	700	PA66	IP69K	IK10	Y306 (P1)

Utilisable pour
<input type="checkbox"/> Capteur de température
<input checked="" type="checkbox"/> Thermoplongeur
<input type="checkbox"/> Résistance à ailettes
<input checked="" type="checkbox"/> Thermostat
<input type="checkbox"/> Détecteur de niveau
<input type="checkbox"/> Carte électronique

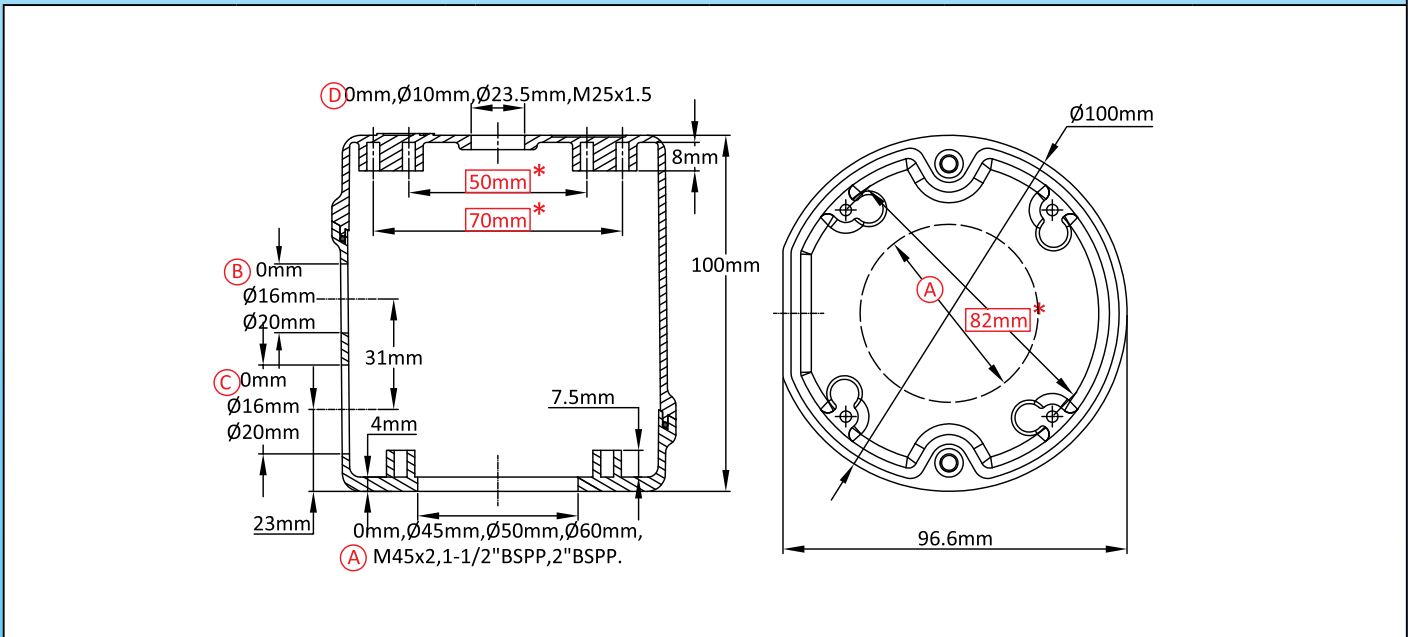

Références principales

A (mm)	B (mm)	C (mm)	D (mm)	Références	A (mm)	B (mm)	C (mm)	D (mm)	Références
0	0	0	0	Y30600000000000T	0	16	20	0	Y30600002C00000T
0	0	0	10	Y306000A0000000T	0	16	20	10	Y306000A2C00000T
0	0	0	23.5	Y306000D0000000T	0	16	20	23.5	Y306000D2C00000T
0	0	0	M25x1.5	Y306000F0000000T	0	16	20	M25x1.5	Y306000F2C00000T
0	0	16	0	Y30600001160000T	0	20	20	0	Y30600002200000T
0	0	16	10	Y306000A1160000T	0	20	20	10	Y306000A2200000T
0	0	16	23.5	Y306000D1160000T	0	20	20	23.5	Y306000D2200000T
0	0	16	M25x1.5	Y306000F1160000T	0	20	20	M25x1.5	Y306000F2200000T
0	0	20	0	Y30600001200000T	45	0	0	0	Y30645000000000T
0	0	20	10	Y306000A1200000T	45	0	0	10	Y306450A0000000T
0	0	20	23.5	Y306000D1200000T	45	0	0	23.5	Y306450D0000000T
0	0	20	M25x1.5	Y306000F1200000T	45	0	0	M25x1.5	Y306450F0000000T
0	16	16	0	Y30600002160000T	45	0	16	0	Y30645001160000T
0	16	16	10	Y306000A2160000T	45	0	16	10	Y306450A1160000T
0	16	16	23.5	Y306000D2160000T	45	0	16	23.5	Y306450D1160000T
0	16	16	M25x1.5	Y306000F2160000T	45	0	16	M25x1.5	Y306450F1160000T

Presse étoupe non inclus dans les références ci-dessus. Nous consulter si vous les souhaitez.
 Les dimensions encadrées en rouge sont celles prévues pour le montage des accessoires.

Boitier rond de thermoplongeur ou de capteur de température. En PA66

Y306
(P2)



En raison de l'évolution technique constante de nos produits, les plans, dessins, photos et caractéristiques repris dans les pages techniques sont communiqués sans engagement et peuvent être modifiés sans préavis

Ⓐ(mm)	Ⓑ(mm)	Ⓒ(mm)	Ⓓ(mm)	Références	Ⓐ(mm)	Ⓑ(mm)	Ⓒ(mm)	Ⓓ(mm)	Références
45	0	20	0	Y30645001200000T	M45x2	0	16	0	Y306M4501600000T
45	0	20	10	Y306450A1200000T	M45x2	0	16	10	Y306M45A1600000T
45	0	20	23.5	Y306450D1200000T	M45x2	0	16	23.5	Y306M45D1600000T
45	0	20	M25x1.5	Y306450F1200000T	M45x2	0	16	M25x1.5	Y306M45F1600000T
45	16	16	0	Y30645002160000T	M45x2	0	20	0	Y306M4501200000T
45	16	16	10	Y306450A2160000T	M45x2	0	20	10	Y306M45A1200000T
45	16	16	23.5	Y306450D2160000T	M45x2	0	20	23.5	Y306M45D1200000T
45	16	16	M25x1.5	Y306450F2160000T	M45x2	0	20	M25x1.5	Y306M45F1200000T
45	16	20	0	Y30645002C00000T	M45x2	16	16	0	Y306M4502160000T
45	16	20	10	Y306450A2C00000T	M45x2	16	16	10	Y306M45A2160000T
45	16	20	23.5	Y306450D2C00000T	M45x2	16	16	23.5	Y306M45D2160000T
45	16	20	M25x1.5	Y306450F2C00000T	M45x2	16	16	M25x1.5	Y306M45F2160000T
45	20	20	0	Y30645002200000T	M45x2	16	20	0	Y306M4502C00000T
45	20	20	10	Y306450A2200000T	M45x2	16	20	10	Y306M45A2C00000T
45	20	20	23.5	Y306450D2200000T	M45x2	16	20	23.5	Y306M45D2C00000T
45	20	20	M25x1.5	Y306450F2200000T	M45x2	16	20	M25x1.5	Y306M45F2C00000T
50	0	0	0	Y30650000000000T	M45x2	20	20	0	Y306M4502200000T
50	0	0	10	Y306500A00000000T	M45x2	20	20	10	Y306M45A2200000T
50	0	0	23.5	Y306500D00000000T	M45x2	20	20	23.5	Y306M45D2200000T
50	0	0	M25x1.5	Y306500F00000000T	M45x2	20	20	M25x1.5	Y306M45F2200000T
50	0	16	0	Y30650001600000T	1½"BSPP	0	0	0	Y306BA2000000000T
50	0	16	10	Y306500A1600000T	1½"BSPP	0	0	10	Y306BA2A00000000T
50	0	16	23.5	Y306500D1600000T	1½"BSPP	0	0	23.5	Y306BA2D00000000T
50	0	16	M25x1.5	Y306500F1600000T	1½"BSPP	0	0	M25x1.5	Y306BA2F00000000T
50	0	20	0	Y30650001200000T	1½"BSPP	0	16	0	Y306BA201160000T
50	0	20	10	Y306500A1200000T	1½"BSPP	0	16	10	Y306BA2A1160000T
50	0	20	23.5	Y306500D1200000T	1½"BSPP	0	16	23.5	Y306BA2D1160000T
50	0	20	M25x1.5	Y306500F1200000T	1½"BSPP	0	16	M25x1.5	Y306BA2F1160000T
50	16	16	0	Y30650002160000T	1½"BSPP	0	20	0	Y306BA201200000T
50	16	16	10	Y306500A2160000T	1½"BSPP	0	20	10	Y306BA2A1200000T
50	16	16	23.5	Y306500D2160000T	1½"BSPP	0	20	23.5	Y306BA2D1200000T
50	16	16	M25x1.5	Y306500F2160000T	1½"BSPP	0	20	M25x1.5	Y306BA2F1200000T
50	16	20	0	Y30650002C00000T	1½"BSPP	16	16	0	Y306BA202160000T
50	16	20	10	Y306500A2C00000T	1½"BSPP	16	16	10	Y306BA2A2160000T
50	16	20	23.5	Y306500D2C00000T	1½"BSPP	16	16	23.5	Y306BA2D2160000T
50	16	20	M25x1.5	Y306500F2C00000T	1½"BSPP	16	16	M25x1.5	Y306BA2F2160000T
50	20	20	0	Y30650002200000T	1½"BSPP	16	20	0	Y306BA202C00000T
50	20	20	10	Y306500A2200000T	1½"BSPP	16	20	10	Y306BA2A2C00000T
50	20	20	23.5	Y306500D2200000T	1½"BSPP	16	20	23.5	Y306BA2D2C00000T
50	20	20	M25x1.5	Y306500F2200000T	1½"BSPP	16	20	M25x1.5	Y306BA2F2C00000T
60	0	0	0	Y306600000000000T	1½"BSPP	20	20	0	Y306BA202200000T
60	0	0	10	Y306600A00000000T	1½"BSPP	20	20	10	Y306BA2A2200000T
60	0	0	23.5	Y306600D00000000T	1½"BSPP	20	20	23.5	Y306BA2D2200000T
60	0	0	M25x1.5	Y306600F00000000T	1½"BSPP	20	20	M25x1.5	Y306BA2F2200000T
60	0	16	0	Y30660001160000T	2"BSPP	0	0	0	Y306BB2000000000T
60	0	16	10	Y306600A1160000T	2"BSPP	0	0	10	Y306BB2A00000000T
60	0	16	23.5	Y306600D1160000T	2"BSPP	0	0	23.5	Y306BB2D00000000T
60	0	16	M25x1.5	Y306600F1160000T	2"BSPP	0	0	M25x1.5	Y306BB2F00000000T
60	0	20	0	Y30660001200000T	2"BSPP	0	16	0	Y306BB201160000T
60	0	20	10	Y306600A1200000T	2"BSPP	0	16	10	Y306BB2A1160000T
60	0	20	23.5	Y306600D1200000T	2"BSPP	0	16	23.5	Y306BB2D1160000T
60	0	20	M25x1.5	Y306600F1200000T	2"BSPP	0	16	M25x1.5	Y306BB2F1160000T
60	16	16	0	Y30660002160000T	2"BSPP	0	20	0	Y306BB201200000T
60	16	16	10	Y306600A2160000T	2"BSPP	0	20	10	Y306BB2A1200000T
60	16	16	23.5	Y306600D2160000T	2"BSPP	0	20	23.5	Y306BB2D1200000T
60	16	16	M25x1.5	Y306600F2160000T	2"BSPP	0	20	M25x1.5	Y306BB2F1200000T
60	16	20	0	Y30660002C00000T	2"BSPP	16	16	0	Y306BB202160000T
60	16	20	10	Y306600A2C00000T	2"BSPP	16	16	10	Y306BB2A2160000T
60	16	20	23.5	Y306600D2C00000T	2"BSPP	16	16	23.5	Y306BB2D2160000T
60	16	20	M25x1.5	Y306600F2C00000T	2"BSPP	16	16	M25x1.5	Y306BB2F2160000T
60	20	20	0	Y30660002200000T	2"BSPP	16	20	0	Y306BB202C00000T
60	20	20	10	Y306600A2200000T	2"BSPP	16	20	10	Y306BB2A2C00000T
60	20	20	23.5	Y306600D2200000T	2"BSPP	16	20	23.5	Y306BB2D2C00000T
60	20	20	M25x1.5	Y306600F2200000T	2"BSPP	16	20	M25x1.5	Y306BB2F2C00000T
M45x2	0	0	0	Y306M45000000000T	2"BSPP	20	20	0	Y306BB202200000T
M45x2	0	0	10	Y306M45A00000000T	2"BSPP	20	20	10	Y306BB2A2200000T
M45x2	0	0	23.5	Y306M45D00000000T	2"BSPP	20	20	23.5	Y306BB2D2200000T
M45x2	0	0	M25x1.5	Y306M45F00000000T	2"BSPP	20	20	M25x1.5	Y306BB2F2200000T

Boitier rond de thermoplongeur avec extension. En PA66



Taille(mm)	Volume(cm ³)	Matière	Degrés de protection		Modèle
Dia. 100 X 125	783	PA66	IP69K	IK10	Y3C4

Utilisable pour

- Capteur de température
- Thermoplongeur
- Résistance à ailettes
- Thermostat
- Détecteur de niveau
- Carte électronique

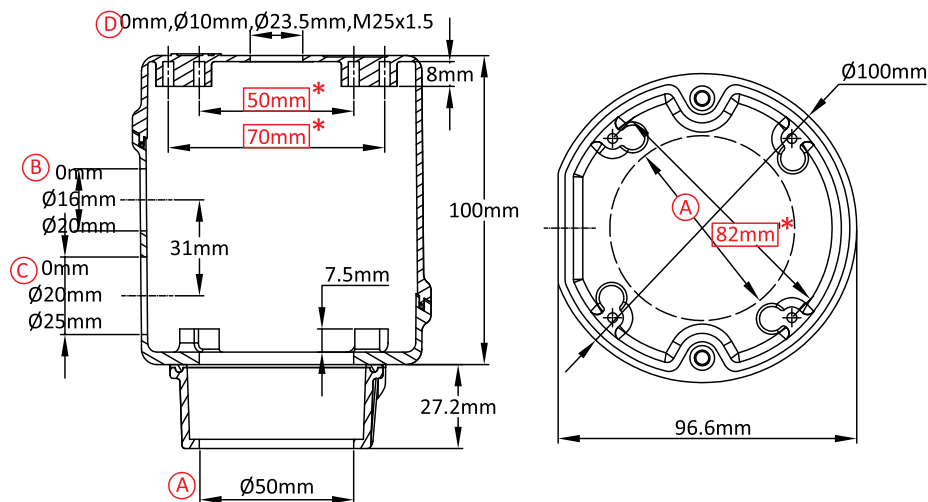

Références principales

A (mm)	B (mm)	C (mm)	D (mm)	Références	A (mm)	B (mm)	C (mm)	D (mm)	Références
50	0	0	0	Y3C45000000000T	50	16	20	0	Y3C450002C00000T
50	0	0	10	Y3C4500A000000T	50	16	20	10	Y3C4500A2C00000T
50	0	0	23.5	Y3C4500D000000T	50	16	20	23.5	Y3C4500D2C00000T
50	0	0	M25×1.5	Y3C4500F000000T	50	16	20	M25×1.5	Y3C4500F2C00000T
50	0	20	0	Y3C450001200000T	50	16	25	0	Y3C450002C50000T
50	0	20	10	Y3C4500A1200000T	50	16	25	10	Y3C4500A2C50000T
50	0	20	23.5	Y3C4500D1200000T	50	16	25	23.5	Y3C4500D2C50000T
50	0	20	M25×1.5	Y3C4500F1200000T	50	16	25	M25×1.5	Y3C4500F2C50000T
50	0	25	0	Y3C450001250000T	50	20	20	0	Y3C450002200000T
50	0	25	10	Y3C4500A1250000T	50	20	20	10	Y3C4500A2200000T
50	0	25	23.5	Y3C4500D1250000T	50	20	20	23.5	Y3C4500D2200000T
50	0	25	M25×1.5	Y3C4500F1250000T	50	20	20	M25×1.5	Y3C4500F2200000T
50	16	0	0	Y3C450001160000T	50	20	25	0	Y3C450002D50000T
50	16	0	10	Y3C4500A1160000T	50	20	25	10	Y3C4500A2D50000T
50	16	0	23.5	Y3C4500D1160000T	50	20	25	23.5	Y3C4500D2D50000T
50	16	0	M25×1.5	Y3C4500F1160000T	50	20	25	M25×1.5	Y3C4500F2D50000T

Presse étoupe non inclus dans les références ci-dessus. Nous consulter si vous les souhaitez.
 Les dimensions encadrées en rouge sont celles prévues pour le montage des accessoires.

En raison de l'évolution technique constante de nos produits, les plans, dessins et caractéristiques repris dans les pages techniques sont communiqués sans engagement et peuvent être modifiés sans préavis

Boitier mural de capteur de température. En PA66 et polycarbonate



En raison de l'évolution technique constante de nos produits, les plans, dessins et caractéristiques repris dans les pages techniques sont communiqués sans engagement et peuvent être modifiés sans préavis

Taille(mm)	Volume(cm ³)	Matière	Degrés de protection		Modèle
Dia. 105 X 66	500	PA66 + PC	IP69K	IK10	Y3F1

Utilisable pour

- Capteur de température
- Thermoplongeur
- Résistance à ailettes
- Thermostat
- Détecteur de niveau
- Carte électronique

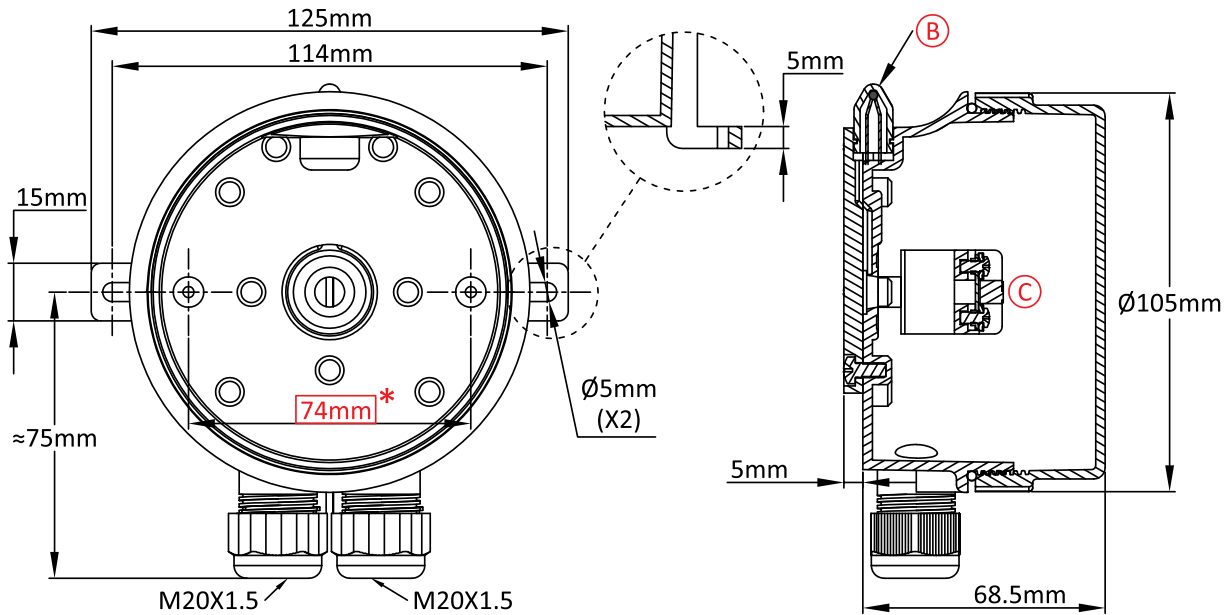

Références principales

Avec bornier (C)	Sans bornier (C)
Y3F1000022AH400T	Y3F1000022A0000T

Presse étoupe non inclus dans les références ci-dessus. Nous consulter si vous les souhaitez.
Les dimensions encadrées en rouge sont celles prévues pour le montage des accessoires.

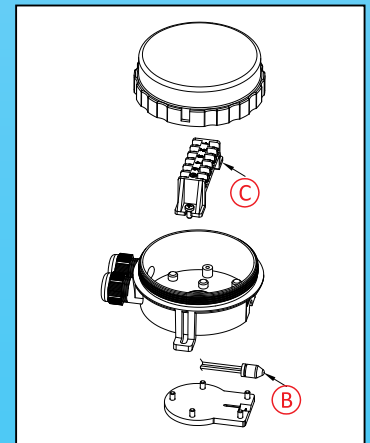

Boîtier de thermoplongeur, de détecteur de niveau ou de capteur de température. En PA66 et polycarbonate



Taille(mm)	Volume(cm ³)	Matière	Degrés de protection		Modèle
Dia. 105 X 66	500	PA66 + PC	IP69K	IK10	Y3F2

Utilisable pour

- Capteur de température
- Thermoplongeur
- Résistance à ailettes
- Thermostat
- Détecteur de niveau
- Carte électronique

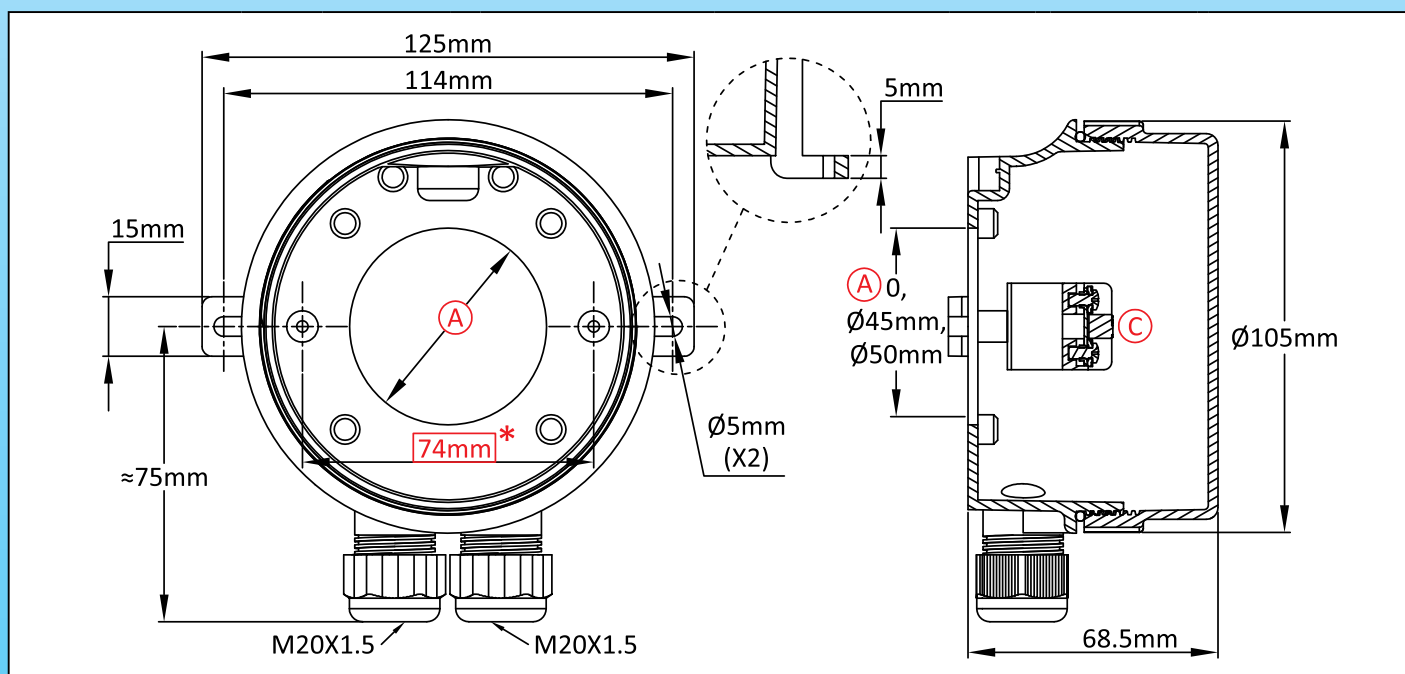

Références principales

Ⓐ(mm)	Avec bornier Ⓒ	Sans bornier Ⓒ
0	Y3F2000022AH400T	Y3F2000022A0000T
45	Y3F2450022AH400T	Y3F2450022A0000T
50	Y3F2500022AH400T	Y3F2500022A0000T

Presse étoupe non inclus dans les références ci-dessus. Nous consulter si vous les souhaitez.
 Les dimensions encadrées en rouge sont celles prévues pour le montage des accessoires.

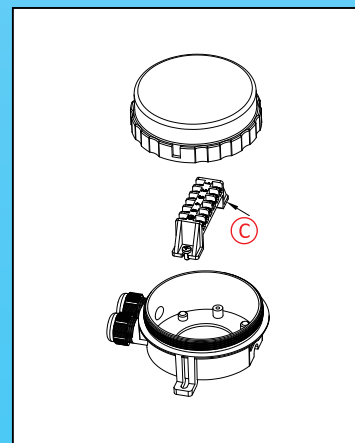

En raison de l'évolution technique constante de nos produits, les plans, dessins et caractéristiques repris dans les pages techniques sont communiqués sans engagement et peuvent être modifiés sans préavis

Boîtier de thermoplongeur avec extension. En PA66 et polycarbonate



En raison de l'évolution technique constante de nos produits, les plans, dessins et caractéristiques repris dans les pages techniques sont communiqués sans engagement et peuvent être modifiés sans préavis.

Taille(mm)	Volume(cm ³)	Matière	Degrés de protection		Modèle
Dia. 105 X 87	583	PA66 + PC	IP69K	IK10	Y3F3

Utilisable pour

- Capteur de température
- Thermoplongeur
- Résistance à ailettes
- Thermostat
- Détecteur de niveau
- Carte électronique

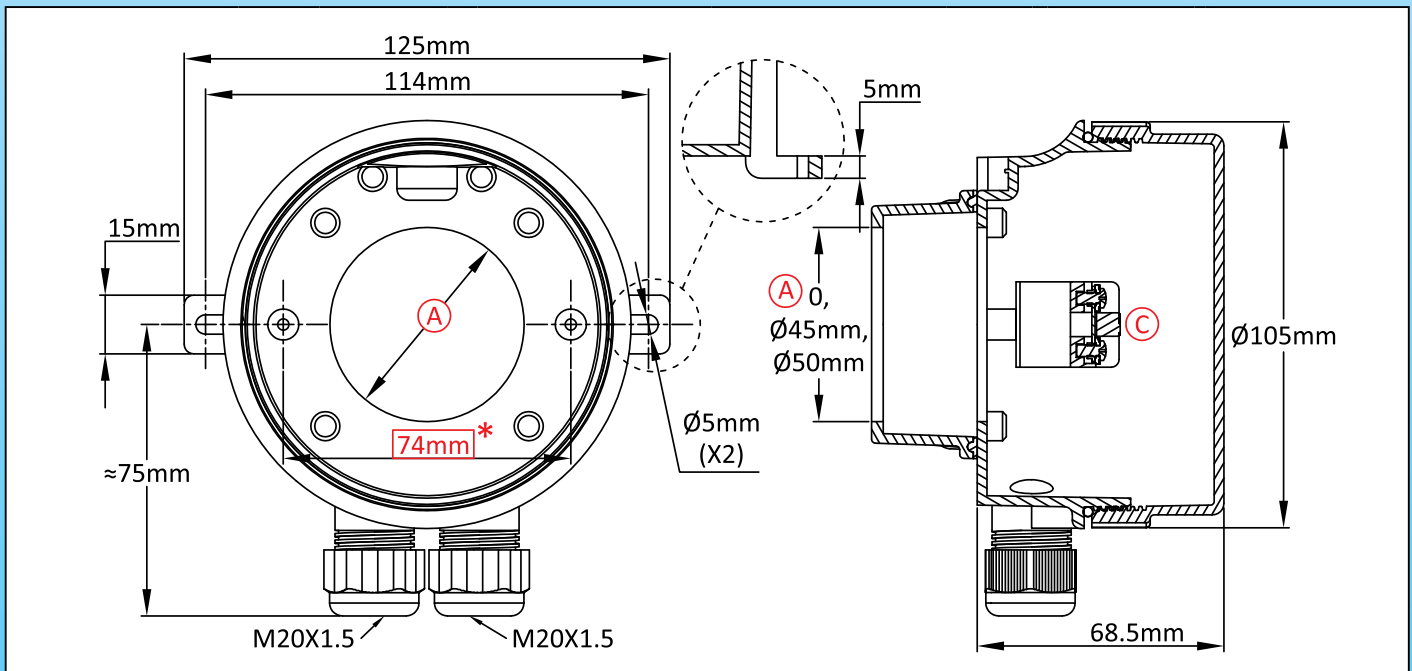

Références principales

Avec bornier	Sans bornier
Y3F3500022AH400T	Y3F3500022A0000T

Presse étoupe non inclus dans les références ci-dessus. Nous consulter si vous les souhaitez.
Les dimensions encadrées en rouge sont celles prévues pour le montage des accessoires.

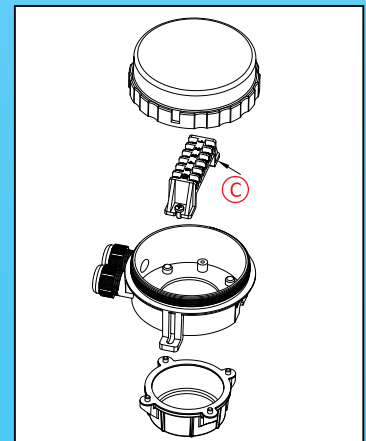

Grand boîtier pour thermoplongeur, capteur de température, détecteur de niveau ou instrumentation. En PA66



Taille(mm)	Volume(cm ³)	Matière	Degrés de protection		Modèle
130 X 130 X 150	2530	PA66	IP69K	IK10	Y307 (P1)

Utilisable pour

- Capteur de température
- Thermoplongeur
- Résistance à ailettes
- Thermostat
- Détecteur de niveau
- Carte électronique

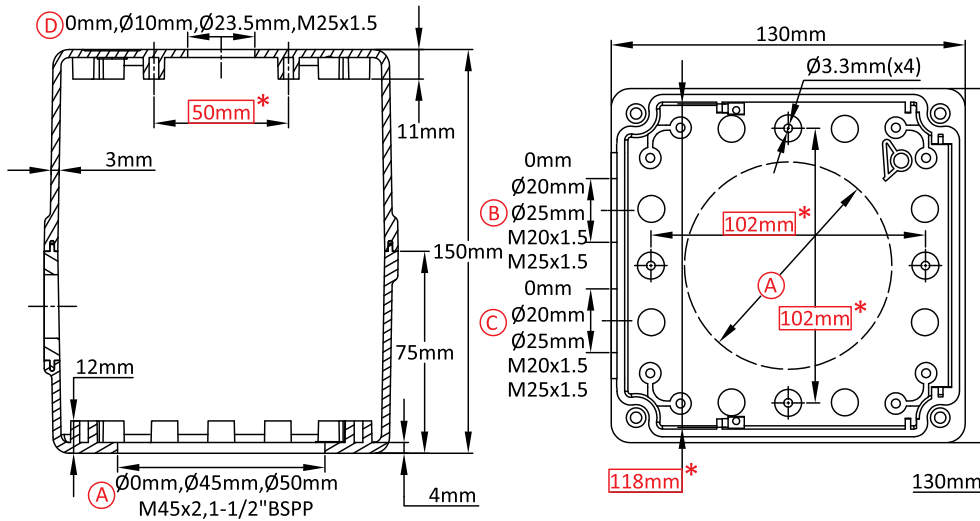

Références principales

(A)(mm)	(B)(mm)	(C)(mm)	(D)(mm)	Références	(A)(mm)	(B)(mm)	(C)(mm)	(D)(mm)	Références
0	0	0	0	Y30700000000000T	0	20	20	10	Y307000A2200000T
0	0	0	10	Y307000A0000000T	0	20	20	23.5	Y307000D2200000T
0	0	0	23.5	Y307000D000000T	0	20	20	M25x1.5	Y307000F2200000T
0	0	0	M25x1.5	Y307000F000000T	0	25	25	0	Y30700002250000T
0	0	20	0	Y30700001200000T	0	25	25	10	Y307000A2250000T
0	0	20	10	Y307000A1200000T	0	25	25	23.5	Y307000D2250000T
0	0	20	23.5	Y307000D1200000T	0	25	25	M25x1.5	Y307000F2250000T
0	0	20	M25x1.5	Y307000F1200000T	0	M20x1.5	M20x1.5	0	Y30700002T00000T
0	0	25	0	Y30700001250000T	0	M20x1.5	M20x1.5	10	Y307000A2T00000T
0	0	25	10	Y307000A1250000T	0	M20x1.5	M20x1.5	23.5	Y307000D2T00000T
0	0	25	23.5	Y307000D1250000T	0	M20x1.5	M20x1.5	M25x1.5	Y307000F2T00000T
0	0	25	M25x1.5	Y307000F1250000T	0	M25x1.5	M25x1.5	0	Y30700002T50000T
0	0	M20x1.5	0	Y30700001T00000T	0	M25x1.5	M25x1.5	10	Y307000A2T50000T
0	0	M20x1.5	10	Y307000A1T00000T	0	M25x1.5	M25x1.5	23.5	Y307000D2T50000T
0	0	M20x1.5	23.5	Y307000D1T00000T	0	M25x1.5	M25x1.5	M25x1.5	Y307000F2T50000T
0	0	M20x1.5	M25x1.5	Y307000F1T00000T	45	0	0	0	Y30745000000000T
0	0	M25x1.5	0	Y30700001T50000T	45	0	0	10	Y307450A0000000T
0	0	M25x1.5	10	Y307000A1T50000T	45	0	0	23.5	Y307450D0000000T
0	0	M25x1.5	23.5	Y307000D1T50000T	45	0	0	M25x1.5	Y307450F0000000T
0	0	M25x1.5	M25x1.5	Y307000F1T50000T	45	0	20	0	Y30745001200000T
0	20	20	0	Y30700002200000T	45	0	20	10	Y307450A1200000T

Presse étoupe non inclus dans les références ci-dessus. Nous consulter si vous les souhaitez.
Les dimensions encadrées en rouge sont celles prévues pour le montage des accessoires.

Grand boîtier pour thermoplongeur, capteur de température, détecteur de niveau ou instrumentation. En PA66

Y307
(P2)



En raison de l'évolution technique constante de nos produits, les plans, dessins, photos et caractéristiques repris dans les pages techniques sont communiqués sans engagement et peuvent être modifiés sans préavis

A (mm)	B (mm)	C (mm)	D (mm)	Références	A (mm)	B (mm)	C (mm)	D (mm)	Références
45	0	20	23.5	Y307450D1200000T	M45x2	0	0	M25x1.5	Y307M45F0000000T
45	0	20	M25x1.5	Y307450F1200000T	M45x2	0	20	0	Y307M4501200000T
45	0	25	0	Y30745001250000T	M45x2	0	20	10	Y307M45A1200000T
45	0	25	10	Y307450A1250000T	M45x2	0	20	23.5	Y307M45D1200000T
45	0	25	23.5	Y307450D1250000T	M45x2	0	20	M25x1.5	Y307M45F1200000T
45	0	25	M25x1.5	Y307450F1250000T	M45x2	0	25	0	Y307M4501250000T
45	0	M20x1.5	0	Y30745001T00000T	M45x2	0	25	10	Y307M45A1250000T
45	0	M20x1.5	10	Y307450A1T00000T	M45x2	0	25	23.5	Y307M45D1250000T
45	0	M20x1.5	23.5	Y307450D1T00000T	M45x2	0	25	M25x1.5	Y307M45F1250000T
45	0	M20x1.5	M25x1.5	Y307450F1T00000T	M45x2	0	M20x1.5	0	Y307M4501T00000T
45	0	M25x1.5	0	Y30745001T50000T	M45x2	0	M20x1.5	10	Y307M45A1T00000T
45	0	M25x1.5	10	Y307450A1T50000T	M45x2	0	M20x1.5	23.5	Y307M45D1T00000T
45	0	M25x1.5	23.5	Y307450D1T50000T	M45x2	0	M20x1.5	M25x1.5	Y307M45F1T00000T
45	0	M25x1.5	M25x1.5	Y307450F1T50000T	M45x2	0	M25x1.5	0	Y307M4501T50000T
45	20	20	0	Y30745002200000T	M45x2	0	M25x1.5	10	Y307M45A1T50000T
45	20	20	10	Y307450A2200000T	M45x2	0	M25x1.5	23.5	Y307M45D1T50000T
45	20	20	23.5	Y307450D2200000T	M45x2	0	M25x1.5	M25x1.5	Y307M45F1T50000T
45	20	20	M25x1.5	Y307450F2200000T	M45x2	20	20	0	Y307M4502200000T
45	25	25	0	Y30745002250000T	M45x2	20	20	10	Y307M45A2200000T
45	25	25	10	Y307450A2250000T	M45x2	20	20	23.5	Y307M45D2200000T
45	25	25	23.5	Y307450D2250000T	M45x2	20	20	M25x1.5	Y307M45F2200000T
45	25	25	M25x1.5	Y307450F2250000T	M45x2	25	25	0	Y307M4502250000T
45	M20x1.5	M20x1.5	0	Y30745002T00000T	M45x2	25	25	10	Y307M45A2250000T
45	M20x1.5	M20x1.5	10	Y307450A2T00000T	M45x2	25	25	23.5	Y307M45D2250000T
45	M20x1.5	M20x1.5	23.5	Y307450D2T00000T	M45x2	25	25	M25x1.5	Y307M45F2250000T
45	M20x1.5	M20x1.5	M25x1.5	Y307450F2T00000T	M45x2	M20x1.5	M20x1.5	0	Y307M4502T00000T
45	M25x1.5	M25x1.5	0	Y30745002T50000T	M45x2	M20x1.5	M20x1.5	10	Y307M45A2T00000T
45	M25x1.5	M25x1.5	10	Y307450A2T50000T	M45x2	M20x1.5	M20x1.5	23.5	Y307M45D2T00000T
45	M25x1.5	M25x1.5	23.5	Y307450D2T50000T	M45x2	M20x1.5	M20x1.5	M25x1.5	Y307M45F2T00000T
45	M25x1.5	M25x1.5	M25x1.5	Y307450F2T50000T	M45x2	M25x1.5	M25x1.5	0	Y307M4502T50000T
50	0	0	0	Y307500000000000T	M45x2	M25x1.5	M25x1.5	10	Y307M45A2T50000T
50	0	0	10	Y307500A00000000T	M45x2	M25x1.5	M25x1.5	23.5	Y307M45D2T50000T
50	0	0	23.5	Y307500D0000000T	M45x2	M25x1.5	M25x1.5	M25x1.5	Y307M45F2T50000T
50	0	0	M25x1.5	Y307500F0000000T	1½"BSPP	0	0	0	Y307BA200000000T
50	0	20	0	Y30750001200000T	1½"BSPP	0	0	10	Y307BA2A0000000T
50	0	20	10	Y307500A1200000T	1½"BSPP	0	0	23.5	Y307BA2D0000000T
50	0	20	23.5	Y307500D1200000T	1½"BSPP	0	0	M25x1.5	Y307BA2F0000000T
50	0	20	M25x1.5	Y307500F1200000T	1½"BSPP	0	20	0	Y307BA201200000T
50	0	25	0	Y30750001250000T	1½"BSPP	0	20	10	Y307BA2A1200000T
50	0	25	10	Y307500A1250000T	1½"BSPP	0	20	23.5	Y307BA2D1200000T
50	0	25	23.5	Y307500D1250000T	1½"BSPP	0	20	M25x1.5	Y307BA2F1200000T
50	0	25	M25x1.5	Y307500F1250000T	1½"BSPP	0	25	0	Y307BA201250000T
50	0	M20x1.5	0	Y30750001T00000T	1½"BSPP	0	25	10	Y307BA2A1250000T
50	0	M20x1.5	10	Y307500A1T00000T	1½"BSPP	0	25	23.5	Y307BA2D1250000T
50	0	M20x1.5	23.5	Y307500D1T00000T	1½"BSPP	0	25	M25x1.5	Y307BA2F1250000T
50	0	M20x1.5	M25x1.5	Y307500F1T00000T	1½"BSPP	0	M20x1.5	0	Y307BA201T00000T
50	0	M25x1.5	0	Y30750001T50000T	1½"BSPP	0	M20x1.5	10	Y307BA2A1T00000T
50	0	M25x1.5	10	Y307500A1T50000T	1½"BSPP	0	M20x1.5	23.5	Y307BA2D1T00000T
50	0	M25x1.5	23.5	Y307500D1T50000T	1½"BSPP	0	M20x1.5	M25x1.5	Y307BA2F1T00000T
50	0	M25x1.5	M25x1.5	Y307500F1T50000T	1½"BSPP	0	M25x1.5	0	Y307BA201T50000T
50	20	20	0	Y30750002200000T	1½"BSPP	0	M25x1.5	10	Y307BA2A1T50000T
50	20	20	10	Y307500A2200000T	1½"BSPP	0	M25x1.5	23.5	Y307BA2D1T50000T
50	20	20	23.5	Y307500D2200000T	1½"BSPP	0	M25x1.5	M25x1.5	Y307BA2F1T50000T
50	20	20	M25x1.5	Y307500F2200000T	1½"BSPP	20	20	0	Y307BA202200000T
50	25	25	0	Y30750002250000T	1½"BSPP	20	20	10	Y307BA2A2200000T
50	25	25	10	Y307500A2250000T	1½"BSPP	20	20	23.5	Y307BA2D2200000T
50	25	25	23.5	Y307500D2250000T	1½"BSPP	20	20	M25x1.5	Y307BA2F2200000T
50	25	25	M25x1.5	Y307500F2250000T	1½"BSPP	25	25	0	Y307BA202250000T
50	M20x1.5	M20x1.5	0	Y30750002T00000T	1½"BSPP	25	25	10	Y307BA2A2250000T
50	M20x1.5	M20x1.5	10	Y307500A2T00000T	1½"BSPP	25	25	23.5	Y307BA2D2250000T
50	M20x1.5	M20x1.5	23.5	Y307500D2T00000T	1½"BSPP	25	25	M25x1.5	Y307BA2F2250000T
50	M20x1.5	M20x1.5	M25x1.5	Y307500F2T00000T	1½"BSPP	M20x1.5	M20x1.5	0	Y307BA202T00000T
50	M25x1.5	M25x1.5	0	Y30750002T50000T	1½"BSPP	M20x1.5	M20x1.5	10	Y307BA2A2T00000T
50	M25x1.5	M25x1.5	10	Y307500A2T50000T	1½"BSPP	M20x1.5	M20x1.5	23.5	Y307BA2D2T00000T
50	M25x1.5	M25x1.5	23.5	Y307500D2T50000T	1½"BSPP	M20x1.5	M20x1.5	M25x1.5	Y307BA2F2T00000T
50	M25x1.5	M25x1.5	M25x1.5	Y307500F2T50000T	1½"BSPP	M25x1.5	M25x1.5	0	Y307BA202T50000T
M45x2	0	0	0	Y307M45000000000T	1½"BSPP	M25x1.5	M25x1.5	10	Y307BA2A2T50000T
M45x2	0	0	10	Y307M45A00000000T	1½"BSPP	M25x1.5	M25x1.5	23.5	Y307BA2D2T50000T
M45x2	0	0	23.5	Y307M45D00000000T	1½"BSPP	M25x1.5	M25x1.5	M25x1.5	Y307BA2F2T50000T

Grand boîtier de thermoplongeur avec extension. En PA66



Taille(mm)	Volume(cm ³)	Matière	Degrés de protection		Modèle
130 X 130 X 190	2836	PA66	IP69K	IK10	Y3M1 (P1)

Utilisable pour

- Capteur de température
- Thermoplongeur
- Résistance à ailettes
- Thermostat
- Détecteur de niveau
- Carte électronique

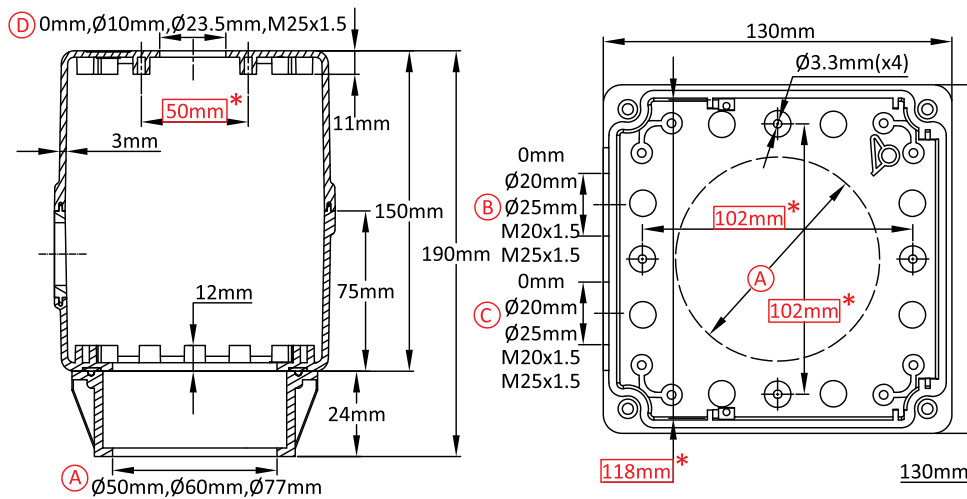

Références principales

A(mm)	B(mm)	C(mm)	D(mm)	Références	A(mm)	B(mm)	C(mm)	D(mm)	Références
50	0	0	0	Y3M15000000000T	50	20	20	10	Y3M1500A2200000T
50	0	0	10	Y3M1500A0000000T	50	20	20	23.5	Y3M1500D2200000T
50	0	0	23.5	Y3M1500D0000000T	50	20	20	M25x1.5	Y3M1500F2200000T
50	0	0	M25x1.5	Y3M1500F0000000T	50	25	25	0	Y3M150002250000T
50	0	20	0	Y3M150001200000T	50	25	25	10	Y3M1500A2250000T
50	0	20	10	Y3M1500A1200000T	50	25	25	23.5	Y3M1500D2250000T
50	0	20	23.5	Y3M1500D1200000T	50	25	25	M25x1.5	Y3M1500F2250000T
50	0	20	M25x1.5	Y3M1500F1200000T	50	M20x1.5	M20x1.5	0	Y3M150002T00000T
50	0	25	0	Y3M150001250000T	50	M20x1.5	M20x1.5	10	Y3M1500A2T00000T
50	0	25	10	Y3M1500A1250000T	50	M20x1.5	M20x1.5	23.5	Y3M1500D2T00000T
50	0	25	23.5	Y3M1500D1250000T	50	M20x1.5	M20x1.5	M25x1.5	Y3M1500F2T00000T
50	0	25	M25x1.5	Y3M1500F1250000T	50	M25x1.5	M25x1.5	0	Y3M150002T50000T
50	0	M20x1.5	0	Y3M150001T00000T	50	M25x1.5	M25x1.5	10	Y3M1500A2T50000T
50	0	M20x1.5	10	Y3M1500A1T00000T	50	M25x1.5	M25x1.5	23.5	Y3M1500D2T50000T
50	0	M20x1.5	23.5	Y3M1500D1T00000T	50	M25x1.5	M25x1.5	M25x1.5	Y3M1500F2T50000T
50	0	M20x1.5	M25x1.5	Y3M1500F1T00000T	60	0	0	0	Y3M1600000000000T
50	0	M25x1.5	0	Y3M150001T50000T	60	0	0	10	Y3M1600A00000000T
50	0	M25x1.5	10	Y3M1500A1T50000T	60	0	0	23.5	Y3M1600D00000000T
50	0	M25x1.5	23.5	Y3M1500D1T50000T	60	0	0	M25x1.5	Y3M1600F00000000T
50	0	M25x1.5	M25x1.5	Y3M1500F1T50000T	60	0	20	0	Y3M160001200000T
50	20	20	0	Y3M150002200000T	60	0	20	10	Y3M1600A1200000T

Presse étoupe non inclus dans les références ci-dessus. Nous consulter si vous les souhaitez.
Les dimensions encadrées en rouge sont celles prévues pour le montage des accessoires.



En raison de l'évolution technique constante de nos produits, les plans, dessins, photos et caractéristiques repris dans les pages techniques sont communiqués sans engagement et peuvent être modifiés sans préavis

A (mm)	B (mm)	C (mm)	D (mm)	Références	A (mm)	B (mm)	C (mm)	D (mm)	Références
60	0	20	23.5	Y3M1600D1200000T	77	0	0	M25×1.5	Y3M1770F0000000T
60	0	20	M25×1.5	Y3M1600F1200000T	77	0	20	0	Y3M177001200000T
60	0	25	0	Y3M160001250000T	77	0	20	10	Y3M1770A1200000T
60	0	25	10	Y3M1600A1250000T	77	0	20	23.5	Y3M1770D1200000T
60	0	25	23.5	Y3M1600D1250000T	77	0	20	M25×1.5	Y3M1770F1200000T
60	0	25	M25×1.5	Y3M1600F1250000T	77	0	25	0	Y3M177001250000T
60	0	M20×1.5	0	Y3M160001T00000T	77	0	25	10	Y3M1770A1250000T
60	0	M20×1.5	10	Y3M1600A1T00000T	77	0	25	23.5	Y3M1770D1250000T
60	0	M20×1.5	23.5	Y3M1600D1T00000T	77	0	25	M25×1.5	Y3M1770F1250000T
60	0	M20×1.5	M25×1.5	Y3M1600F1T00000T	77	0	M20×1.5	0	Y3M177001T00000T
60	0	M25×1.5	0	Y3M160001T50000T	77	0	M20×1.5	10	Y3M1770A1T00000T
60	0	M25×1.5	10	Y3M1600A1T50000T	77	0	M20×1.5	23.5	Y3M1770D1T00000T
60	0	M25×1.5	23.5	Y3M1600D1T50000T	77	0	M20×1.5	M25×1.5	Y3M1770F1T00000T
60	0	M25×1.5	M25×1.5	Y3M1600F1T50000T	77	0	M25×1.5	0	Y3M177001T50000T
60	20	20	0	Y3M160002200000T	77	0	M25×1.5	10	Y3M1770A1T50000T
60	20	20	10	Y3M1600A2200000T	77	0	M25×1.5	23.5	Y3M1770D1T50000T
60	20	20	23.5	Y3M1600D2200000T	77	0	M25×1.5	M25×1.5	Y3M1770F1T50000T
60	20	20	M25×1.5	Y3M1600F2200000T	77	20	20	0	Y3M177002200000T
60	25	25	0	Y3M160002250000T	77	20	20	10	Y3M1770A2200000T
60	25	25	10	Y3M1600A2250000T	77	20	20	23.5	Y3M1770D2200000T
60	25	25	23.5	Y3M1600D2250000T	77	20	20	M25×1.5	Y3M1770F2200000T
60	25	25	M25×1.5	Y3M1600F2250000T	77	25	25	0	Y3M177002250000T
60	M20×1.5	M20×1.5	0	Y3M160002T00000T	77	25	25	10	Y3M1770A2250000T
60	M20×1.5	M20×1.5	10	Y3M1600A2T00000T	77	25	25	23.5	Y3M1770D2250000T
60	M20×1.5	M20×1.5	23.5	Y3M1600D2T00000T	77	25	25	M25×1.5	Y3M1770F2250000T
60	M20×1.5	M20×1.5	M25×1.5	Y3M1600F2T00000T	77	M20×1.5	M20×1.5	0	Y3M177002T00000T
60	M25×1.5	M25×1.5	0	Y3M160002T50000T	77	M20×1.5	M20×1.5	10	Y3M1770A2T00000T
60	M25×1.5	M25×1.5	10	Y3M1600A2T50000T	77	M20×1.5	M20×1.5	23.5	Y3M1770D2T00000T
60	M25×1.5	M25×1.5	23.5	Y3M1600D2T50000T	77	M20×1.5	M20×1.5	M25×1.5	Y3M1770F2T00000T
60	M25×1.5	M25×1.5	M25×1.5	Y3M1600F2T50000T	77	M25×1.5	M25×1.5	0	Y3M177002T50000T
77	0	0	0	Y3M1770000000000T	77	M25×1.5	M25×1.5	10	Y3M1770A2T50000T
77	0	0	10	Y3M1770A00000000T	77	M25×1.5	M25×1.5	23.5	Y3M1770D2T50000T
77	0	0	23.5	Y3M1770D00000000T	77	M25×1.5	M25×1.5	M25×1.5	Y3M1770F2T50000T

Boîtier d'instrumentation, raccordement, capteur de température, thermostat, détecteur de niveau. En PA66. Pattes murales amovibles.



Taille(mm)	Volume(cm ³)	Matière	Degrés de protection		Modèle
130 X 180 X 80	1870	PA66	IP69K	IK10	Y3N1

Utilisable pour
<input type="checkbox"/> Capteur de température
<input checked="" type="checkbox"/> Thermoplongeur
<input checked="" type="checkbox"/> Résistance à ailettes
<input checked="" type="checkbox"/> Thermostat
<input type="checkbox"/> Détecteur de niveau
<input checked="" type="checkbox"/> Carte électronique

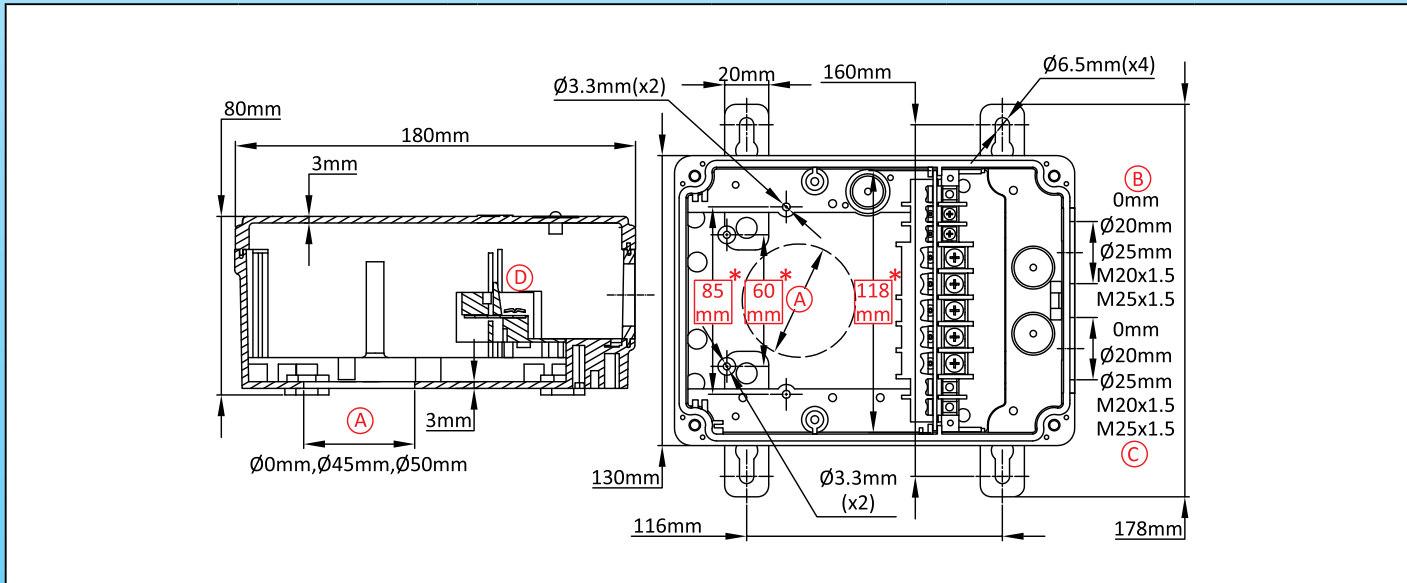

Références principales

Ⓐ(mm)	Ⓑ(mm)	Ⓒ(mm)	Avec bornier Ⓓ	Sans bornier Ⓓ	Ⓐ(mm)	Ⓑ(mm)	Ⓒ(mm)	Avec bornier Ⓓ	Sans bornier Ⓓ
0	0	0	Y3N1000000J100T	Y3N100000000000T	45	20	20	Y3N14500220J100T	Y3N145002200000T
0	0	20	Y3N10000120J100T	Y3N100001200000T	45	25	25	Y3N14500225J100T	Y3N145002250000T
0	0	25	Y3N10000125J100T	Y3N100001250000T	45	M20x1.5	M20x1.5	Y3N145002T0J100T	Y3N145002T00000T
0	0	M20x1.5	Y3N100001T0J100T	Y3N100001T00000T	45	M25x1.5	M25x1.5	Y3N145002T5J100T	Y3N145002T50000T
0	0	M25x1.5	Y3N100001T5J100T	Y3N100001T50000T	50	0	0	Y3N15000000J100T	Y3N150000000000T
0	20	20	Y3N10000220J100T	Y3N100002200000T	50	0	20	Y3N15000120J100T	Y3N150001200000T
0	25	25	Y3N10000225J100T	Y3N100002250000T	50	0	25	Y3N15000125J100T	Y3N150001250000T
0	M20x1.5	M20x1.5	Y3N100002T0J100T	Y3N100002T00000T	50	0	M20x1.5	Y3N150001T0J100T	Y3N150001T00000T
0	M25x1.5	M25x1.5	Y3N100002T5J100T	Y3N100002T50000T	50	0	M25x1.5	Y3N150001T5J100T	Y3N150001T50000T
45	0	0	Y3N14500000J100T	Y3N145000000000T	50	20	20	Y3N15000220J100T	Y3N150002200000T
45	0	20	Y3N14500120J100T	Y3N145001200000T	50	25	25	Y3N15000225J100T	Y3N150002250000T
45	0	25	Y3N14500125J100T	Y3N145001250000T	50	M20x1.5	M20x1.5	Y3N150002T0J100T	Y3N150002T00000T
45	0	M20x1.5	Y3N145001T0J100T	Y3N145001T00000T	50	M25x1.5	M25x1.5	Y3N150002T5J100T	Y3N150002T50000T
45	0	M25x1.5	Y3N145001T5J100T	Y3N145001T50000T					

Presse étoupe non inclus dans les références ci-dessus. Nous consulter si vous les souhaitez.
 Les dimensions encadrées en rouge sont celles prévues pour le montage des accessoires.

En raison de l'évolution technique constante de nos produits, les plans, dessins, photos et caractéristiques repris dans les pages techniques sont communiqués sans engagement et peuvent être modifiés sans préavis.



Boîtier à fenêtre polycarbonate, pour instrumentation, raccordement, capteur de température, thermostat, détecteur de niveau, disjoncteur différentiel. Corps en PA66. Pattes murales amovibles

En raison de l'évolution technique constante de nos produits, les plans, dessins et caractéristiques repris dans les pages techniques sont communiqués sans engagement et peuvent être modifiés sans préavis

Taille(mm)	Volume(cm ³)	Matière	Degrés de protection		Modèle
130 X 180 X 95	2010	PA66 + PC	IP69K	IK10	Y3N2

Utilisable pour

- Capteur de température
- Thermoplongeur
- Résistance à ailettes
- Thermostat
- Détecteur de niveau
- Carte électronique

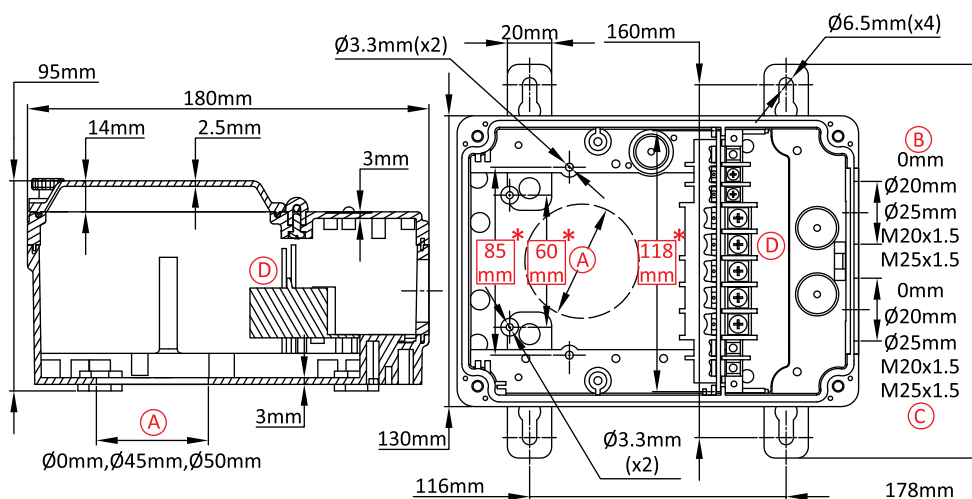
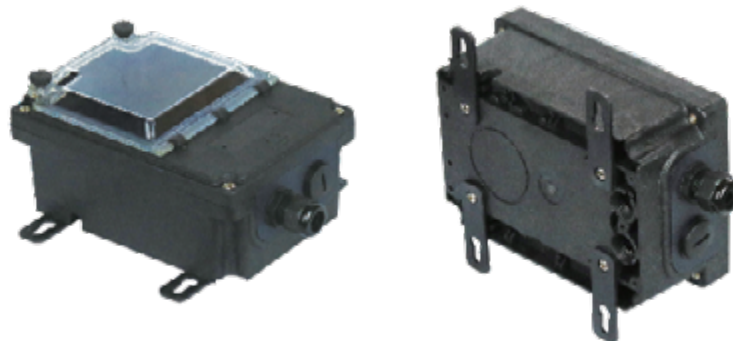

Références principales

Ⓐ(mm)	Ⓑ(mm)	Ⓒ(mm)	Avec bornier Ⓓ	Sans bornier Ⓓ	Ⓐ(mm)	Ⓑ(mm)	Ⓒ(mm)	Avec bornier Ⓓ	Sans bornier Ⓓ
0	0	0	Y3N20000000J100T	Y3N200000000000T	45	20	20	Y3N24500220J100T	Y3N245002200000T
0	0	20	Y3N20000120J100T	Y3N200001200000T	45	25	25	Y3N24500225J100T	Y3N245002250000T
0	0	25	Y3N20000125J100T	Y3N200001250000T	45	M20x1.5	M20x1.5	Y3N245002T0J100T	Y3N245002T00000T
0	0	M20x1.5	Y3N200001T0J100T	Y3N200001T00000T	45	M25x1.5	M25x1.5	Y3N245002T5J100T	Y3N245002T50000T
0	0	M25x1.5	Y3N200001T5J100T	Y3N200001T50000T	50	0	0	Y3N25000000J100T	Y3N250000000000T
0	20	20	Y3N20000220J100T	Y3N200002200000T	50	0	20	Y3N25000120J100T	Y3N250001200000T
0	25	25	Y3N20000225J100T	Y3N200002250000T	50	0	25	Y3N25000125J100T	Y3N250001250000T
0	M20x1.5	M20x1.5	Y3N200002T0J100T	Y3N200002T00000T	50	0	M20x1.5	Y3N250001T0J100T	Y3N250001T00000T
0	M25x1.5	M25x1.5	Y3N200002T5J100T	Y3N200002T50000T	50	0	M25x1.5	Y3N250001T5J100T	Y3N250001T50000T
45	0	0	Y3N24500000J100T	Y3N245000000000T	50	20	20	Y3N25000220J100T	Y3N250002200000T
45	0	20	Y3N24500120J100T	Y3N245001200000T	50	25	25	Y3N25000225J100T	Y3N250002250000T
45	0	25	Y3N24500125J100T	Y3N245001250000T	50	M20x1.5	M20x1.5	Y3N250002T0J100T	Y3N250002T00000T
45	0	M20x1.5	Y3N245001T0J100T	Y3N245001T00000T	50	M25x1.5	M25x1.5	Y3N250002T5J100T	Y3N250002T50000T
45	0	M25x1.5	Y3N245001T5J100T	Y3N245001T50000T					

Presse étoupe non inclus dans les références ci-dessus. Nous consulter si vous les souhaitez.
Les dimensions encadrées en rouge sont celles prévues pour le montage des accessoires.

Boîtier à fenêtre polycarbonate, pour thermoplongeur instrumenté, avec extension. Corps en PA66



Taille(mm)	Volume(cm ³)	Matière	Degrés de protection		Modèle
130 X 180 X 120	2093	PA66 + PC	IP69K	IK10	Y3N3

Utilisable pour

- Capteur de température
- Thermoplongeur
- Résistance à ailettes
- Thermostat
- Détecteur de niveau
- Carte électronique

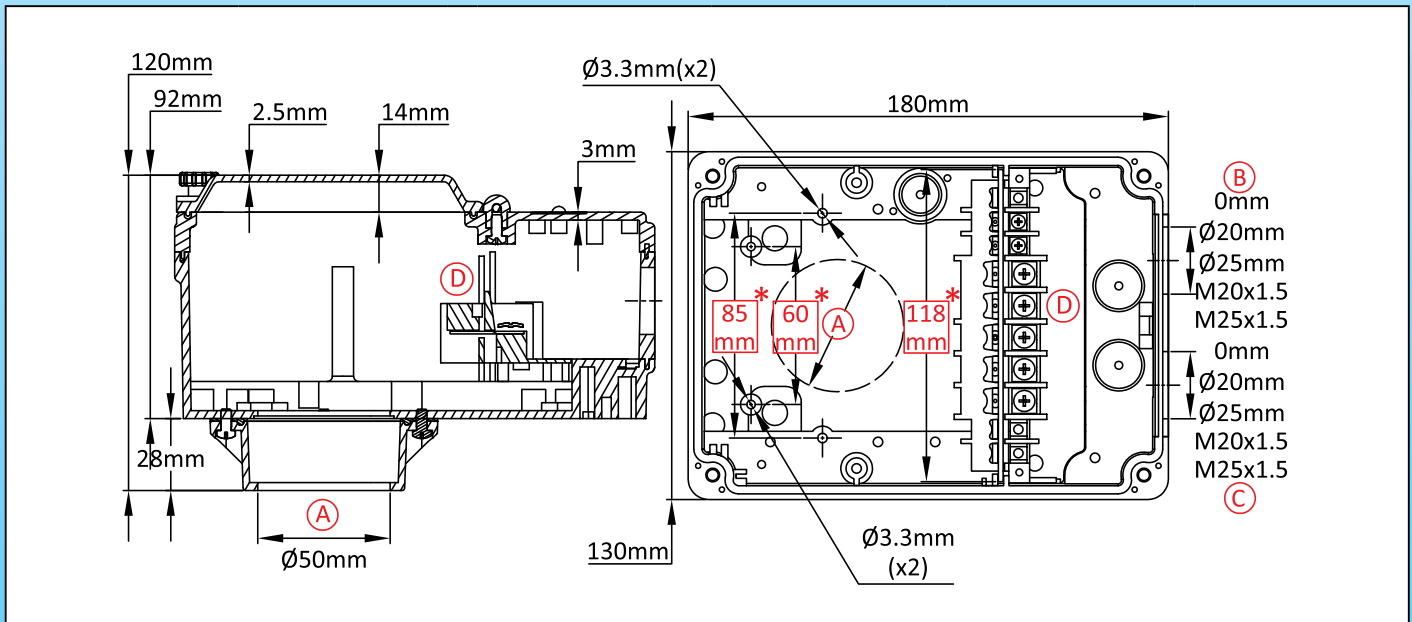

Références principales

ⓑ(mm)	ⓒ(mm)	Avec bornier ⓓ	Sans bornier ⓓ
0	0	Y3N35000000J100T	Y3N350000000000T
0	20	Y3N35000120J100T	Y3N350001200000T
0	25	Y3N35000125J100T	Y3N350001250000T
0	M20x1.5	Y3N350001T0J100T	Y3N350001T00000T
0	M25x1.5	Y3N350001T5J100T	Y3N350001T50000T
20	20	Y3N35000220J100T	Y3N350002200000T
25	25	Y3N35000225J100T	Y3N350002250000T
M20x1.5	M20x1.5	Y3N350002T0J100T	Y3N350002T00000T
M25x1.5	M25x1.5	Y3N350002T5J100T	Y3N350002T50000T

Presse étoupe non inclus dans les références ci-dessus. Nous consulter si vous les souhaitez.
 Les dimensions encadrées en rouge sont celles prévues pour le montage des accessoires.

En raison de l'évolution technique constante de nos produits, les plans, dessins, photos et caractéristiques repris dans les pages techniques sont communiqués sans engagement et peuvent être modifiés sans préavis



Boîtier à fenêtre en polycarbonate, pour thermoplongeur instrumenté avec dissipateur de chaleur en aluminium pour relais statique. PA66+PC+Aluminium

En raison de l'évolution technique constante de nos produits, les plans, dessins, photos et caractéristiques repris dans les pages techniques sont communiqués sans engagement et peuvent être modifiés sans préavis

Taille(mm)	Volume(cm ³)	Matière	Degrés de protection		Modèle
130 X 180 X 132	2580	PA66 + PC + Aluminium	IP69K	IK10	Y3N4

Utilisable pour

- Capteur de température
- Thermoplongeur
- Résistance à ailettes
- Thermostat
- Détecteur de niveau
- Carte électronique

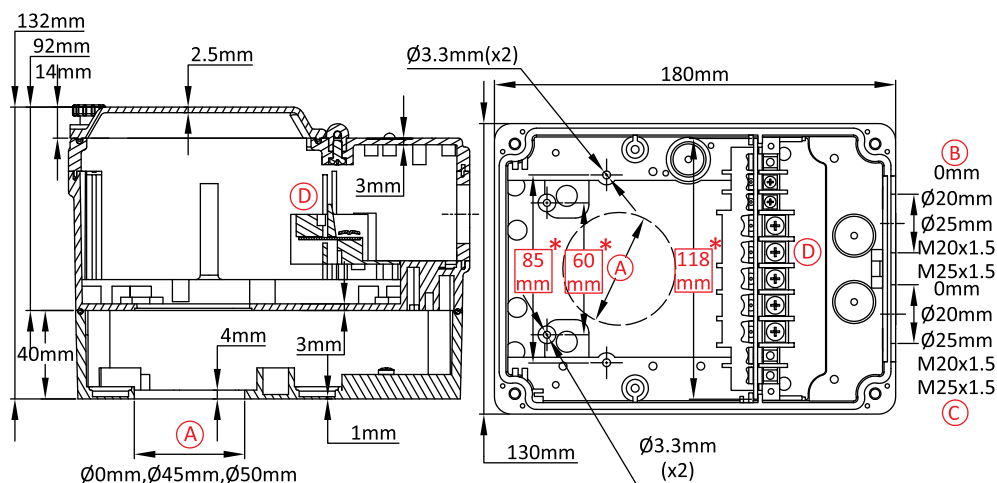

Références principales

Ⓐ(mm)	Ⓑ(mm)	Ⓒ(mm)	Avec bornier Ⓓ	Sans bornier Ⓓ	Ⓐ(mm)	Ⓑ(mm)	Ⓒ(mm)	Avec bornier Ⓓ	Sans bornier Ⓓ
0	0	0	Y3N4000000J100T	Y3N400000000000T	45	20	20	Y3N44500220J100T	Y3N445002200000T
0	0	20	Y3N40000120J100T	Y3N400001200000T	45	25	25	Y3N44500225J100T	Y3N445002250000T
0	0	25	Y3N40000125J100T	Y3N400001250000T	45	M20x1.5	M20x1.5	Y3N445002T0J100T	Y3N445002T00000T
0	0	M20x1.5	Y3N400001T0J100T	Y3N400001T00000T	45	M25x1.5	M25x1.5	Y3N445002T5J100T	Y3N445002T50000T
0	0	M25x1.5	Y3N400001T5J100T	Y3N400001T50000T	50	0	0	Y3N45000000J100T	Y3N450000000000T
0	20	20	Y3N40000220J100T	Y3N400002200000T	50	0	20	Y3N45000120J100T	Y3N450001200000T
0	25	25	Y3N40000225J100T	Y3N400002250000T	50	0	25	Y3N45000125J100T	Y3N450001250000T
0	M20x1.5	M20x1.5	Y3N400002T0J100T	Y3N400002T00000T	50	0	M20x1.5	Y3N450001T0J100T	Y3N450001T00000T
0	M25x1.5	M25x1.5	Y3N400002T5J100T	Y3N400002T50000T	50	0	M25x1.5	Y3N450001T5J100T	Y3N450001T50000T
45	0	0	Y3N44500000J100T	Y3N445000000000T	50	20	20	Y3N45000220J100T	Y3N450002200000T
45	0	20	Y3N44500120J100T	Y3N445001200000T	50	25	25	Y3N45000225J100T	Y3N450002250000T
45	0	25	Y3N44500125J100T	Y3N445001250000T	50	M20x1.5	M20x1.5	Y3N450002T0J100T	Y3N450002T00000T
45	0	M20x1.5	Y3N445001T0J100T	Y3N445001T00000T	50	M25x1.5	M25x1.5	Y3N450002T5J100T	Y3N450002T50000T
45	0	M25x1.5	Y3N445001T5J100T	Y3N445001T50000T					

Presse étoupe non inclus dans les références ci-dessus. Nous consulter si vous les souhaitez.
Les dimensions encadrées en rouge sont celles prévues pour le montage des accessoires.

Boîtier de thermoplongeur en polypropylène pour bains de traitements de surface et environnements acides fortement corrosifs.



Taille(mm)	Volume(cm ³)	Matière	Degrés de protection		Modèle
Dia. 105 x 95	663	Polypropylène	IP69K	IK10	Y3C6

Utilisable pour

- Capteur de température
- Thermoplongeur
- Résistance à ailettes
- Thermostat
- Détecteur de niveau
- Carte électronique

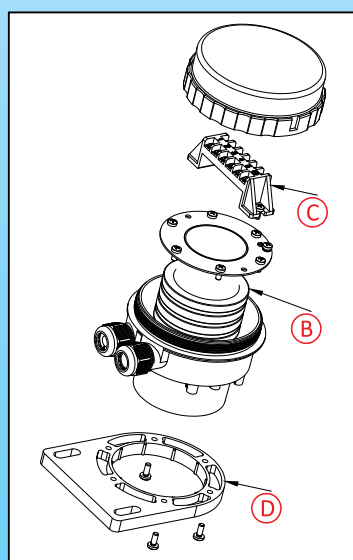
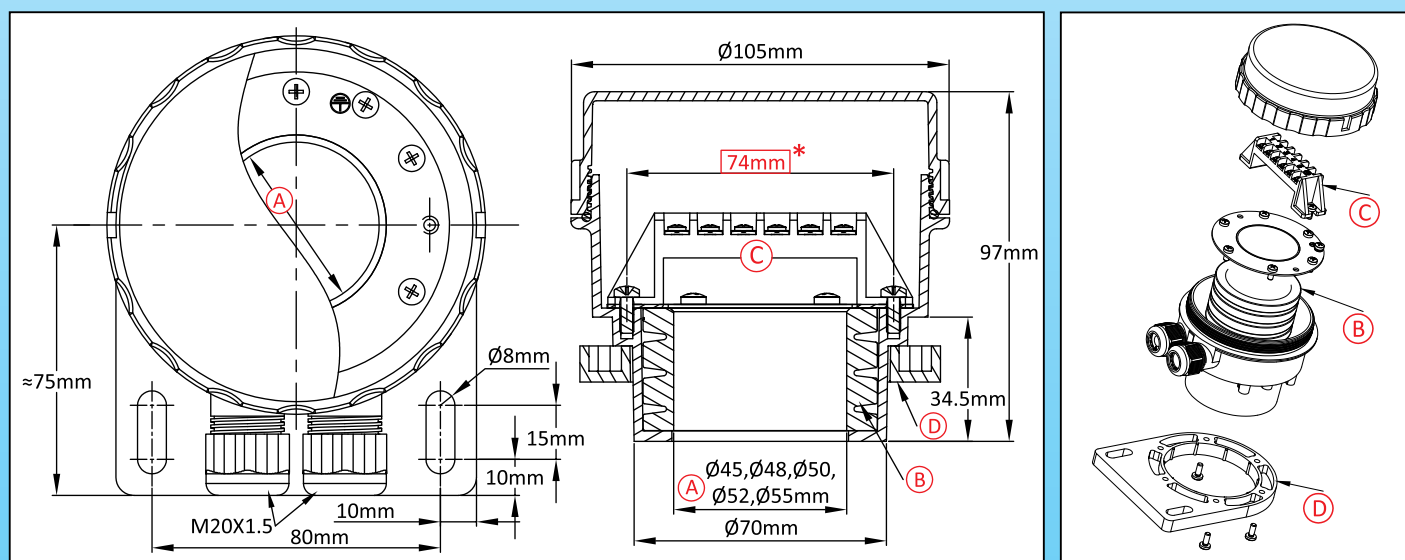
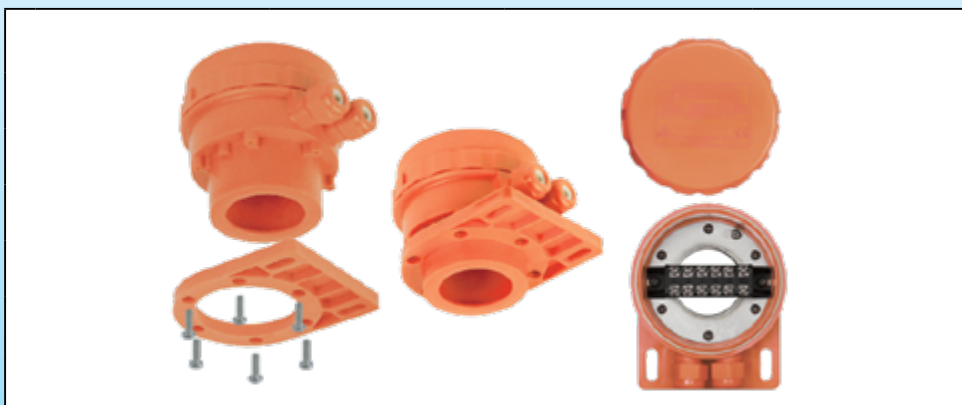

Références principales

Ⓐ(mm)	Ⓑ	Ⓒ	Avec bornier Ⓒ	Sans bornier Ⓒ	Ⓐ(mm)	Ⓑ	Ⓒ	Avec bornier Ⓒ	Sans bornier Ⓒ
45	Silicone	✓	Y3C6450022BH40XU	Y3C6450022B000XU	50	FKM	×	Y3C6500022BH40WU	Y3C6500022B000WU
45	Silicone	×	Y3C6450022BH40UU	Y3C6450022B000UU	50	NBR	✓	Y3C6500022BH40YU	Y3C6500022B000YU
45	FKM	✓	Y3C6450022BH40ZU	Y3C6450022B000ZU	50	NBR	×	Y3C6500022BH40VU	Y3C6500022B000VU
45	FKM	×	Y3C6450022BH40WU	Y3C6450022B000WU	52	Silicone	✓	Y3C6520022BH40XU	Y3C6520022B000XU
45	NBR	✓	Y3C6450022BH40YU	Y3C6450022B000YU	52	Silicone	×	Y3C6520022BH40UU	Y3C6520022B000UU
45	NBR	×	Y3C6450022BH40VU	Y3C6450022B000VU	52	FKM	✓	Y3C6520022BH40ZU	Y3C6520022B000ZU
48	Silicone	✓	Y3C6480022BH40XU	Y3C6480022B000XU	52	FKM	×	Y3C6520022BH40WU	Y3C6520022B000WU
48	Silicone	×	Y3C6480022BH40UU	Y3C6480022B000UU	52	NBR	✓	Y3C6520022BH40YU	Y3C6520022B000YU
48	FKM	✓	Y3C6480022BH40ZU	Y3C6480022B000ZU	52	NBR	×	Y3C6520022BH40VU	Y3C6520022B000VU
48	FKM	×	Y3C6480022BH40WU	Y3C6480022B000WU	55	Silicone	✓	Y3C6550022BH40XU	Y3C6550022B000XU
48	NBR	✓	Y3C6480022BH40YU	Y3C6480022B000YU	55	Silicone	×	Y3C6550022BH40UU	Y3C6550022B000UU
48	NBR	×	Y3C6480022BH40VU	Y3C6480022B000VU	55	FKM	✓	Y3C6550022BH40ZU	Y3C6550022B000ZU
50	Silicone	✓	Y3C6500022BH40XU	Y3C6500022B000XU	55	FKM	×	Y3C6550022BH40WU	Y3C6550022B000WU
50	Silicone	×	Y3C6500022BH40UU	Y3C6500022B000UU	55	NBR	✓	Y3C6550022BH40YU	Y3C6550022B000YU
50	FKM	✓	Y3C6500022BH40ZU	Y3C6500022B000ZU	55	NBR	×	Y3C6550022BH40VU	Y3C6550022B000VU

Presse-étoupe inclus dans les références ci-dessus.

Les dimensions encadrées en rouge sont celles prévues pour le montage des accessoires.

En raison de l'évolution technique constante de nos produits, les plans, dessins et caractéristiques repris dans les pages techniques sont communiqués sans engagement et peuvent être modifiés sans préavis.

Boîtier de thermoplongeur en polypropylène pour bains de traitements de surface et environnements acides fortement corrosifs.



En raison de l'évolution technique constante de nos produits, les plans, dessins, photos et caractéristiques repris dans les pages techniques sont communiqués sans engagement et peuvent être modifiés sans préavis.

Taille(mm)	Volume(cm ³)	Matière	Degrés de protection		Modèle
Dia. 105 x 95	663	Polypropylène	IP69K	IK10	Y3C7

Utilisable pour
<input type="checkbox"/> Capteur de température
<input checked="" type="checkbox"/> Thermoplongeur
<input type="checkbox"/> Résistance à ailettes
<input checked="" type="checkbox"/> Thermostat
<input type="checkbox"/> Détecteur de niveau
<input type="checkbox"/> Carte électronique

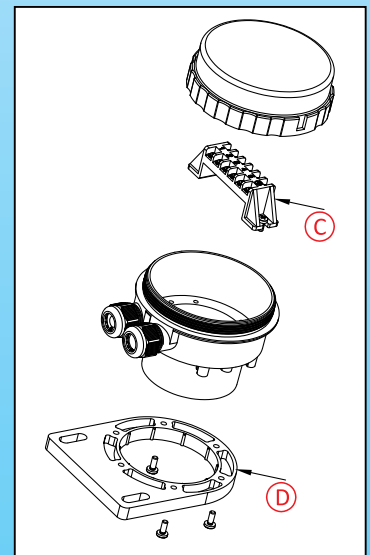
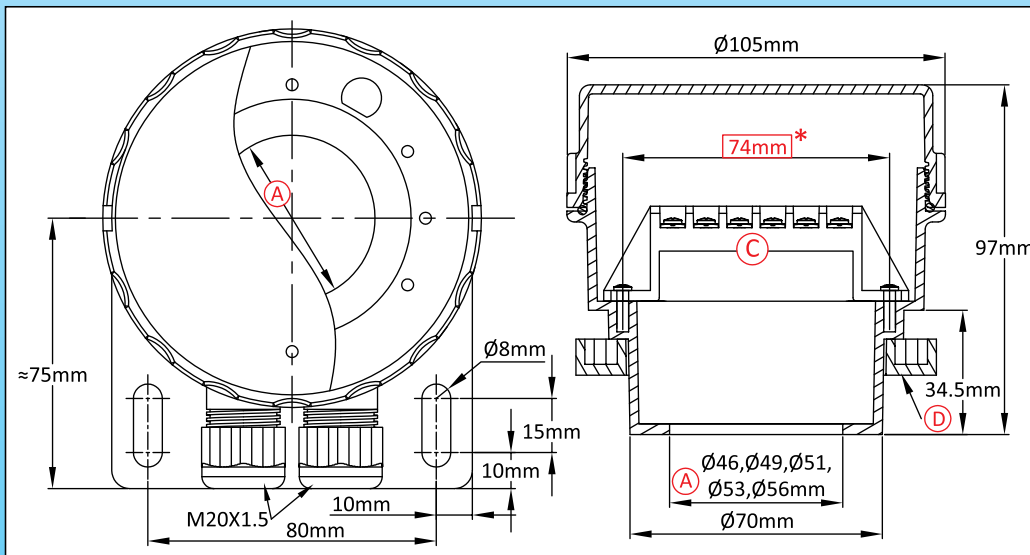
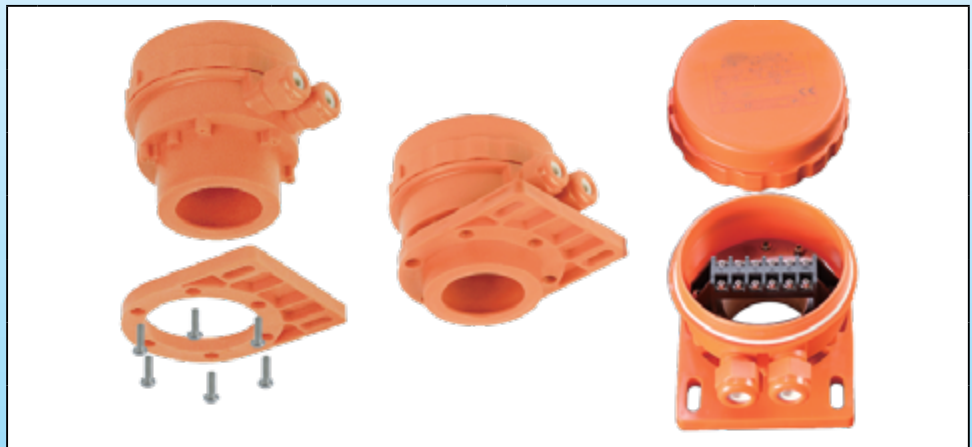

Références principales

Ⓐ (mm)	Ⓑ	Avec bornier Ⓒ	Sans bornier Ⓒ
46	✓	Y3C7460022BH40TU	Y3C7460022B000TU
46	×	Y3C7460022BH400U	Y3C7460022B0000U
49	✓	Y3C7490022BH40TU	Y3C7490022B000TU
49	×	Y3C7490022BH400U	Y3C7490022B0000U
51	✓	Y3C7510022BH40TU	Y3C7510022B000TU
51	×	Y3C7510022BH400U	Y3C7510022B0000U
53	✓	Y3C7530022BH40TU	Y3C7530022B000TU
53	×	Y3C7530022BH400U	Y3C7530022B0000U
56	✓	Y3C7560022BH40TU	Y3C7560022B000TU
56	×	Y3C7560022BH400U	Y3C7560022B0000U

Presse-étoupe inclus dans les références ci-dessus.

Les dimensions encadrées en rouge sont celles prévues pour le montage des accessoires.



Boîtier de capteur de température en polypropylène pour bains de traitements de surface et environnements acides fortement corrosifs.

Taille(mm)	Volume(cm ³)	Matière	Degrés de protection		Modèle
Dia. 105 x 82	525	Polypropylène	IP69K	IK10	Y3C8

Utilisable pour
<input checked="" type="checkbox"/> Capteur de température
<input type="checkbox"/> Thermoplongeur
<input type="checkbox"/> Résistance à ailettes
<input checked="" type="checkbox"/> Thermostat
<input checked="" type="checkbox"/> Détecteur de niveau
<input type="checkbox"/> Carte électronique

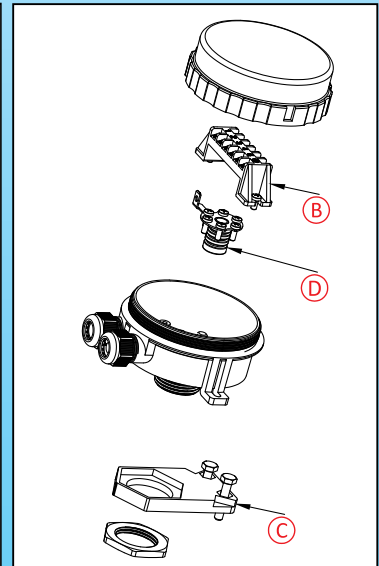
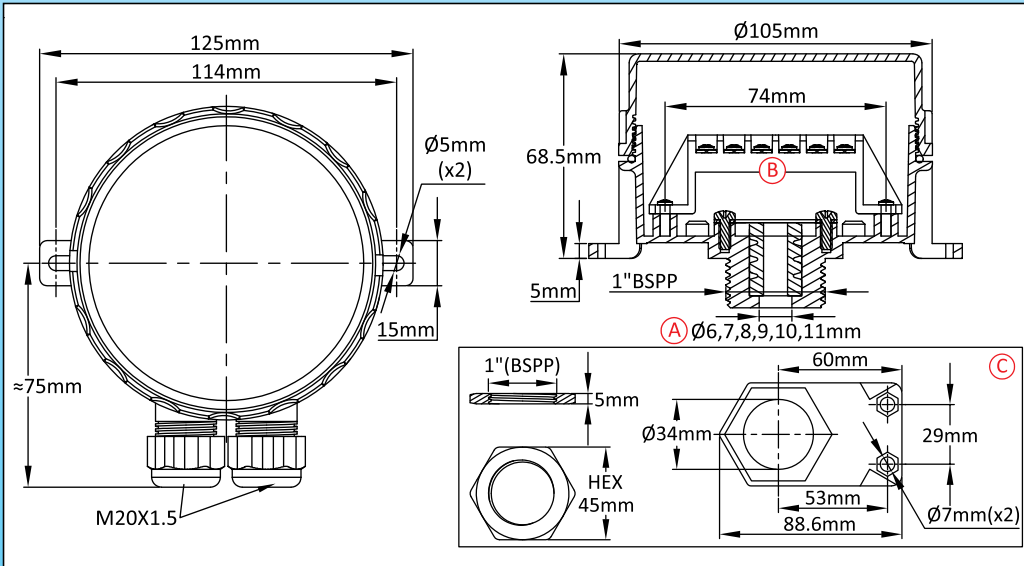
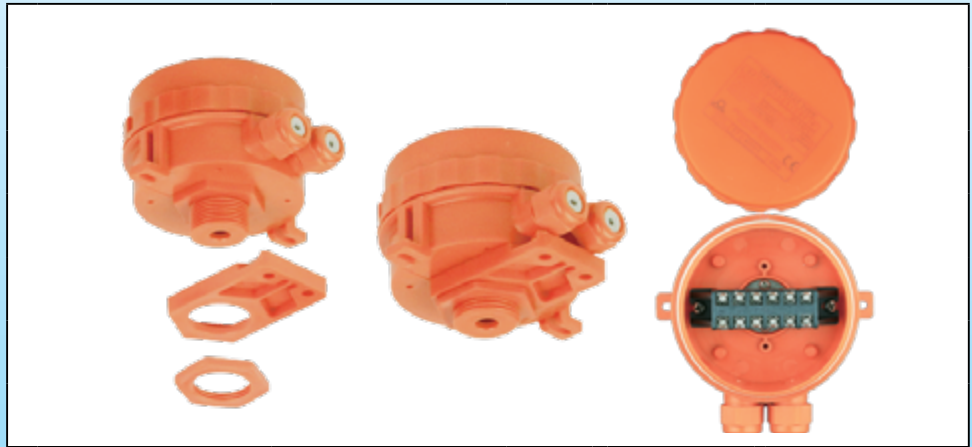

Références principales

Ⓐ (mm)	Ⓓ	Ⓒ	Avec bornier Ⓑ	Sans bornier Ⓑ
6	Silicone	✓	Y3C8060022BH40XU	Y3C8060022B000XU
6	Silicone	×	Y3C8060022BH40UU	Y3C8060022B000UU
6	FKM	✓	Y3C8060022BH40ZU	Y3C8060022B000ZU
6	FKM	×	Y3C8060022BH40WU	Y3C8060022B000WU
6	NBR	✓	Y3C8060022BH40YU	Y3C8060022B000YU
6	NBR	×	Y3C8060022BH40VU	Y3C8060022B000VU
7	Silicone	✓	Y3C8070022BH40XU	Y3C8070022B000XU
7	Silicone	×	Y3C8070022BH40UU	Y3C8070022B000UU
7	FKM	✓	Y3C8070022BH40ZU	Y3C8070022B000ZU
7	FKM	×	Y3C8070022BH40WU	Y3C8070022B000WU
7	NBR	✓	Y3C8070022BH40YU	Y3C8070022B000YU
7	NBR	×	Y3C8070022BH40VU	Y3C8070022B000VU
8	Silicone	✓	Y3C8080022BH40XU	Y3C8080022B000XU
8	Silicone	×	Y3C8080022BH40UU	Y3C8080022B000UU
8	FKM	✓	Y3C8080022BH40ZU	Y3C8080022B000ZU
8	FKM	×	Y3C8080022BH40WU	Y3C8080022B000WU
8	NBR	✓	Y3C8080022BH40YU	Y3C8080022B000YU
8	NBR	×	Y3C8080022BH40VU	Y3C8080022B000VU

Ⓐ (mm)	Ⓓ	Ⓒ	Avec bornier Ⓑ	Sans bornier Ⓑ
9	Silicone	✓	Y3C8090022BH40XU	Y3C8090022B000XU
9	Silicone	×	Y3C8090022BH40UU	Y3C8090022B000UU
9	FKM	✓	Y3C8090022BH40ZU	Y3C8090022B000ZU
9	FKM	×	Y3C8090022BH40WU	Y3C8090022B000WU
9	NBR	✓	Y3C8090022BH40YU	Y3C8090022B000YU
9	NBR	×	Y3C8090022BH40VU	Y3C8090022B000VU
10	Silicone	✓	Y3C8100022BH40XU	Y3C8100022B000XU
10	Silicone	×	Y3C8100022BH40UU	Y3C8100022B000UU
10	FKM	✓	Y3C8100022BH40ZU	Y3C8100022B000ZU
10	FKM	×	Y3C8100022BH40WU	Y3C8100022B000WU
10	NBR	✓	Y3C8100022BH40YU	Y3C8100022B000YU
10	NBR	×	Y3C8100022BH40VU	Y3C8100022B000VU
11	Silicone	✓	Y3C8110022BH40XU	Y3C8110022B000XU
11	Silicone	×	Y3C8110022BH40UU	Y3C8110022B000UU
11	FKM	✓	Y3C8110022BH40ZU	Y3C8110022B000ZU
11	FKM	×	Y3C8110022BH40WU	Y3C8110022B000WU
11	NBR	✓	Y3C8110022BH40YU	Y3C8110022B000YU
11	NBR	×	Y3C8110022BH40VU	Y3C8110022B000VU

Pressé-étoupe inclus dans les références ci-dessus.

Les dimensions encadrées en rouge sont celles prévues pour le montage des accessoires.



Boîtier de thermoplongeur en PVDF pour bains de traitements de surface et environnements extrêmement corrosifs, acides ou basiques.

En raison de l'évolution technique constante de nos produits, les plans, dessins et caractéristiques repris dans les pages techniques sont communiqués sans engagement et peuvent être modifiés sans préavis

Taille(mm)	Volume(cm ³)	Matière	Degrés de protection		Modèle
Dia. 105 x 95	663	PVDF	IP69K	IK10	Y3E6

Utilisable pour
<input type="checkbox"/> Capteur de température
<input checked="" type="checkbox"/> Thermoplongeur
<input type="checkbox"/> Résistance à ailettes
<input checked="" type="checkbox"/> Thermostat
<input type="checkbox"/> Détecteur de niveau
<input type="checkbox"/> Carte électronique

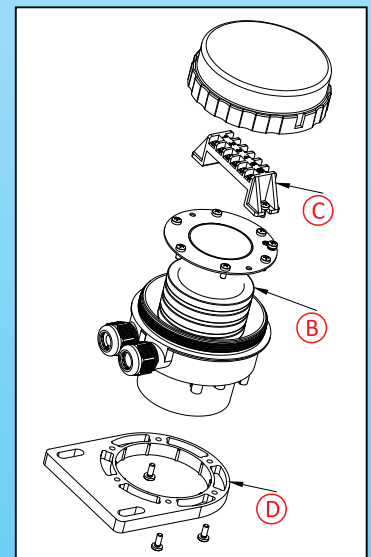
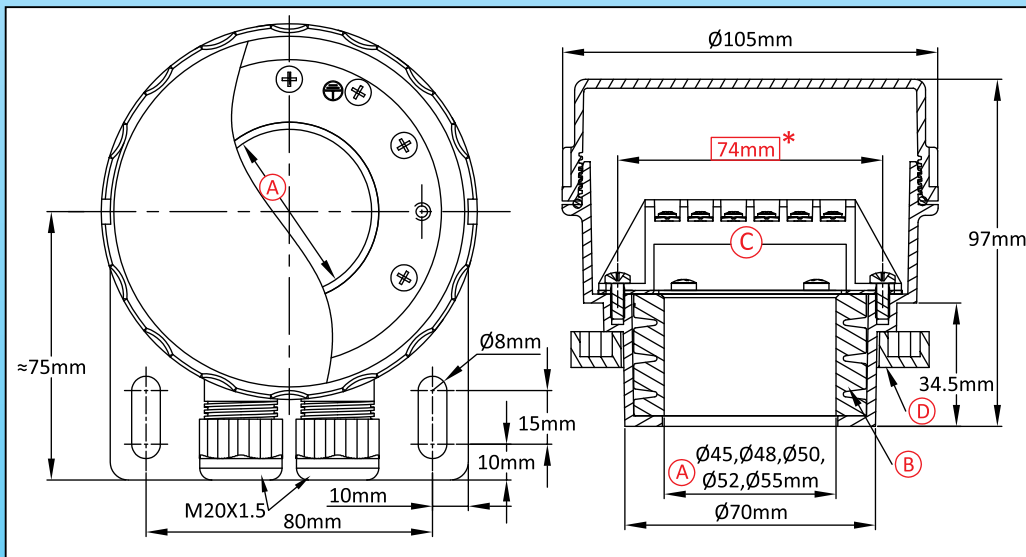

Références principales

Ⓐ(mm)	Ⓑ	Ⓓ	Avec bornier Ⓒ	Sans bornier Ⓒ	Ⓐ(mm)	Ⓑ	Ⓓ	Avec bornier Ⓒ	Sans bornier Ⓒ
45	Silicone	✓	Y3E6450022BH40XT	Y3E6450022B000XT	50	FKM	×	Y3E6500022BH40WT	Y3E6500022B000WT
45	Silicone	×	Y3E6450022BH40UT	Y3E6450022B000UT	50	NBR	✓	Y3E6500022BH40YT	Y3E6500022B000YT
45	FKM	✓	Y3E6450022BH40ZT	Y3E6450022B000ZT	50	NBR	×	Y3E6500022BH40VT	Y3E6500022B000VT
45	FKM	×	Y3E6450022BH40WT	Y3E6450022B000WT	52	Silicone	✓	Y3E6520022BH40XT	Y3E6520022B000XT
45	NBR	✓	Y3E6450022BH40YT	Y3E6450022B000YT	52	Silicone	×	Y3E6520022BH40YT	Y3E6520022B000YT
45	NBR	×	Y3E6450022BH40VT	Y3E6450022B000VT	52	FKM	✓	Y3E6520022BH40ZT	Y3E6520022B000ZT
48	Silicone	✓	Y3E6480022BH40XT	Y3E6480022B000XT	52	FKM	×	Y3E6520022BH40WT	Y3E6520022B000WT
48	Silicone	×	Y3E6480022BH40UT	Y3E6480022B000UT	52	NBR	✓	Y3E6520022BH40YT	Y3E6520022B000YT
48	FKM	✓	Y3E6480022BH40ZT	Y3E6480022B000ZT	52	NBR	×	Y3E6520022BH40VT	Y3E6520022B000VT
48	FKM	×	Y3E6480022BH40WT	Y3E6480022B000WT	55	Silicone	✓	Y3E6550022BH40XT	Y3E6550022B000XT
48	NBR	✓	Y3E6480022BH40YT	Y3E6480022B000YT	55	Silicone	×	Y3E6550022BH40YT	Y3E6550022B000YT
48	NBR	×	Y3E6480022BH40VT	Y3E6480022B000VT	55	FKM	✓	Y3E6550022BH40ZT	Y3E6550022B000ZT
50	Silicone	✓	Y3E6500022BH40XT	Y3E6500022B000XT	55	FKM	×	Y3E6550022BH40WT	Y3E6550022B000WT
50	Silicone	×	Y3E6500022BH40UT	Y3E6500022B000UT	55	NBR	✓	Y3E6550022BH40YT	Y3E6550022B000YT
50	FKM	✓	Y3E6500022BH40ZT	Y3E6500022B000ZT	55	NBR	×	Y3E6550022BH40VT	Y3E6550022B000VT

Presses-étoupe inclus dans les références ci-dessus.

Les dimensions encadrées en rouge sont celles prévues pour le montage des accessoires.

Boîtier de thermoplongeur en PVDF pour bains de traitements de surface et environnements extrêmement corrosifs, acides ou basiques.



Taille(mm)	Volume(cm ³)	Matière	Degrés de protection		Modèle
Dia. 105 x 95	663	PVDF	IP69K	IK10	Y3E7

Utilisable pour
<input type="checkbox"/> Capteur de température
<input checked="" type="checkbox"/> Thermoplongeur
<input type="checkbox"/> Résistance à ailettes
<input checked="" type="checkbox"/> Thermostat
<input type="checkbox"/> Détecteur de niveau
<input type="checkbox"/> Carte électronique

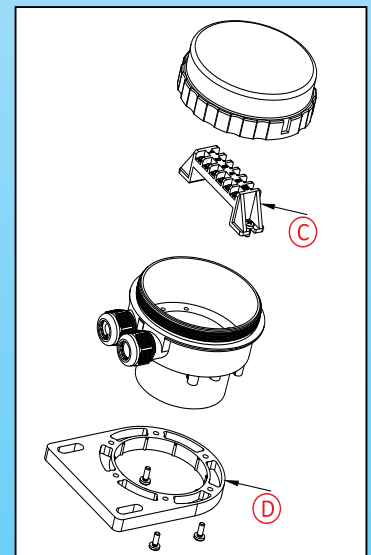
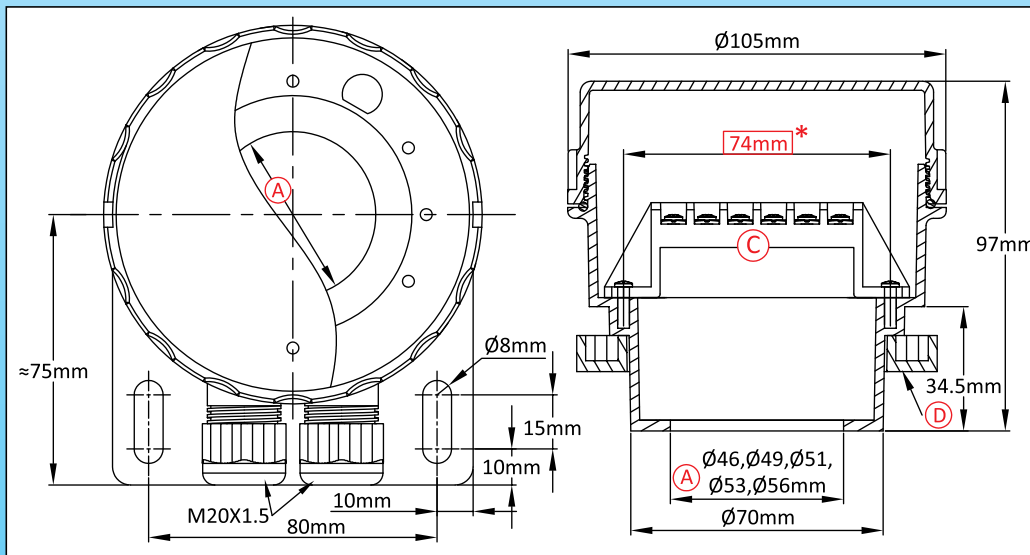
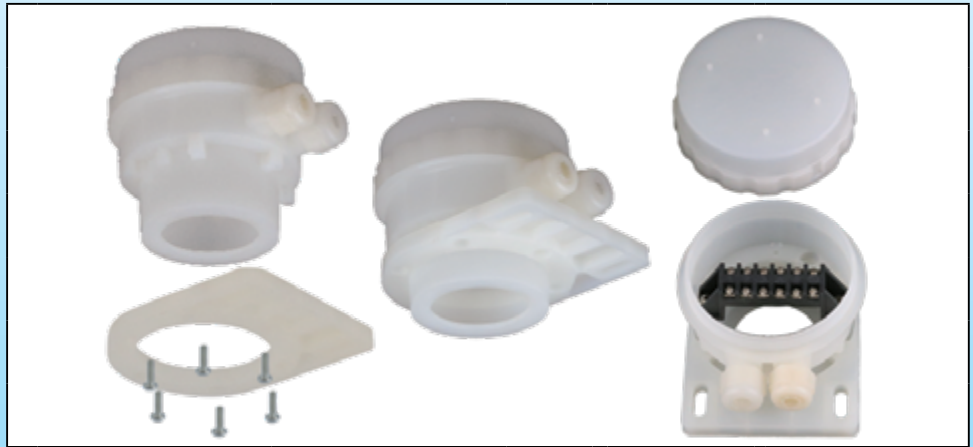

Références principales

Ⓐ (mm)	ⓓ	Avec bornier Ⓒ	Sans bornier Ⓒ
46	✓	Y3E7460022BH40TT	Y3E7460022B000TT
46	×	Y3E7460022BH400T	Y3E7460022B0000T
49	✓	Y3E7490022BH40TT	Y3E7490022B000TT
49	×	Y3E7490022BH400T	Y3E7490022B0000T
51	✓	Y3E7510022BH40TT	Y3E7510022B000TT
51	×	Y3E7510022BH400T	Y3E7510022B0000T
53	✓	Y3E7530022BH40TT	Y3E7530022B000TT
53	×	Y3E7530022BH400T	Y3E7530022B0000T
56	✓	Y3E7560022BH40TT	Y3E7560022B000TT
56	×	Y3E7560022BH400T	Y3E7560022B0000T

Presse-étoupe inclus dans les références ci-dessus.

Les dimensions encadrées en rouge sont celles prévues pour le montage des accessoires.

En raison de l'évolution technique constante de nos produits, les plans, dessins et caractéristiques repris dans les pages techniques sont communiqués sans engagement et peuvent être modifiés sans préavis



Boîtier de capteur de température en PVDF pour bains de traitements de surface et environnements extrêmement corrosifs.

En raison de l'évolution technique constante de nos produits, les plans, dessins, photos et caractéristiques repris dans les pages techniques sont communiqués sans engagement et peuvent être modifiés sans préavis.

Taille(mm)	Volume(cm ³)	Matière	Degrés de protection		Modèle
Dia. 105 x 82	525	PVDF	IP69K	IK10	Y3E8

Utilisable pour
<input checked="" type="checkbox"/> Capteur de température
<input type="checkbox"/> Thermoplongeur
<input type="checkbox"/> Résistance à ailettes
<input checked="" type="checkbox"/> Thermostat
<input checked="" type="checkbox"/> Détecteur de niveau
<input type="checkbox"/> Carte électronique

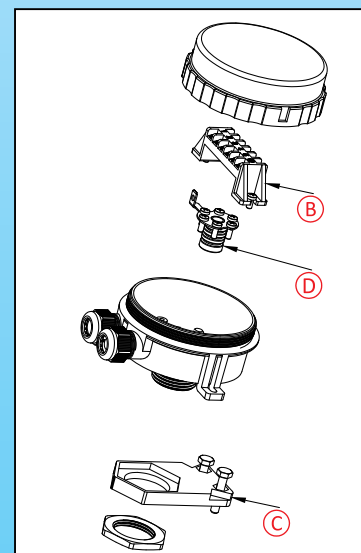
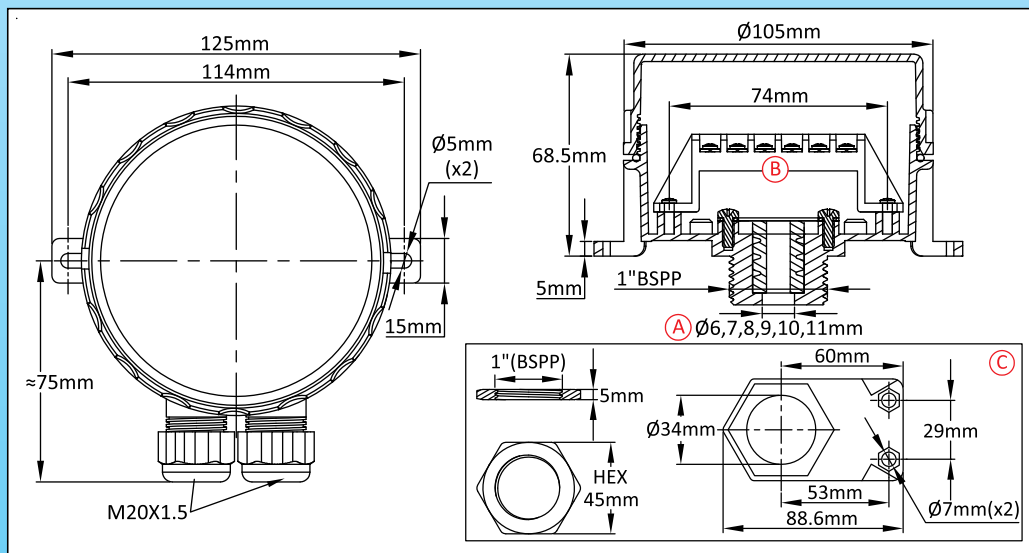

Références principales

Ⓐ (mm)	Ⓓ	Ⓒ	Avec bornier Ⓑ	Sans bornier Ⓔ	Ⓐ (mm)	Ⓓ	Ⓒ	Avec bornier Ⓑ	Sans bornier Ⓔ
6	Silicone	✓	Y3E8060022BH40XT	Y3E8060022B000XT	9	Silicone	✓	Y3E8090022BH40XT	Y3E8090022B000XT
6	Silicone	✗	Y3E8060022BH40UT	Y3E8060022B000UT	9	Silicone	✗	Y3E8090022BH40UT	Y3E8090022B000UT
6	FKM	✓	Y3E8060022BH40ZT	Y3E8060022B000ZT	9	FKM	✓	Y3E8090022BH40ZT	Y3E8090022B000ZT
6	FKM	✗	Y3E8060022BH40WT	Y3E8060022B000WT	9	FKM	✗	Y3E8090022BH40WT	Y3E8090022B000WT
6	NBR	✓	Y3E8060022BH40YT	Y3E8060022B000YT	9	NBR	✓	Y3E8090022BH40YT	Y3E8090022B000YT
6	NBR	✗	Y3E8060022BH40VT	Y3E8060022B000VT	9	NBR	✗	Y3E8090022BH40VT	Y3E8090022B000VT
7	Silicone	✓	Y3E8070022BH40XT	Y3E8070022B000XT	10	Silicone	✓	Y3E8100022BH40XT	Y3E8100022B000XT
7	Silicone	✗	Y3E8070022BH40UT	Y3E8070022B000UT	10	Silicone	✗	Y3E8100022BH40UT	Y3E8100022B000UT
7	FKM	✓	Y3E8070022BH40ZT	Y3E8070022B000ZT	10	FKM	✓	Y3E8100022BH40ZT	Y3E8100022B000ZT
7	FKM	✗	Y3E8070022BH40WT	Y3E8070022B000WT	10	FKM	✗	Y3E8100022BH40WT	Y3E8100022B000WT
7	NBR	✓	Y3E8070022BH40YT	Y3E8070022B000YT	10	NBR	✓	Y3E8100022BH40YT	Y3E8100022B000YT
7	NBR	✗	Y3E8070022BH40VT	Y3E8070022B000VT	10	NBR	✗	Y3E8100022BH40VT	Y3E8100022B000VT
8	Silicone	✓	Y3E8080022BH40XT	Y3E8080022B000XT	11	Silicone	✓	Y3E8110022BH40XT	Y3E8110022B000XT
8	Silicone	✗	Y3E8080022BH40UT	Y3E8080022B000UT	11	Silicone	✗	Y3E8110022BH40UT	Y3E8110022B000UT
8	FKM	✓	Y3E8080022BH40ZT	Y3E8080022B000ZT	11	FKM	✓	Y3E8110022BH40ZT	Y3E8110022B000ZT
8	FKM	✗	Y3E8080022BH40WT	Y3E8080022B000WT	11	FKM	✗	Y3E8110022BH40WT	Y3E8110022B000WT
8	NBR	✓	Y3E8080022BH40YT	Y3E8080022B000YT	11	NBR	✓	Y3E8110022BH40YT	Y3E8110022B000YT
8	NBR	✗	Y3E8080022BH40VT	Y3E8080022B000VT	11	NBR	✗	Y3E8110022BH40VT	Y3E8110022B000VT

Press-étoupe inclus dans les références ci-dessus.

Les dimensions encadrées en rouge sont celles prévues pour le montage des accessoires.



En raison de l'évolution technique constante de nos produits, les plans, dessins, photos et caractéristiques repris dans les pages techniques sont communiqués sans engagement et peuvent être modifiés sans préavis



Boîtiers en aluminium

Les références données dans ces documents sont les plus courantes.

Les zones en pointillé dans les plans indiquent les options.

Les boîtiers sont en aluminium moulé sous pression. Selon les modèles, les couvercles peuvent être en aluminium, en polycarbonate ou en PA66 chargé fibre de verre.

La visserie est en acier inoxydable en standard.

Les joints sont en standard en silicone, et en NBR ou en FKM (Viton) sur demande.

Les dimensions encadrées en rouge sur les plans sont celles prévues pour le montage des accessoires

Pour plus d'informations consulter notre service technique.



En raison de l'évolution technique constante de nos produits, les plans, dessins, photos et caractéristiques repris dans les pages techniques sont communiqués sans engagement et peuvent être modifiés sans préavis



Boîtier aluminium miniature pour thermoplongeur, détecteur de niveau ou capteur de température

En raison de l'évolution technique constante de nos produits, les plans, dessins, photos et caractéristiques repris dans les pages techniques sont communiqués sans engagement et peuvent être modifiés sans préavis.

Taille(mm)	Volume(cm ³)	Matière	Degrés de protection		Modèle
78 x 66 x 50	210	Aluminium	IP69K	IK10	Y303 (P1)

Utilisable pour
<input checked="" type="checkbox"/> Capteur de température
<input checked="" type="checkbox"/> Thermoplongeur
<input type="checkbox"/> Résistance à ailettes
<input type="checkbox"/> Thermostat
<input checked="" type="checkbox"/> Détecteur de niveau
<input checked="" type="checkbox"/> Carte électronique

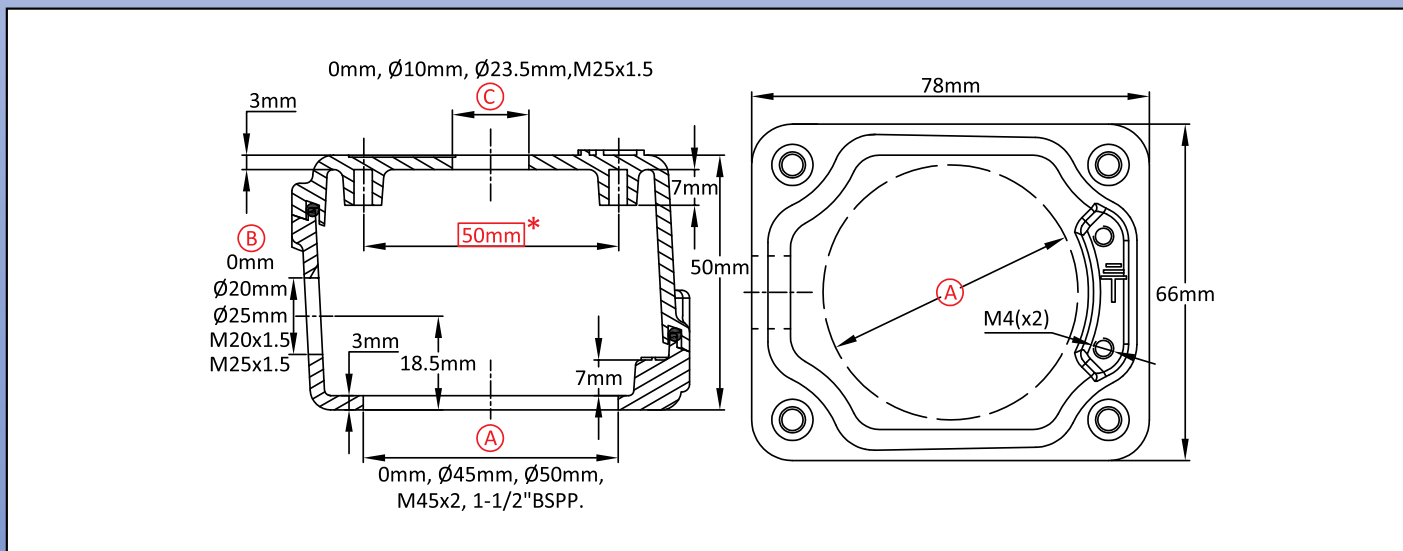

Références principales

(A) (mm)	(B) (mm)	(C) (mm)	Brut	Peint	(A) (mm)	(B) (mm)	(C) (mm)	Brut	Peint
0	0	0	Y303000000000007	Y30300000000000G	0	M20x1.5	0	Y30300001T000007	Y30300001T00000G
0	0	10	Y303000A00000007	Y303000A0000000G	0	M20x1.5	10	Y303000A1T000007	Y303000A1T00000G
0	0	23.5	Y303000D00000007	Y303000D0000000G	0	M20x1.5	23.5	Y303000D1T000007	Y303000D1T00000G
0	0	M25x1.5	Y303000F00000007	Y303000F0000000G	0	M20x1.5	M25x1.5	Y303000F1T000007	Y303000F1T00000G
0	20	0	Y303000012000007	Y30300001200000G	0	M25x1.5	0	Y30300001T500007	Y30300001T50000G
0	20	10	Y303000A12000007	Y303000A1200000G	0	M25x1.5	10	Y303000A1T500007	Y303000A1T50000G
0	20	23.5	Y303000D12000007	Y303000D1200000G	0	M25x1.5	23.5	Y303000D1T500007	Y303000D1T50000G
0	20	M25x1.5	Y303000F12000007	Y303000F1200000G	0	M25x1.5	M25x1.5	Y303000F1T500007	Y303000F1T50000G
0	25	0	Y303000012500007	Y30300001250000G	45	0	0	Y303450000000007	Y30345000000000G
0	25	10	Y303000A12500007	Y303000A1250000G	45	0	10	Y303450A00000007	Y303450A0000000G
0	25	23.5	Y303000D12500007	Y303000D1250000G	45	0	23.5	Y303450D00000007	Y303450D0000000G
0	25	M25x1.5	Y303000F12500007	Y303000F1250000G	45	0	M25x1.5	Y303450F00000007	Y303450F0000000G

Presse étoupe non inclus dans les références ci-dessus. Nous consulter si vous les souhaitez.
 Les dimensions encadrées en rouge sont celles prévues pour le montage des accessoires.

Boîtier aluminium miniature pour thermoplongeur, détecteur de niveau ou capteur de température

Y303
(P2)



(A) (mm)	(B) (mm)	(C) (mm)	Brut	Peint	(A) (mm)	(B) (mm)	(C) (mm)	Brut	Peint
45	20	0	Y303450012000007	Y30345001200000G	M45x2	0	23.5	Y303M45D000000007	Y303M45D00000000G
45	20	10	Y303450A12000007	Y303450A1200000G	M45x2	0	M25x1.5	Y303M45F000000007	Y303M45F00000000G
45	20	23.5	Y303450D12000007	Y303450D1200000G	M45x2	20	0	Y303M45012000007	Y303M4501200000G
45	20	M25x1.5	Y303450F12000007	Y303450F1200000G	M45x2	20	10	Y303M45A12000007	Y303M45A1200000G
45	25	0	Y303450012500007	Y30345001250000G	M45x2	20	23.5	Y303M45D12000007	Y303M45D1200000G
45	25	10	Y303450A12500007	Y303450A1250000G	M45x2	20	M25x1.5	Y303M45F12000007	Y303M45F1200000G
45	25	23.5	Y303450D12500007	Y303450D1250000G	M45x2	25	0	Y303M45012500007	Y303M4501250000G
45	25	M25x1.5	Y303450F12500007	Y303450F1250000G	M45x2	25	10	Y303M45A12500007	Y303M45A1250000G
45	M20x1.5	0	Y30345001T000007	Y30345001T00000G	M45x2	25	23.5	Y303M45D12500007	Y303M45D1250000G
45	M20x1.5	10	Y303450A1T000007	Y303450A1T00000G	M45x2	25	M25x1.5	Y303M45F12500007	Y303M45F1250000G
45	M20x1.5	23.5	Y303450D1T000007	Y303450D1T00000G	M45x2	M20x1.5	0	Y303M4501T000007	Y303M4501T00000G
45	M20x1.5	M25x1.5	Y303450F1T000007	Y303450F1T00000G	M45x2	M20x1.5	10	Y303M45A1T000007	Y303M45A1T00000G
45	M25x1.5	0	Y30345001T500007	Y30345001T50000G	M45x2	M20x1.5	23.5	Y303M45D1T000007	Y303M45D1T00000G
45	M25x1.5	10	Y303450A1T500007	Y303450A1T50000G	M45x2	M20x1.5	M25x1.5	Y303M45F1T000007	Y303M45F1T00000G
45	M25x1.5	23.5	Y303450D1T500007	Y303450D1T50000G	M45x2	M25x1.5	0	Y303M4501T500007	Y303M4501T50000G
45	M25x1.5	M25x1.5	Y303450F1T500007	Y303450F1T50000G	M45x2	M25x1.5	10	Y303M45A1T500007	Y303M45A1T50000G
50	0	0	Y303500000000007	Y30350000000000G	M45x2	M25x1.5	23.5	Y303M45D1T500007	Y303M45D1T50000G
50	0	10	Y303500A000000007	Y303500A00000000G	M45x2	M25x1.5	M25x1.5	Y303M45F1T500007	Y303M45F1T50000G
50	0	23.5	Y303500D000000007	Y303500D00000000G	1½" BSPP	0	0	Y303BA2000000007	Y303BA200000000G
50	0	M25x1.5	Y303500F000000007	Y303500F00000000G	1½" BSPP	0	10	Y303BA2A000000007	Y303BA2A00000000G
50	20	0	Y303500012000007	Y30350001200000G	1½" BSPP	0	23.5	Y303BA2D000000007	Y303BA2D00000000G
50	20	10	Y303500A12000007	Y303500A1200000G	1½" BSPP	0	M25x1.5	Y303BA2F000000007	Y303BA2F00000000G
50	20	23.5	Y303500D12000007	Y303500D1200000G	1½" BSPP	20	0	Y303BA2012000007	Y303BA201200000G
50	20	M25x1.5	Y303500F12000007	Y303500F1200000G	1½" BSPP	20	10	Y303BA2A12000007	Y303BA2A1200000G
50	25	0	Y303500012500007	Y30350001250000G	1½" BSPP	20	23.5	Y303BA2D12000007	Y303BA2D1200000G
50	25	10	Y303500A12500007	Y303500A1250000G	1½" BSPP	20	M25x1.5	Y303BA2F12000007	Y303BA2F1200000G
50	25	23.5	Y303500D12500007	Y303500D1250000G	1½" BSPP	25	0	Y303BA2012500007	Y303BA201250000G
50	25	M25x1.5	Y303500F12500007	Y303500F1250000G	1½" BSPP	25	10	Y303BA2A12500007	Y303BA2A1250000G
50	M20x1.5	0	Y30350001T000007	Y30350001T00000G	1½" BSPP	25	23.5	Y303BA2D12500007	Y303BA2D1250000G
50	M20x1.5	10	Y303500A1T000007	Y303500A1T00000G	1½" BSPP	25	M25x1.5	Y303BA2F12500007	Y303BA2F1250000G
50	M20x1.5	23.5	Y303500D1T000007	Y303500D1T00000G	1½" BSPP	M20x1.5	0	Y303BA201T000007	Y303BA201T00000G
50	M20x1.5	M25x1.5	Y303500F1T000007	Y303500F1T00000G	1½" BSPP	M20x1.5	10	Y303BA2A1T000007	Y303BA2A1T00000G
50	M25x1.5	0	Y30350001T500007	Y30350001T50000G	1½" BSPP	M20x1.5	23.5	Y303BA2D1T000007	Y303BA2D1T00000G
50	M25x1.5	10	Y303500A1T500007	Y303500A1T50000G	1½" BSPP	M20x1.5	M25x1.5	Y303BA2F1T000007	Y303BA2F1T00000G
50	M25x1.5	23.5	Y303500D1T500007	Y303500D1T50000G	1½" BSPP	M25x1.5	0	Y303BA201T500007	Y303BA201T50000G
50	M25x1.5	M25x1.5	Y303500F1T500007	Y303500F1T50000G	1½" BSPP	M25x1.5	10	Y303BA2A1T500007	Y303BA2A1T50000G
M45x2	0	0	Y303M45000000007	Y303M4500000000G	1½" BSPP	M25x1.5	23.5	Y303BA2D1T500007	Y303BA2D1T50000G
M45x2	0	10	Y303M45A000000007	Y303M45A00000000G	1½" BSPP	M25x1.5	M25x1.5	Y303BA2F1T500007	Y303BA2F1T50000G

En raison de l'évolution technique constante de nos produits, les plans, dessins, photos et caractéristiques repris dans les pages techniques sont communiqués sans engagement et peuvent être modifiés sans préavis

Boîtier aluminium pour thermoplongeur, détecteur de niveau ou capteur de température



En raison de l'évolution technique constante de nos produits, les plans, dessins, photos et caractéristiques repris dans les pages techniques sont communiqués sans engagement et peuvent être modifiés sans préavis

Taille(mm)	Volume(cm ³)	Matière	Degrés de protection		Modèle
78 x 78 x 74	410	Aluminium	IP69K	IK10	Y304 (P1)

Utilisable pour

- Capteur de température
- Thermoplongeur
- Résistance à ailettes
- Thermostat
- Détecteur de niveau
- Carte électronique

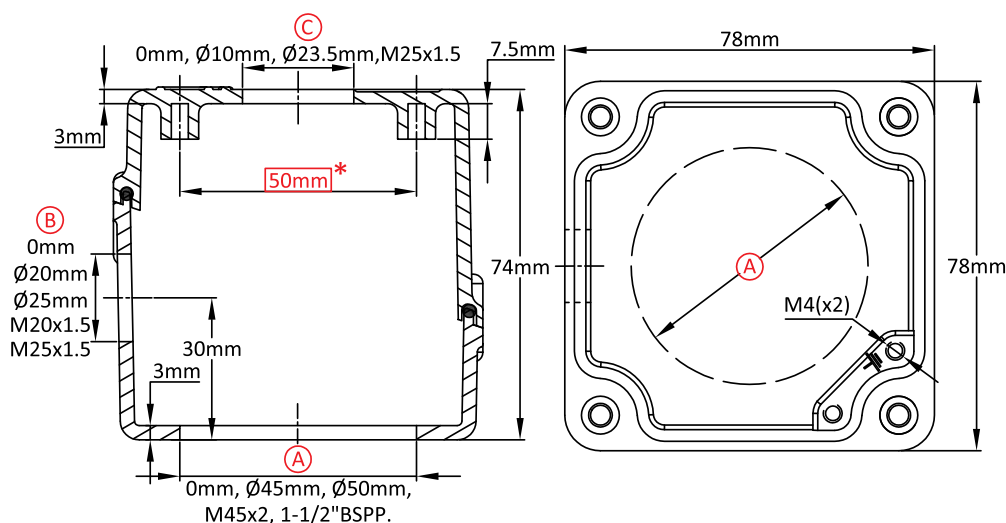

Références principales

(A) (mm)	(B) (mm)	(C) (mm)	Brut	Peint	(A) (mm)	(B) (mm)	(C) (mm)	Brut	Peint
0	0	0	Y304000000000007	Y30400000000000G	0	M20x1.5	0	Y30400001T000007	Y30400001T00000G
0	0	10	Y304000A00000007	Y304000A0000000G	0	M20x1.5	10	Y304000A1T000007	Y304000A1T00000G
0	0	23.5	Y304000D00000007	Y304000D0000000G	0	M20x1.5	23.5	Y304000D1T000007	Y304000D1T00000G
0	0	M25x1.5	Y304000F00000007	Y304000F0000000G	0	M20x1.5	M25x1.5	Y304000F1T000007	Y304000F1T00000G
0	20	0	Y304000012000007	Y30400001200000G	0	M25x1.5	0	Y30400001T500007	Y30400001T50000G
0	20	10	Y304000A12000007	Y304000A1200000G	0	M25x1.5	10	Y304000A1T500007	Y304000A1T50000G
0	20	23.5	Y304000D12000007	Y304000D1200000G	0	M25x1.5	23.5	Y304000D1T500007	Y304000D1T50000G
0	20	M25x1.5	Y304000F12000007	Y304000F1200000G	0	M25x1.5	M25x1.5	Y304000F1T500007	Y304000F1T50000G
0	25	0	Y304000012500007	Y30400001250000G	45	0	0	Y304450000000007	Y30445000000000G
0	25	10	Y304000A12500007	Y304000A1250000G	45	0	10	Y304450A00000007	Y304450A0000000G
0	25	23.5	Y304000D12500007	Y304000D1250000G	45	0	23.5	Y304450D00000007	Y304450D0000000G
0	25	M25x1.5	Y304000F12500007	Y304000F1250000G	45	0	M25x1.5	Y304450F00000007	Y304450F0000000G

Presse étoupe non inclus dans les références ci-dessus. Nous consulter si vous les souhaitez.

Les dimensions encadrées en rouge sont celles prévues pour le montage des accessoires.

Boitier aluminium pour thermoplongeur, détecteur de niveau ou capteur de température

Y304
(P2)



(A) (mm)	(B) (mm)	(C) (mm)	Brut	Peint	(A) (mm)	(B) (mm)	(C) (mm)	Brut	Peint
45	20	0	Y304450012000007	Y30445001200000G	M45x2	0	23.5	Y304M45D000000007	Y304M45D00000000G
45	20	10	Y304450A12000007	Y304450A1200000G	M45x2	0	M25x1.5	Y304M45F000000007	Y304M45F00000000G
45	20	23.5	Y304450D12000007	Y304450D1200000G	M45x2	20	0	Y304M45012000007	Y304M4501200000G
45	20	M25x1.5	Y304450F12000007	Y304450F1200000G	M45x2	20	10	Y304M45A12000007	Y304M45A1200000G
45	25	0	Y304450012500007	Y30445001250000G	M45x2	20	23.5	Y304M45D12000007	Y304M45D1200000G
45	25	10	Y304450A12500007	Y304450A1250000G	M45x2	20	M25x1.5	Y304M45F12000007	Y304M45F1200000G
45	25	23.5	Y304450D12500007	Y304450D1250000G	M45x2	25	0	Y304M45012500007	Y304M4501250000G
45	25	M25x1.5	Y304450F12500007	Y304450F1250000G	M45x2	25	10	Y304M45A12500007	Y304M45A1250000G
45	M20x1.5	0	Y30445001T000007	Y30445001T00000G	M45x2	25	23.5	Y304M45D12500007	Y304M45D1250000G
45	M20x1.5	10	Y304450A1T000007	Y304450A1T00000G	M45x2	25	M25x1.5	Y304M45F12500007	Y304M45F1250000G
45	M20x1.5	23.5	Y304450D1T000007	Y304450D1T00000G	M45x2	M20x1.5	0	Y304M4501T000007	Y304M4501T00000G
45	M20x1.5	M25x1.5	Y304450F1T000007	Y304450F1T00000G	M45x2	M20x1.5	10	Y304M45A1T000007	Y304M45A1T00000G
45	M25x1.5	0	Y30445001T500007	Y30445001T50000G	M45x2	M20x1.5	23.5	Y304M45D1T000007	Y304M45D1T00000G
45	M25x1.5	10	Y304450A1T500007	Y304450A1T50000G	M45x2	M20x1.5	M25x1.5	Y304M45F1T000007	Y304M45F1T00000G
45	M25x1.5	23.5	Y304450D1T500007	Y304450D1T50000G	M45x2	M25x1.5	0	Y304M4501T500007	Y304M4501T50000G
45	M25x1.5	M25x1.5	Y304450F1T500007	Y304450F1T50000G	M45x2	M25x1.5	10	Y304M45A1T500007	Y304M45A1T50000G
50	0	0	Y304500000000007	Y30450000000000G	M45x2	M25x1.5	23.5	Y304M45D1T500007	Y304M45D1T50000G
50	0	10	Y304500A000000007	Y304500A00000000G	M45x2	M25x1.5	M25x1.5	Y304M45F1T500007	Y304M45F1T50000G
50	0	23.5	Y304500D000000007	Y304500D00000000G	1½" BSPP	0	0	Y304BA20000000007	Y304BA2000000000G
50	0	M25x1.5	Y304500F000000007	Y304500F00000000G	1½" BSPP	0	10	Y304BA2A000000007	Y304BA2A00000000G
50	20	0	Y304500012000007	Y30450001200000G	1½" BSPP	0	23.5	Y304BA2D000000007	Y304BA2D00000000G
50	20	10	Y304500A12000007	Y304500A1200000G	1½" BSPP	0	M25x1.5	Y304BA2F000000007	Y304BA2F00000000G
50	20	23.5	Y304500D12000007	Y304500D1200000G	1½" BSPP	20	0	Y304BA2012000007	Y304BA201200000G
50	20	M25x1.5	Y304500F12000007	Y304500F1200000G	1½" BSPP	20	10	Y304BA2A12000007	Y304BA2A1200000G
50	25	0	Y304500012500007	Y30450001250000G	1½" BSPP	20	23.5	Y304BA2D12000007	Y304BA2D1200000G
50	25	10	Y304500A12500007	Y304500A1250000G	1½" BSPP	20	M25x1.5	Y304BA2F12000007	Y304BA2F1200000G
50	25	23.5	Y304500D12500007	Y304500D1250000G	1½" BSPP	25	0	Y304BA2012500007	Y304BA201250000G
50	25	M25x1.5	Y304500F12500007	Y304500F1250000G	1½" BSPP	25	10	Y304BA2A12500007	Y304BA2A1250000G
50	M20x1.5	0	Y30450001T000007	Y30450001T00000G	1½" BSPP	25	23.5	Y304BA2D12500007	Y304BA2D1250000G
50	M20x1.5	10	Y304500A1T000007	Y304500A1T00000G	1½" BSPP	25	M25x1.5	Y304BA2F12500007	Y304BA2F1250000G
50	M20x1.5	23.5	Y304500D1T000007	Y304500D1T00000G	1½" BSPP	M20x1.5	0	Y304BA201T000007	Y304BA201T00000G
50	M20x1.5	M25x1.5	Y304500F1T000007	Y304500F1T00000G	1½" BSPP	M20x1.5	10	Y304BA2A1T000007	Y304BA2A1T00000G
50	M25x1.5	0	Y30450001T500007	Y30450001T50000G	1½" BSPP	M20x1.5	23.5	Y304BA2D1T000007	Y304BA2D1T00000G
50	M25x1.5	10	Y304500A1T500007	Y304500A1T50000G	1½" BSPP	M20x1.5	M25x1.5	Y304BA2F1T000007	Y304BA2F1T00000G
50	M25x1.5	23.5	Y304500D1T500007	Y304500D1T50000G	1½" BSPP	M25x1.5	0	Y304BA201T500007	Y304BA201T50000G
50	M25x1.5	M25x1.5	Y304500F1T500007	Y304500F1T50000G	1½" BSPP	M25x1.5	10	Y304BA2A1T500007	Y304BA2A1T50000G
M45x2	0	0	Y304M450000000007	Y304M45000000000G	1½" BSPP	M25x1.5	23.5	Y304BA2D1T500007	Y304BA2D1T50000G
M45x2	0	10	Y304M45A000000007	Y304M45A00000000G	1½" BSPP	M25x1.5	M25x1.5	Y304BA2F1T500007	Y304BA2F1T50000G

En raison de l'évolution technique constante de nos produits, les plans, dessins, photos et caractéristiques repris dans les pages techniques sont communiqués sans engagement et peuvent être modifiés sans préavis

Boîtier aluminium pour thermoplongeur



En raison de l'évolution technique constante de nos produits, les plans, dessins, photos et caractéristiques repris dans les pages techniques sont communiqués sans engagement et peuvent être modifiés sans préavis.

Taille(mm)	Volume(cm ³)	Matière	Degrés de protection		Modèle
105 x 105 x 96	858	Aluminium	IP69K	IK10	Y305 (P1)

Utilisable pour
<input type="checkbox"/> Capteur de température
<input checked="" type="checkbox"/> Thermoplongeur
<input type="checkbox"/> Résistance à ailettes
<input checked="" type="checkbox"/> Thermostat
<input type="checkbox"/> Détecteur de niveau
<input checked="" type="checkbox"/> Carte électronique

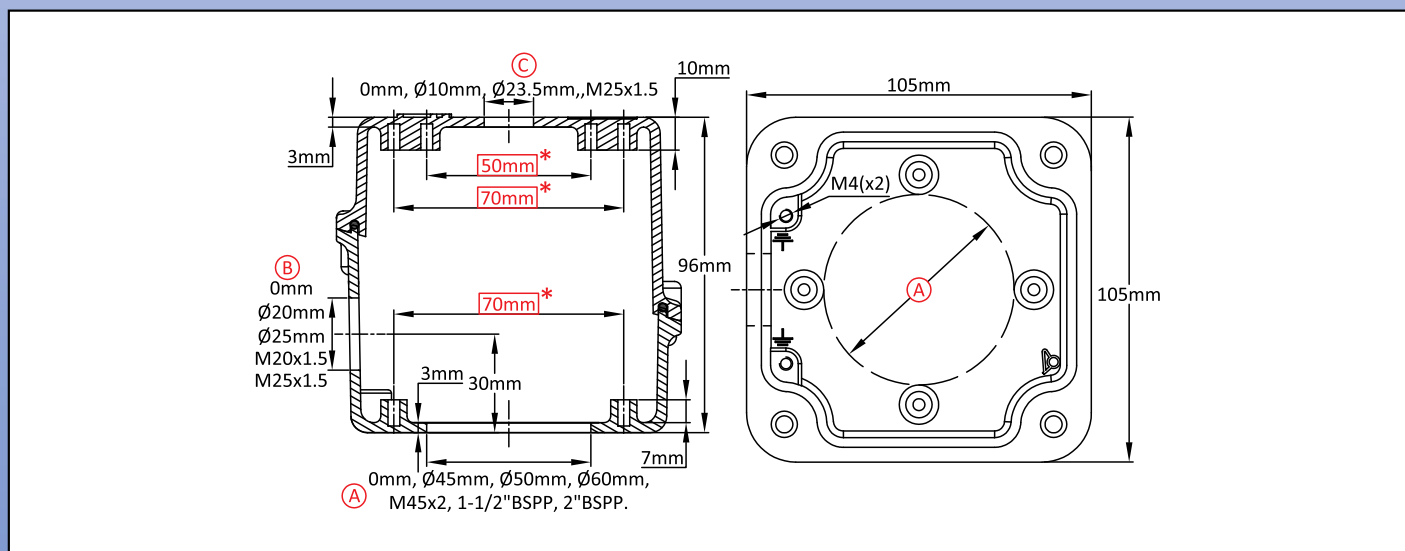

Références principales

(A) (mm)	(B) (mm)	(C) (mm)	Brut	Peint	(A) (mm)	(B) (mm)	(C) (mm)	Brut	Peint
0	0	0	Y305000000000007	Y30500000000000G	0	M25x1.5	0	Y30500001T500007	Y30500001T50000G
0	0	10	Y305000A00000007	Y305000A0000000G	0	M25x1.5	10	Y305000A1T500007	Y305000A1T50000G
0	0	23.5	Y305000D00000007	Y305000D0000000G	0	M25x1.5	23.5	Y305000D1T500007	Y305000D1T50000G
0	0	M25x1.5	Y305000F00000007	Y305000F0000000G	0	M25x1.5	M25x1.5	Y305000F1T500007	Y305000F1T50000G
0	20	0	Y305000012000007	Y30500001200000G	45	0	0	Y305450000000007	Y30545000000000G
0	20	10	Y305000A12000007	Y305000A1200000G	45	0	10	Y305450A00000007	Y305450A0000000G
0	20	23.5	Y305000D12000007	Y305000D1200000G	45	0	23.5	Y305450D00000007	Y305450D0000000G
0	20	M25x1.5	Y305000F12000007	Y305000F1200000G	45	0	M25x1.5	Y305450F00000007	Y305450F0000000G
0	25	0	Y305000012500007	Y30500001250000G	45	20	0	Y305450012000007	Y30545001200000G
0	25	10	Y305000A12500007	Y305000A1250000G	45	20	10	Y305450A12000007	Y305450A1200000G
0	25	23.5	Y305000D12500007	Y305000D1250000G	45	20	23.5	Y305450D12000007	Y305450D1200000G
0	25	M25x1.5	Y305000F12500007	Y305000F1250000G	45	20	M25x1.5	Y305450F12000007	Y305450F1200000G
0	M20x1.5	0	Y30500001T000007	Y30500001T00000G	45	25	0	Y305450012500007	Y30545001250000G
0	M20x1.5	10	Y305000A1T000007	Y305000A1T00000G	45	25	10	Y305450A12500007	Y305450A1250000G
0	M20x1.5	23.5	Y305000D1T000007	Y305000D1T00000G	45	25	23.5	Y305450D12500007	Y305450D1250000G
0	M20x1.5	M25x1.5	Y305000F1T000007	Y305000F1T00000G	45	25	M25x1.5	Y305450F12500007	Y305450F1250000G

Presse étoupe non inclus dans les références ci-dessus. Nous consulter si vous les souhaitez.
 Les dimensions encadrées en rouge sont celles prévues pour le montage des accessoires.

Boitier aluminium pour thermoplongeur

Y305
(P2)



(A) (mm)	(B) (mm)	(C) (mm)	Brut	Peint	(A) (mm)	(B) (mm)	(C) (mm)	Brut	Peint
45	M20x1.5	0	Y30545001T000007	Y30545001T00000G	M45x2	20	23.5	Y305M45D12000007	Y305M45D1200000G
45	M20x1.5	10	Y305450A1T000007	Y305450A1T00000G	M45x2	20	M25x1.5	Y305M45F12000007	Y305M45F1200000G
45	M20x1.5	23.5	Y305450D1T000007	Y305450D1T00000G	M45x2	25	0	Y305M45012500007	Y305M4501250000G
45	M20x1.5	M25x1.5	Y305450F1T000007	Y305450F1T00000G	M45x2	25	10	Y305M45A12500007	Y305M45A1250000G
45	M25x1.5	0	Y30545001T500007	Y30545001T50000G	M45x2	25	23.5	Y305M45D12500007	Y305M45D1250000G
45	M25x1.5	10	Y305450A1T500007	Y305450A1T50000G	M45x2	25	M25x1.5	Y305M45F12500007	Y305M45F1250000G
45	M25x1.5	23.5	Y305450D1T500007	Y305450D1T50000G	M45x2	M20x1.5	0	Y305M4501T000007	Y305M4501T00000G
45	M25x1.5	M25x1.5	Y305450F1T500007	Y305450F1T50000G	M45x2	M20x1.5	10	Y305M45A1T000007	Y305M45A1T00000G
50	0	0	Y305500000000007	Y30550000000000G	M45x2	M20x1.5	23.5	Y305M45D1T000007	Y305M45D1T00000G
50	0	10	Y305500A00000007	Y305500A0000000G	M45x2	M20x1.5	M25x1.5	Y305M45F1T000007	Y305M45F1T00000G
50	0	23.5	Y305500D00000007	Y305500D0000000G	M45x2	M25x1.5	0	Y305M4501T500007	Y305M4501T50000G
50	0	M25x1.5	Y305500F00000007	Y305500F0000000G	M45x2	M25x1.5	10	Y305M45A1T500007	Y305M45A1T50000G
50	20	0	Y305500012000007	Y30550001200000G	M45x2	M25x1.5	23.5	Y305M45D1T500007	Y305M45D1T50000G
50	20	10	Y305500A12000007	Y305500A1200000G	M45x2	M25x1.5	M25x1.5	Y305M45F1T500007	Y305M45F1T50000G
50	20	23.5	Y305500D12000007	Y305500D1200000G	1½" BSPP	0	0	Y305BA2000000007	Y305BA200000000G
50	20	M25x1.5	Y305500F12000007	Y305500F1200000G	1½" BSPP	0	10	Y305BA2A00000007	Y305BA2A0000000G
50	25	0	Y305500012500007	Y30550001250000G	1½" BSPP	0	23.5	Y305BA2D00000007	Y305BA2D0000000G
50	25	10	Y305500A12500007	Y305500A1250000G	1½" BSPP	0	M25x1.5	Y305BA2F00000007	Y305BA2F0000000G
50	25	23.5	Y305500D12500007	Y305500D1250000G	1½" BSPP	20	0	Y305BA2012000007	Y305BA201200000G
50	25	M25x1.5	Y305500F12500007	Y305500F1250000G	1½" BSPP	20	10	Y305BA2A12000007	Y305BA2A1200000G
50	M20x1.5	0	Y30550001T000007	Y30550001T00000G	1½" BSPP	20	23.5	Y305BA2D12000007	Y305BA2D1200000G
50	M20x1.5	10	Y305500A1T000007	Y305500A1T00000G	1½" BSPP	20	M25x1.5	Y305BA2F12000007	Y305BA2F1200000G
50	M20x1.5	23.5	Y305500D1T000007	Y305500D1T00000G	1½" BSPP	25	0	Y305BA2012500007	Y305BA201250000G
50	M20x1.5	M25x1.5	Y305500F1T000007	Y305500F1T00000G	1½" BSPP	25	10	Y305BA2A12500007	Y305BA2A1250000G
50	M25x1.5	0	Y30550001T500007	Y30550001T50000G	1½" BSPP	25	23.5	Y305BA2D12500007	Y305BA2D1250000G
50	M25x1.5	10	Y305500A1T500007	Y305500A1T50000G	1½" BSPP	25	M25x1.5	Y305BA2F12500007	Y305BA2F1250000G
50	M25x1.5	23.5	Y305500D1T500007	Y305500D1T50000G	1½" BSPP	M20x1.5	0	Y305BA201T000007	Y305BA201T00000G
50	M25x1.5	M25x1.5	Y305500F1T500007	Y305500F1T50000G	1½" BSPP	M20x1.5	10	Y305BA2A1T000007	Y305BA2A1T00000G
60	0	0	Y305600000000007	Y30560000000000G	1½" BSPP	M20x1.5	23.5	Y305BA2D1T000007	Y305BA2D1T00000G
60	0	10	Y305600A00000007	Y305600A0000000G	1½" BSPP	M20x1.5	M25x1.5	Y305BA2F1T000007	Y305BA2F1T00000G
60	0	23.5	Y305600D00000007	Y305600D0000000G	1½" BSPP	M25x1.5	0	Y305BA201T500007	Y305BA201T50000G
60	0	M25x1.5	Y305600F00000007	Y305600F0000000G	1½" BSPP	M25x1.5	10	Y305BA2A1T500007	Y305BA2A1T50000G
60	20	0	Y305600012000007	Y30560001200000G	1½" BSPP	M25x1.5	23.5	Y305BA2D1T500007	Y305BA2D1T50000G
60	20	10	Y305600A12000007	Y305600A1200000G	1½" BSPP	M25x1.5	M25x1.5	Y305BA2F1T500007	Y305BA2F1T50000G
60	20	23.5	Y305600D12000007	Y305600D1200000G	2" BSPP	0	0	Y305BB2000000007	Y305BB200000000G
60	20	M25x1.5	Y305600F12000007	Y305600F1200000G	2" BSPP	0	10	Y305BB2A00000007	Y305BB2A0000000G
60	25	0	Y305600012500007	Y30560001250000G	2" BSPP	0	23.5	Y305BB2D00000007	Y305BB2D0000000G
60	25	10	Y305600A12500007	Y305600A1250000G	2" BSPP	0	M25x1.5	Y305BB2F00000007	Y305BB2F0000000G
60	25	23.5	Y305600D12500007	Y305600D1250000G	2" BSPP	20	0	Y305BB2012000007	Y305BB201200000G
60	25	M25x1.5	Y305600F12500007	Y305600F1250000G	2" BSPP	20	10	Y305BB2A12000007	Y305BB2A1200000G
60	M20x1.5	0	Y30560001T000007	Y30560001T00000G	2" BSPP	20	23.5	Y305BB2D12000007	Y305BB2D1200000G
60	M20x1.5	10	Y305600A1T000007	Y305600A1T00000G	2" BSPP	20	M25x1.5	Y305BB2F12000007	Y305BB2F1200000G
60	M20x1.5	23.5	Y305600D1T000007	Y305600D1T00000G	2" BSPP	25	0	Y305BB2012500007	Y305BB201250000G
60	M20x1.5	M25x1.5	Y305600F1T000007	Y305600F1T00000G	2" BSPP	25	10	Y305BB2A12500007	Y305BB2A1250000G
60	M25x1.5	0	Y30560001T500007	Y30560001T50000G	2" BSPP	25	23.5	Y305BB2D12500007	Y305BB2D1250000G
60	M25x1.5	10	Y305600A1T500007	Y305600A1T50000G	2" BSPP	25	M25x1.5	Y305BB2F12500007	Y305BB2F1250000G
60	M25x1.5	23.5	Y305600D1T500007	Y305600D1T50000G	2" BSPP	M20x1.5	0	Y305BB201T000007	Y305BB201T00000G
60	M25x1.5	M25x1.5	Y305600F1T500007	Y305600F1T50000G	2" BSPP	M20x1.5	10	Y305BB2A1T000007	Y305BB2A1T00000G
M45x2	0	0	Y305M450000000007	Y305M45000000000G	2" BSPP	M20x1.5	23.5	Y305BB2D1T000007	Y305BB2D1T00000G
M45x2	0	10	Y305M45A00000007	Y305M45A0000000G	2" BSPP	M20x1.5	M25x1.5	Y305BB2F1T000007	Y305BB2F1T00000G
M45x2	0	23.5	Y305M45D00000007	Y305M45D0000000G	2" BSPP	M25x1.5	0	Y305BB201T500007	Y305BB201T50000G
M45x2	0	M25x1.5	Y305M45F00000007	Y305M45F0000000G	2" BSPP	M25x1.5	10	Y305BB2A1T500007	Y305BB2A1T50000G
M45x2	20	0	Y305M45012000007	Y305M4501200000G	2" BSPP	M25x1.5	23.5	Y305BB2D1T500007	Y305BB2D1T50000G
M45x2	20	10	Y305M45A12000007	Y305M45A1200000G	2" BSPP	M25x1.5	M25x1.5	Y305BB2F1T500007	Y305BB2F1T50000G

En raison de l'évolution technique constante de nos produits, les plans, dessins, photos et caractéristiques repris dans les pages techniques sont communiqués sans engagement et peuvent être modifiés sans préavis

Boîtier aluminium petite taille pour thermoplongeur, éléments chauffants à ailettes ou instrumentation



En raison de l'évolution technique constante de nos produits, les plans, dessins, photos et caractéristiques repris dans les pages techniques sont communiqués sans engagement et peuvent être modifiés sans préavis

Taille(mm)	Volume(cm ³)	Matière	Degrés de protection		Modèle
64 x 84 x 104	510	Aluminium	IP69K	IK10	Y3P1 (P1)

Utilisable pour

- Capteur de température
- Thermoplongeur
- Résistance à ailettes
- Thermostat
- Détecteur de niveau
- Carte électronique

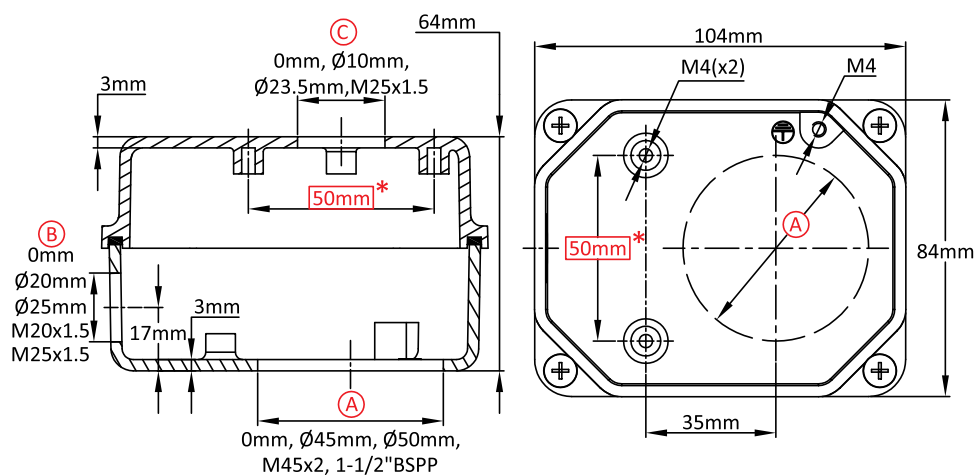

Références principales

(A) (mm)	(B) (mm)	(C) (mm)	Brut	Peint	(A) (mm)	(B) (mm)	(C) (mm)	Brut	Peint
0	0	0	Y3P1000000000007	Y3P100000000000G	0	M20x1.5	0	Y3P100001T000007	Y3P100001T00000G
0	0	10	Y3P1000A00000007	Y3P1000A0000000G	0	M20x1.5	10	Y3P1000A1T000007	Y3P1000A1T00000G
0	0	23.5	Y3P1000D00000007	Y3P1000D0000000G	0	M20x1.5	23.5	Y3P1000D1T000007	Y3P1000D1T00000G
0	0	M25x1.5	Y3P1000F00000007	Y3P1000F0000000G	0	M20x1.5	M25x1.5	Y3P1000F1T000007	Y3P1000F1T00000G
0	20	0	Y3P1000012000007	Y3P100001200000G	0	M25x1.5	0	Y3P100001T500007	Y3P100001T50000G
0	20	10	Y3P1000A12000007	Y3P1000A1200000G	0	M25x1.5	10	Y3P1000A1T500007	Y3P1000A1T50000G
0	20	23.5	Y3P1000D12000007	Y3P1000D1200000G	0	M25x1.5	23.5	Y3P1000D1T500007	Y3P1000D1T50000G
0	20	M25x1.5	Y3P1000F12000007	Y3P1000F1200000G	0	M25x1.5	M25x1.5	Y3P1000F1T500007	Y3P1000F1T50000G
0	25	0	Y3P1000012500007	Y3P100001250000G	45	0	0	Y3P14500000000007	Y3P1450000000000G
0	25	10	Y3P1000A12500007	Y3P1000A1250000G	45	0	10	Y3P1450A00000007	Y3P1450A0000000G
0	25	23.5	Y3P1000D12500007	Y3P1000D1250000G	45	0	23.5	Y3P1450D00000007	Y3P1450D0000000G
0	25	M25x1.5	Y3P1000F12500007	Y3P1000F1250000G	45	0	M25x1.5	Y3P1450F00000007	Y3P1450F0000000G

Presse étoupe non inclus dans les références ci-dessus. Nous consulter si vous les souhaitez.

Les dimensions encadrées en rouge sont celles prévues pour le montage des accessoires.

Boîtier aluminium petite taille pour thermoplongeur, éléments chauffants à ailettes ou instrumentation

Y3P1
(P2)



(A) (mm)	(B) (mm)	(C) (mm)	Brut	Peint	(A) (mm)	(B) (mm)	(C) (mm)	Brut	Peint
45	20	0	Y3P1450012000007	Y3P145001200000G	M45x2	0	23.5	Y3P1M45D00000007	Y3P1M45D0000000G
45	20	10	Y3P1450A12000007	Y3P1450A1200000G	M45x2	0	M25x1.5	Y3P1M45F00000007	Y3P1M45F0000000G
45	20	23.5	Y3P1450D12000007	Y3P1450D1200000G	M45x2	20	0	Y3P1M45012000007	Y3P1M4501200000G
45	20	M25x1.5	Y3P1450F12000007	Y3P1450F1200000G	M45x2	20	10	Y3P1M45A12000007	Y3P1M45A1200000G
45	25	0	Y3P1450012500007	Y3P145001250000G	M45x2	20	23.5	Y3P1M45D12000007	Y3P1M45D1200000G
45	25	10	Y3P1450A12500007	Y3P1450A1250000G	M45x2	20	M25x1.5	Y3P1M45F12000007	Y3P1M45F1200000G
45	25	23.5	Y3P1450D12500007	Y3P1450D1250000G	M45x2	25	0	Y3P1M45012500007	Y3P1M4501250000G
45	25	M25x1.5	Y3P1450F12500007	Y3P1450F1250000G	M45x2	25	10	Y3P1M45A12500007	Y3P1M45A1250000G
45	M20x1.5	0	Y3P145001T000007	Y3P145001T00000G	M45x2	25	23.5	Y3P1M45D12500007	Y3P1M45D1250000G
45	M20x1.5	10	Y3P1450A1T000007	Y3P1450A1T00000G	M45x2	25	M25x1.5	Y3P1M45F12500007	Y3P1M45F1250000G
45	M20x1.5	23.5	Y3P1450D1T000007	Y3P1450D1T00000G	M45x2	M20x1.5	0	Y3P1M4501T000007	Y3P1M4501T00000G
45	M20x1.5	M25x1.5	Y3P1450F1T000007	Y3P1450F1T00000G	M45x2	M20x1.5	10	Y3P1M45A1T000007	Y3P1M45A1T00000G
45	M25x1.5	0	Y3P145001T500007	Y3P145001T50000G	M45x2	M20x1.5	23.5	Y3P1M45D1T000007	Y3P1M45D1T00000G
45	M25x1.5	10	Y3P1450A1T500007	Y3P1450A1T50000G	M45x2	M20x1.5	M25x1.5	Y3P1M45F1T000007	Y3P1M45F1T00000G
45	M25x1.5	23.5	Y3P1450D1T500007	Y3P1450D1T50000G	M45x2	M25x1.5	0	Y3P1M4501T500007	Y3P1M4501T50000G
45	M25x1.5	M25x1.5	Y3P1450F1T500007	Y3P1450F1T50000G	M45x2	M25x1.5	10	Y3P1M45A1T500007	Y3P1M45A1T50000G
50	0	0	Y3P15000000000007	Y3P1500000000000G	M45x2	M25x1.5	23.5	Y3P1M45D1T500007	Y3P1M45D1T50000G
50	0	10	Y3P1500A00000007	Y3P1500A0000000G	M45x2	M25x1.5	M25x1.5	Y3P1M45F1T500007	Y3P1M45F1T50000G
50	0	23.5	Y3P1500D00000007	Y3P1500D0000000G	1½" BSPP	0	0	Y3P1BA2000000007	Y3P1BA200000000G
50	0	M25x1.5	Y3P1500F00000007	Y3P1500F0000000G	1½" BSPP	0	10	Y3P1BA2A00000007	Y3P1BA2A0000000G
50	20	0	Y3P1500012000007	Y3P150001200000G	1½" BSPP	0	23.5	Y3P1BA2D00000007	Y3P1BA2D0000000G
50	20	10	Y3P1500A12000007	Y3P1500A1200000G	1½" BSPP	0	M25x1.5	Y3P1BA2F00000007	Y3P1BA2F0000000G
50	20	23.5	Y3P1500D12000007	Y3P1500D1200000G	1½" BSPP	20	0	Y3P1BA2012000007	Y3P1BA201200000G
50	20	M25x1.5	Y3P1500F12000007	Y3P1500F1200000G	1½" BSPP	20	10	Y3P1BA2A12000007	Y3P1BA2A1200000G
50	25	0	Y3P1500012500007	Y3P150001250000G	1½" BSPP	20	23.5	Y3P1BA2D12000007	Y3P1BA2D1200000G
50	25	10	Y3P1500A12500007	Y3P1500A1250000G	1½" BSPP	20	M25x1.5	Y3P1BA2F12000007	Y3P1BA2F1200000G
50	25	23.5	Y3P1500D12500007	Y3P1500D1250000G	1½" BSPP	25	0	Y3P1BA2012500007	Y3P1BA201250000G
50	25	M25x1.5	Y3P1500F12500007	Y3P1500F1250000G	1½" BSPP	25	10	Y3P1BA2A12500007	Y3P1BA2A1250000G
50	M20x1.5	0	Y3P150001T000007	Y3P150001T00000G	1½" BSPP	25	23.5	Y3P1BA2D12500007	Y3P1BA2D1250000G
50	M20x1.5	10	Y3P1500A1T000007	Y3P1500A1T00000G	1½" BSPP	25	M25x1.5	Y3P1BA2F12500007	Y3P1BA2F1250000G
50	M20x1.5	23.5	Y3P1500D1T000007	Y3P1500D1T00000G	1½" BSPP	M20x1.5	0	Y3P1BA201T000007	Y3P1BA201T00000G
50	M20x1.5	M25x1.5	Y3P1500F1T000007	Y3P1500F1T00000G	1½" BSPP	M20x1.5	10	Y3P1BA2A1T000007	Y3P1BA2A1T00000G
50	M25x1.5	0	Y3P150001T500007	Y3P150001T50000G	1½" BSPP	M20x1.5	23.5	Y3P1BA2D1T000007	Y3P1BA2D1T00000G
50	M25x1.5	10	Y3P1500A1T500007	Y3P1500A1T50000G	1½" BSPP	M20x1.5	M25x1.5	Y3P1BA2F1T000007	Y3P1BA2F1T00000G
50	M25x1.5	23.5	Y3P1500D1T500007	Y3P1500D1T50000G	1½" BSPP	M25x1.5	0	Y3P1BA201T500007	Y3P1BA201T50000G
50	M25x1.5	M25x1.5	Y3P1500F1T500007	Y3P1500F1T50000G	1½" BSPP	M25x1.5	10	Y3P1BA2A1T500007	Y3P1BA2A1T50000G
M45x2	0	0	Y3P1M450000000007	Y3P1M45000000000G	1½" BSPP	M25x1.5	23.5	Y3P1BA2D1T500007	Y3P1BA2D1T50000G
M45x2	0	10	Y3P1M45A00000007	Y3P1M45A0000000G	1½" BSPP	M25x1.5	M25x1.5	Y3P1BA2F1T500007	Y3P1BA2F1T50000G

En raison de l'évolution technique constante de nos produits, les plans, dessins, photos et caractéristiques repris dans les pages techniques sont communiqués sans engagement et peuvent être modifiés sans préavis

Boîtier aluminium moyenne taille pour thermoplongeur, éléments blindés à ailettes, ou instrumentation



En raison de l'évolution technique constante de nos produits, les plans, dessins, photos et caractéristiques repris dans les pages techniques sont communiqués sans engagement et peuvent être modifiés sans préavis

Taille(mm)	Volume(cm ³)	Matière	Degrés de protection		Modèle
66 x 89 x 114	650	Aluminium	IP69K	IK10	Y3P3 (P1)

Utilisable pour

- Capteur de température
- Thermoplongeur
- Résistance à ailettes
- Thermostat
- Détecteur de niveau
- Carte électronique

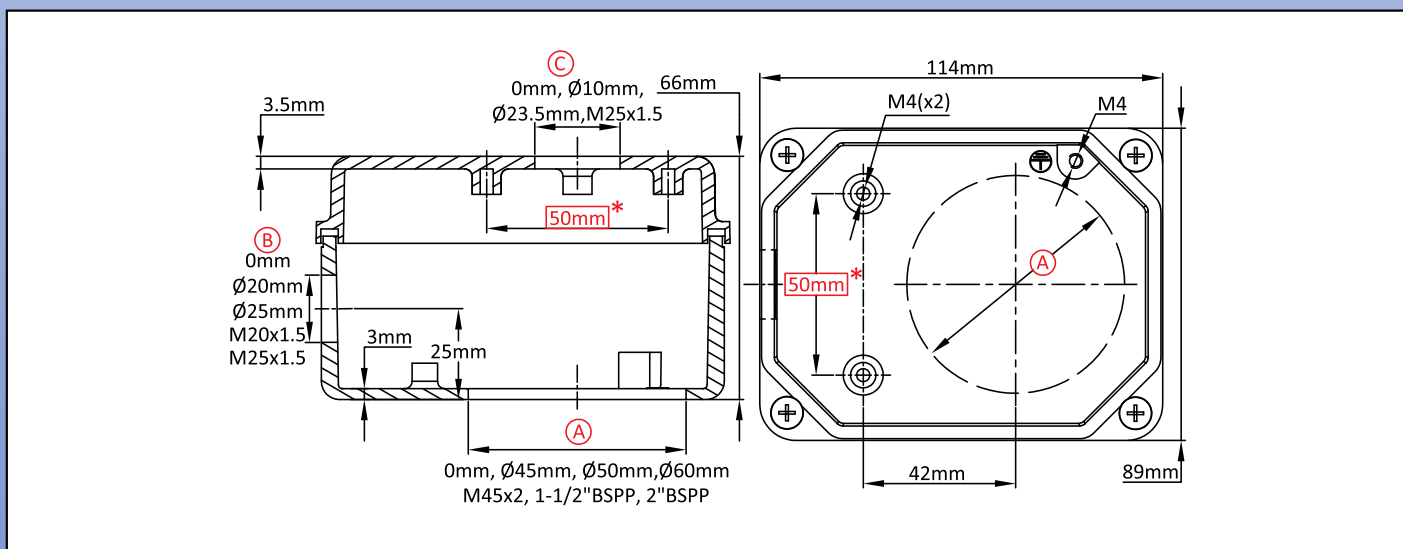

Références principales

(A) (mm)	(B) (mm)	(C) (mm)	Brut	Peint	(A) (mm)	(B) (mm)	(C) (mm)	Brut	Peint
0	0	0	Y3P3000000000007	Y3P300000000000G	0	M25x1.5	0	Y3P300001T500007	Y3P300001T50000G
0	0	10	Y3P3000A00000007	Y3P3000A0000000G	0	M25x1.5	10	Y3P3000A1T500007	Y3P3000A1T50000G
0	0	23.5	Y3P3000D00000007	Y3P3000D0000000G	0	M25x1.5	23.5	Y3P3000D1T500007	Y3P3000D1T50000G
0	0	M25x1.5	Y3P3000F00000007	Y3P3000F0000000G	0	M25x1.5	M25x1.5	Y3P3000F1T500007	Y3P3000F1T50000G
0	20	0	Y3P3000012000007	Y3P300001200000G	45	0	0	Y3P3450000000007	Y3P345000000000G
0	20	10	Y3P3000A12000007	Y3P3000A1200000G	45	0	10	Y3P3450A00000007	Y3P3450A0000000G
0	20	23.5	Y3P3000D12000007	Y3P3000D1200000G	45	0	23.5	Y3P3450D00000007	Y3P3450D0000000G
0	20	M25x1.5	Y3P3000F12000007	Y3P3000F1200000G	45	0	M25x1.5	Y3P3450F00000007	Y3P3450F0000000G
0	25	0	Y3P3000012500007	Y3P300001250000G	45	20	0	Y3P3450012000007	Y3P345001200000G
0	25	10	Y3P3000A12500007	Y3P3000A1250000G	45	20	10	Y3P3450A12000007	Y3P3450A1200000G
0	25	23.5	Y3P3000D12500007	Y3P3000D1250000G	45	20	23.5	Y3P3450D12000007	Y3P3450D1200000G
0	25	M25x1.5	Y3P3000F12500007	Y3P3000F1250000G	45	20	M25x1.5	Y3P3450F12000007	Y3P3450F1200000G
0	M20x1.5	0	Y3P300001T000007	Y3P300001T00000G	45	25	0	Y3P3450012500007	Y3P345001250000G
0	M20x1.5	10	Y3P3000A1T000007	Y3P3000A1T00000G	45	25	10	Y3P3450A12500007	Y3P3450A1250000G
0	M20x1.5	23.5	Y3P3000D1T000007	Y3P3000D1T00000G	45	25	23.5	Y3P3450D12500007	Y3P3450D1250000G
0	M20x1.5	M25x1.5	Y3P3000F1T000007	Y3P3000F1T00000G	45	25	M25x1.5	Y3P3450F12500007	Y3P3450F1250000G

Presse étoupe non inclus dans les références ci-dessus. Nous consulter si vous les souhaitez.

Les dimensions encadrées en rouge sont celles prévues pour le montage des accessoires.

Boitier aluminium moyenne taille pour thermoplongeur, éléments blindés à ailettes, ou instrumentation

Y3P3
(P2)



(A) (mm)	(B) (mm)	(C) (mm)	Brut	Peint	(A) (mm)	(B) (mm)	(C) (mm)	Brut	Peint
45	M20x1.5	0	Y3P345001T000007	Y3P345001T00000G	M45x2	20	23.5	Y3P3M45D12000007	Y3P3M45D1200000G
45	M20x1.5	10	Y3P3450A1T000007	Y3P3450A1T00000G	M45x2	20	M25x1.5	Y3P3M45F12000007	Y3P3M45F1200000G
45	M20x1.5	23.5	Y3P3450D1T000007	Y3P3450D1T00000G	M45x2	25	0	Y3P3M45012500007	Y3P3M4501250000G
45	M20x1.5	M25x1.5	Y3P3450F1T000007	Y3P3450F1T00000G	M45x2	25	10	Y3P3M45A12500007	Y3P3M45A1250000G
45	M25x1.5	0	Y3P345001T500007	Y3P345001T50000G	M45x2	25	23.5	Y3P3M45D12500007	Y3P3M45D1250000G
45	M25x1.5	10	Y3P3450A1T500007	Y3P3450A1T50000G	M45x2	25	M25x1.5	Y3P3M45F12500007	Y3P3M45F1250000G
45	M25x1.5	23.5	Y3P3450D1T500007	Y3P3450D1T50000G	M45x2	M20x1.5	0	Y3P3M4501T000007	Y3P3M4501T00000G
45	M25x1.5	M25x1.5	Y3P3450F1T500007	Y3P3450F1T50000G	M45x2	M20x1.5	10	Y3P3M45A1T000007	Y3P3M45A1T00000G
50	0	0	Y3P3500000000007	Y3P350000000000G	M45x2	M20x1.5	23.5	Y3P3M45D1T000007	Y3P3M45D1T00000G
50	0	10	Y3P3500A00000007	Y3P3500A0000000G	M45x2	M20x1.5	M25x1.5	Y3P3M45F1T000007	Y3P3M45F1T00000G
50	0	23.5	Y3P3500D00000007	Y3P3500D0000000G	M45x2	M25x1.5	0	Y3P3M4501T500007	Y3P3M4501T50000G
50	0	M25x1.5	Y3P3500F00000007	Y3P3500F0000000G	M45x2	M25x1.5	10	Y3P3M45A1T500007	Y3P3M45A1T50000G
50	20	0	Y3P3500012000007	Y3P350001200000G	M45x2	M25x1.5	23.5	Y3P3M45D1T500007	Y3P3M45D1T50000G
50	20	10	Y3P3500A12000007	Y3P3500A1200000G	M45x2	M25x1.5	M25x1.5	Y3P3M45F1T500007	Y3P3M45F1T50000G
50	20	23.5	Y3P3500D12000007	Y3P3500D1200000G	1½" BSPP	0	0	Y3P3BA2000000007	Y3P3BA200000000G
50	20	M25x1.5	Y3P3500F12000007	Y3P3500F1200000G	1½" BSPP	0	10	Y3P3BA2A00000007	Y3P3BA2A0000000G
50	25	0	Y3P3500012500007	Y3P350001250000G	1½" BSPP	0	23.5	Y3P3BA2D00000007	Y3P3BA2D0000000G
50	25	10	Y3P3500A12500007	Y3P3500A1250000G	1½" BSPP	0	M25x1.5	Y3P3BA2F00000007	Y3P3BA2F0000000G
50	25	23.5	Y3P3500D12500007	Y3P3500D1250000G	1½" BSPP	20	0	Y3P3BA2012000007	Y3P3BA201200000G
50	25	M25x1.5	Y3P3500F12500007	Y3P3500F1250000G	1½" BSPP	20	10	Y3P3BA2A12000007	Y3P3BA2A1200000G
50	M20x1.5	0	Y3P350001T000007	Y3P350001T00000G	1½" BSPP	20	23.5	Y3P3BA2D12000007	Y3P3BA2D1200000G
50	M20x1.5	10	Y3P3500A1T000007	Y3P3500A1T00000G	1½" BSPP	20	M25x1.5	Y3P3BA2F12000007	Y3P3BA2F1200000G
50	M20x1.5	23.5	Y3P3500D1T000007	Y3P3500D1T00000G	1½" BSPP	25	0	Y3P3BA2012500007	Y3P3BA201250000G
50	M20x1.5	M25x1.5	Y3P3500F1T000007	Y3P3500F1T00000G	1½" BSPP	25	10	Y3P3BA2A12500007	Y3P3BA2A1250000G
50	M25x1.5	0	Y3P350001T500007	Y3P350001T50000G	1½" BSPP	25	23.5	Y3P3BA2D12500007	Y3P3BA2D1250000G
50	M25x1.5	10	Y3P3500A1T500007	Y3P3500A1T50000G	1½" BSPP	25	M25x1.5	Y3P3BA2F12500007	Y3P3BA2F1250000G
50	M25x1.5	23.5	Y3P3500D1T500007	Y3P3500D1T50000G	1½" BSPP	M20x1.5	0	Y3P3BA201T000007	Y3P3BA201T00000G
50	M25x1.5	M25x1.5	Y3P3500F1T500007	Y3P3500F1T50000G	1½" BSPP	M20x1.5	10	Y3P3BA2A1T000007	Y3P3BA2A1T00000G
60	0	0	Y3P3600000000007	Y3P360000000000G	1½" BSPP	M20x1.5	23.5	Y3P3BA2D1T000007	Y3P3BA2D1T00000G
60	0	10	Y3P3600A00000007	Y3P3600A0000000G	1½" BSPP	M20x1.5	M25x1.5	Y3P3BA2F1T000007	Y3P3BA2F1T00000G
60	0	23.5	Y3P3600D00000007	Y3P3600D0000000G	1½" BSPP	M25x1.5	0	Y3P3BA201T500007	Y3P3BA201T50000G
60	0	M25x1.5	Y3P3600F00000007	Y3P3600F0000000G	1½" BSPP	M25x1.5	10	Y3P3BA2A1T500007	Y3P3BA2A1T50000G
60	20	0	Y3P3600012000007	Y3P360001200000G	1½" BSPP	M25x1.5	23.5	Y3P3BA2D1T500007	Y3P3BA2D1T50000G
60	20	10	Y3P3600A12000007	Y3P3600A1200000G	1½" BSPP	M25x1.5	M25x1.5	Y3P3BA2F1T500007	Y3P3BA2F1T50000G
60	20	23.5	Y3P3600D12000007	Y3P3600D1200000G	2" BSPP	0	0	Y3P3BB2000000007	Y3P3BB200000000G
60	20	M25x1.5	Y3P3600F12000007	Y3P3600F1200000G	2" BSPP	0	10	Y3P3BB2A00000007	Y3P3BB2A0000000G
60	25	0	Y3P3600012500007	Y3P360001250000G	2" BSPP	0	23.5	Y3P3BB2D00000007	Y3P3BB2D0000000G
60	25	10	Y3P3600A12500007	Y3P3600A1250000G	2" BSPP	0	M25x1.5	Y3P3BB2F00000007	Y3P3BB2F0000000G
60	25	23.5	Y3P3600D12500007	Y3P3600D1250000G	2" BSPP	20	0	Y3P3BB2012000007	Y3P3BB201200000G
60	25	M25x1.5	Y3P3600F12500007	Y3P3600F1250000G	2" BSPP	20	10	Y3P3BB2A12000007	Y3P3BB2A1200000G
60	M20x1.5	0	Y3P360001T000007	Y3P360001T00000G	2" BSPP	20	23.5	Y3P3BB2D12000007	Y3P3BB2D1200000G
60	M20x1.5	10	Y3P3600A1T000007	Y3P3600A1T00000G	2" BSPP	20	M25x1.5	Y3P3BB2F12000007	Y3P3BB2F1200000G
60	M20x1.5	23.5	Y3P3600D1T000007	Y3P3600D1T00000G	2" BSPP	25	0	Y3P3BB2012500007	Y3P3BB201250000G
60	M20x1.5	M25x1.5	Y3P3600F1T000007	Y3P3600F1T00000G	2" BSPP	25	10	Y3P3BB2A12500007	Y3P3BB2A1250000G
60	M25x1.5	0	Y3P360001T500007	Y3P360001T50000G	2" BSPP	25	23.5	Y3P3BB2D12500007	Y3P3BB2D1250000G
60	M25x1.5	10	Y3P3600A1T500007	Y3P3600A1T50000G	2" BSPP	25	M25x1.5	Y3P3BB2F12500007	Y3P3BB2F1250000G
60	M25x1.5	23.5	Y3P3600D1T500007	Y3P3600D1T50000G	2" BSPP	M20x1.5	0	Y3P3BB201T000007	Y3P3BB201T00000G
60	M25x1.5	M25x1.5	Y3P3600F1T500007	Y3P3600F1T50000G	2" BSPP	M20x1.5	10	Y3P3BB2A1T000007	Y3P3BB2A1T00000G
M45x2	0	0	Y3P3M450000000007	Y3P3M45000000000G	2" BSPP	M20x1.5	23.5	Y3P3BB2D1T000007	Y3P3BB2D1T00000G
M45x2	0	10	Y3P3M45A00000007	Y3P3M45A0000000G	2" BSPP	M20x1.5	M25x1.5	Y3P3BB2F1T000007	Y3P3BB2F1T00000G
M45x2	0	23.5	Y3P3M45D00000007	Y3P3M45D0000000G	2" BSPP	M25x1.5	0	Y3P3BB201T500007	Y3P3BB201T50000G
M45x2	0	M25x1.5	Y3P3M45F00000007	Y3P3M45F0000000G	2" BSPP	M25x1.5	10	Y3P3BB2A1T500007	Y3P3BB2A1T50000G
M45x2	20	0	Y3P3M45012000007	Y3P3M4501200000G	2" BSPP	M25x1.5	23.5	Y3P3BB2D1T500007	Y3P3BB2D1T50000G
M45x2	20	10	Y3P3M45A12000007	Y3P3M45A1200000G	2" BSPP	M25x1.5	M25x1.5	Y3P3BB2F1T500007	Y3P3BB2F1T50000G

En raison de l'évolution technique constante de nos produits, les plans, dessins, photos et caractéristiques repris dans les pages techniques sont communiqués sans engagement et peuvent être modifiés sans préavis

Boîtier aluminium moyenne taille pour thermoplongeur ou éléments blindés à ailettes, avec réglage par manette externe



En raison de l'évolution technique constante de nos produits, les plans, dessins et caractéristiques repris dans les pages techniques sont communiqués sans engagement et peuvent être modifiés sans préavis.

Taille(mm)	Volume(cm ³)	Matière	Degrés de protection		Modèle
110 x 110 x 70	725	Aluminium	IP69K	IK10	Y3P4

Utilisable pour

- Capteur de température
- Thermoplongeur
- Résistance à ailettes
- Thermostat
- Détecteur de niveau
- Carte électronique

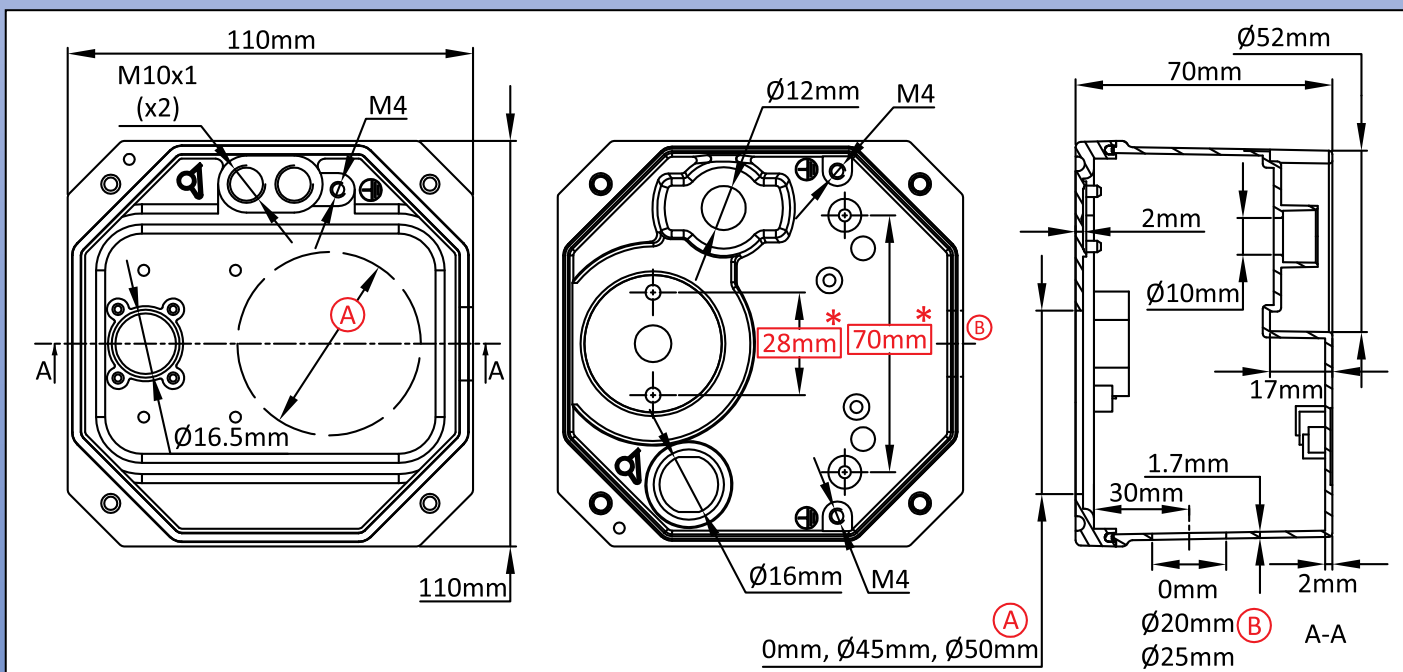

Références principales

Ⓐ(mm)	Ⓑ(mm)	Brut	Peint
0	0	Y3P4000000000007	Y3P400000000000G
0	20	Y3P4000012000007	Y3P400001200000G
0	25	Y3P4000012500007	Y3P400001250000G
45	0	Y3P4450000000007	Y3P445000000000G
45	20	Y3P4450012000007	Y3P445001200000G
45	25	Y3P4450012500007	Y3P445001250000G
50	0	Y3P4500000000007	Y3P450000000000G
50	20	Y3P4500012000007	Y3P450001200000G
50	25	Y3P4500012500007	Y3P450001250000G

Presse étoupe non inclus dans les références ci-dessus. Nous consulter si vous les souhaitez.

Les dimensions encadrées en rouge sont celles prévues pour le montage des accessoires.

Boîtier aluminium grande taille pour thermoplongeur, éléments blindés à ailettes ou instrumentation



Taille(mm)	Volume(cm ³)	Matière	Degrés de protection		Modèle
92 x 124 x 159	1790	Aluminium	IP69K	IK10	Y3P5 (P1)

Utilisable pour

- Capteur de température
- Thermoplongeur
- Résistance à ailettes
- Thermostat
- Détecteur de niveau
- Carte électronique

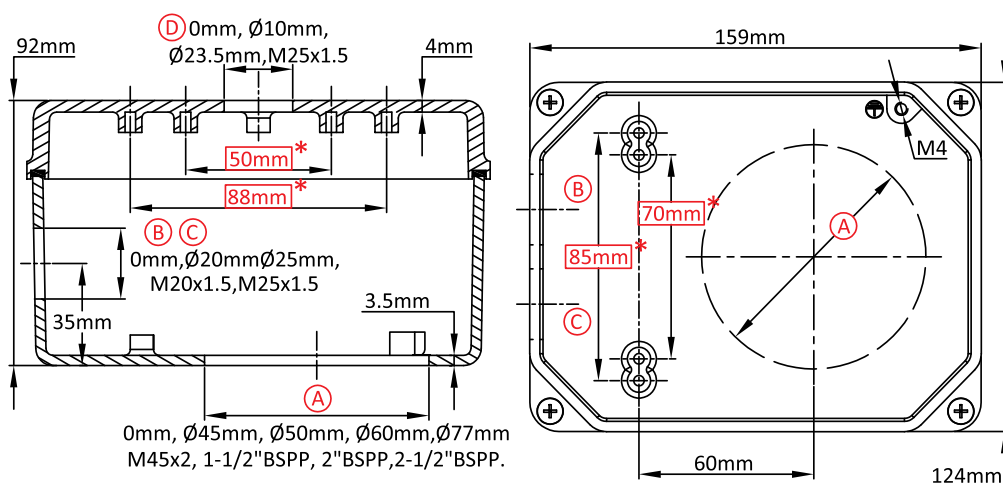

Références principales

A (mm)	B (mm)	C (mm)	D (mm)	Brut	Peint	A (mm)	B (mm)	C (mm)	D (mm)	Brut	Peint
0	0	0	0	Y3P5000000000007	Y3P500000000000G	0	M25x1.5	M25x1.5	10	Y3P5000A2T500007	Y3P5000A2T50000G
0	0	0	10	Y3P5000A00000007	Y3P5000A0000000G	0	M25x1.5	M25x1.5	23.5	Y3P5000D2T500007	Y3P5000D2T50000G
0	0	0	23.5	Y3P5000D00000007	Y3P5000D0000000G	0	M25x1.5	M25x1.5	M25x1.5	Y3P5000F2T500007	Y3P5000F2T50000G
0	0	0	M25x1.5	Y3P5000F00000007	Y3P5000F0000000G	45	0	0	0	Y3P5450000000007	Y3P545000000000G
0	20	20	0	Y3P5000022000007	Y3P500002200000G	45	0	0	10	Y3P5450A00000007	Y3P5450A0000000G
0	20	20	10	Y3P5000A22000007	Y3P5000A2200000G	45	0	0	23.5	Y3P5450D00000007	Y3P5450D0000000G
0	20	20	23.5	Y3P5000D22000007	Y3P5000D2200000G	45	0	0	M25x1.5	Y3P5450F00000007	Y3P5450F0000000G
0	20	20	M25x1.5	Y3P5000F22000007	Y3P5000F2200000G	45	20	20	0	Y3P5450022000007	Y3P545002200000G
0	25	25	0	Y3P5000022500007	Y3P500002250000G	45	20	20	10	Y3P5450A22500007	Y3P5450A2250000G
0	25	25	10	Y3P5000A22500007	Y3P5000A2250000G	45	20	20	23.5	Y3P5450D22000007	Y3P5450D2200000G
0	25	25	23.5	Y3P5000D22500007	Y3P5000D2250000G	45	20	20	M25x1.5	Y3P5450F22000007	Y3P5450F2200000G
0	25	25	M25x1.5	Y3P5000F22500007	Y3P5000F2250000G	45	25	25	0	Y3P5450022500007	Y3P545002250000G
0	M20x1.5	M20x1.5	0	Y3P500002T000007	Y3P500002T00000G	45	25	25	10	Y3P5450A22500007	Y3P5450A2250000G
0	M20x1.5	M20x1.5	10	Y3P5000A2T000007	Y3P5000A2T00000G	45	25	25	23.5	Y3P5450D22500007	Y3P5450D2250000G
0	M20x1.5	M20x1.5	23.5	Y3P5000D2T000007	Y3P5000D2T00000G	45	25	25	M25x1.5	Y3P5450F22500007	Y3P5450F2250000G
0	M20x1.5	M20x1.5	M25x1.5	Y3P5000F2T000007	Y3P5000F2T00000G	45	M20x1.5	M20x1.5	0	Y3P545002T000007	Y3P545002T00000G
0	M25x1.5	M25x1.5	0	Y3P500002T500007	Y3P500002T50000G	45	M20x1.5	M20x1.5	10	Y3P5450A2T000007	Y3P5450A2T00000G

Presse étoupe non inclus dans les références ci-dessus. Nous consulter si vous les souhaitez.
 Les dimensions encadrées en rouge sont celles prévues pour le montage des accessoires.

Boitier aluminium grande taille pour thermoplongeur, éléments blindés à ailettes ou instrumentation

Y3P5
(P2)



En raison de l'évolution technique constante de nos produits, les plans, dessins, photos et caractéristiques repris dans les pages techniques sont communiqués sans engagement et peuvent être modifiés sans préavis

Ⓐ (mm)	Ⓑ (mm)	Ⓒ (mm)	Ⓓ (mm)	Brut	Peint	Ⓐ (mm)	Ⓑ (mm)	Ⓒ (mm)	Ⓓ (mm)	Brut	Peint
45	M20x1.5	M20x1.5	23.5	Y3P5450D2T000007	Y3P5450D2T00000G	M45x2	20	20	M25x1.5	Y3P5M45F22000007	Y3P5M45F2200000G
45	M20x1.5	M20x1.5	M25x1.5	Y3P5450F2T000007	Y3P5450F2T00000G	M45x2	25	25	0	Y3P5M450225000007	Y3P5M45022500000G
45	M25x1.5	M25x1.5	0	Y3P545002T500007	Y3P545002T50000G	M45x2	25	25	10	Y3P5M45A225000007	Y3P5M45A22500000G
45	M25x1.5	M25x1.5	10	Y3P5450A2T500007	Y3P5450A2T50000G	M45x2	25	25	23.5	Y3P5M45D225000007	Y3P5M45D22500000G
45	M25x1.5	M25x1.5	23.5	Y3P5450D2T500007	Y3P5450D2T50000G	M45x2	25	25	M25x1.5	Y3P5M45F225000007	Y3P5M45F22500000G
45	M25x1.5	M25x1.5	M25x1.5	Y3P5450F2T500007	Y3P5450F2T50000G	M45x2	M20x1.5	M20x1.5	0	Y3P5M4502T000007	Y3P5M4502T00000G
50	0	0	0	Y3P55000000000007	Y3P5500000000000G	M45x2	M20x1.5	M20x1.5	10	Y3P5M45A2T000007	Y3P5M45A2T00000G
50	0	0	10	Y3P5500A000000007	Y3P5500A00000000G	M45x2	M20x1.5	M20x1.5	23.5	Y3P5M45D2T000007	Y3P5M45D2T00000G
50	0	0	23.5	Y3P5500D000000007	Y3P5500D00000000G	M45x2	M20x1.5	M20x1.5	M25x1.5	Y3P5M45F2T000007	Y3P5M45F2T00000G
50	0	0	M25x1.5	Y3P5500F000000007	Y3P5500F00000000G	M45x2	M25x1.5	M25x1.5	0	Y3P5M4502T500007	Y3P5M4502T50000G
50	20	20	0	Y3P55000220000007	Y3P5500022000000G	M45x2	M25x1.5	M25x1.5	10	Y3P5M45A2T500007	Y3P5M45A2T50000G
50	20	20	10	Y3P5500A220000007	Y3P5500A22000000G	M45x2	M25x1.5	M25x1.5	23.5	Y3P5M45D2T500007	Y3P5M45D2T50000G
50	20	20	23.5	Y3P5500D220000007	Y3P5500D22000000G	M45x2	M25x1.5	M25x1.5	M25x1.5	Y3P5M45F2T500007	Y3P5M45F2T50000G
50	20	20	M25x1.5	Y3P5500F220000007	Y3P5500F22000000G	1½" BSPP	0	0	0	Y3P5BA2000000007	Y3P5BA200000000G
50	25	25	0	Y3P55000225000007	Y3P5500022500000G	1½" BSPP	0	0	10	Y3P5BA2A00000007	Y3P5BA2A0000000G
50	25	25	10	Y3P5500A225000007	Y3P5500A22500000G	1½" BSPP	0	0	23.5	Y3P5BA2D00000007	Y3P5BA2D0000000G
50	25	25	23.5	Y3P5500D225000007	Y3P5500D22500000G	1½" BSPP	0	0	M25x1.5	Y3P5BA2F00000007	Y3P5BA2F0000000G
50	25	25	M25x1.5	Y3P5500F225000007	Y3P5500F22500000G	1½" BSPP	20	20	0	Y3P5BA2022000007	Y3P5BA202200000G
50	M20x1.5	M20x1.5	0	Y3P550002T000007	Y3P550002T00000G	1½" BSPP	20	20	10	Y3P5BA2A22000007	Y3P5BA2A2200000G
50	M20x1.5	M20x1.5	10	Y3P5500A2T000007	Y3P5500A2T00000G	1½" BSPP	20	20	23.5	Y3P5BA2D22000007	Y3P5BA2D2200000G
50	M20x1.5	M20x1.5	23.5	Y3P5500D2T000007	Y3P5500D2T00000G	1½" BSPP	20	20	M25x1.5	Y3P5BA2F22000007	Y3P5BA2F2200000G
50	M20x1.5	M20x1.5	M25x1.5	Y3P5500F2T000007	Y3P5500F2T00000G	1½" BSPP	25	25	0	Y3P5BA2022500007	Y3P5BA202250000G
50	M25x1.5	M25x1.5	0	Y3P550002T500007	Y3P550002T50000G	1½" BSPP	25	25	10	Y3P5BA2A22500007	Y3P5BA2A2250000G
50	M25x1.5	M25x1.5	10	Y3P5500A2T500007	Y3P5500A2T50000G	1½" BSPP	25	25	23.5	Y3P5BA2D22500007	Y3P5BA2D2250000G
50	M25x1.5	M25x1.5	23.5	Y3P5500D2T500007	Y3P5500D2T50000G	1½" BSPP	25	25	M25x1.5	Y3P5BA2F22500007	Y3P5BA2F2250000G
50	M25x1.5	M25x1.5	M25x1.5	Y3P5500F2T500007	Y3P5500F2T50000G	1½" BSPP	M20x1.5	M20x1.5	0	Y3P5BA202T000007	Y3P5BA202T00000G
60	0	0	0	Y3P56000000000007	Y3P5600000000000G	1½" BSPP	M20x1.5	M20x1.5	10	Y3P5BA2A2T000007	Y3P5BA2A2T00000G
60	0	0	10	Y3P5600A000000007	Y3P5600A00000000G	1½" BSPP	M20x1.5	M20x1.5	23.5	Y3P5BA2D2T000007	Y3P5BA2D2T00000G
60	0	0	23.5	Y3P5600D000000007	Y3P5600D00000000G	1½" BSPP	M20x1.5	M20x1.5	M25x1.5	Y3P5BA2F2T000007	Y3P5BA2F2T00000G
60	0	0	M25x1.5	Y3P5600F000000007	Y3P5600F00000000G	1½" BSPP	M25x1.5	M25x1.5	0	Y3P5BA202T500007	Y3P5BA202T50000G
60	20	20	0	Y3P56000220000007	Y3P5600022000000G	1½" BSPP	M25x1.5	M25x1.5	10	Y3P5BA2A2T500007	Y3P5BA2A2T50000G
60	20	20	10	Y3P5600A220000007	Y3P5600A22000000G	1½" BSPP	M25x1.5	M25x1.5	23.5	Y3P5BA2D2T500007	Y3P5BA2D2T50000G
60	20	20	23.5	Y3P5600D220000007	Y3P5600D22000000G	1½" BSPP	M25x1.5	M25x1.5	M25x1.5	Y3P5BA2F2T500007	Y3P5BA2F2T50000G
60	20	20	M25x1.5	Y3P5600F220000007	Y3P5600F22000000G	2" BSPP	0	0	0	Y3P5BB2000000007	Y3P5BB200000000G
60	25	25	0	Y3P56000225000007	Y3P5600022500000G	2" BSPP	0	0	10	Y3P5BB2A00000007	Y3P5BB2A0000000G
60	25	25	10	Y3P5600A225000007	Y3P5600A22500000G	2" BSPP	0	0	23.5	Y3P5BB2D00000007	Y3P5BB2D0000000G
60	25	25	23.5	Y3P5600D225000007	Y3P5600D22500000G	2" BSPP	0	0	M25x1.5	Y3P5BB2F00000007	Y3P5BB2F0000000G
60	25	25	M25x1.5	Y3P5600F225000007	Y3P5600F22500000G	2" BSPP	20	20	0	Y3P5BB2022000007	Y3P5BB202200000G
60	M20x1.5	M20x1.5	0	Y3P560002T000007	Y3P560002T00000G	2" BSPP	20	20	10	Y3P5BB2A22000007	Y3P5BB2A2200000G
60	M20x1.5	M20x1.5	10	Y3P5600A2T000007	Y3P5600A2T00000G	2" BSPP	20	20	23.5	Y3P5BB2D22000007	Y3P5BB2D2200000G
60	M20x1.5	M20x1.5	23.5	Y3P5600D2T000007	Y3P5600D2T00000G	2" BSPP	20	20	M25x1.5	Y3P5BB2F22000007	Y3P5BB2F2200000G
60	M20x1.5	M20x1.5	M25x1.5	Y3P5600F2T000007	Y3P5600F2T00000G	2" BSPP	25	25	0	Y3P5BB2022500007	Y3P5BB202250000G
60	M25x1.5	M25x1.5	0	Y3P560002T500007	Y3P560002T50000G	2" BSPP	25	25	10	Y3P5BB2A22500007	Y3P5BB2A2250000G
60	M25x1.5	M25x1.5	10	Y3P5600A2T500007	Y3P5600A2T50000G	2" BSPP	25	25	23.5	Y3P5BB2D22500007	Y3P5BB2D2250000G
60	M25x1.5	M25x1.5	23.5	Y3P5600D2T500007	Y3P5600D2T50000G	2" BSPP	25	25	M25x1.5	Y3P5BB2F22500007	Y3P5BB2F2250000G
60	M25x1.5	M25x1.5	M25x1.5	Y3P5600F2T500007	Y3P5600F2T50000G	2" BSPP	M20x1.5	M20x1.5	0	Y3P5BB202T000007	Y3P5BB202T00000G
77	0	0	0	Y3P57700000000007	Y3P5770000000000G	2" BSPP	M20x1.5	M20x1.5	10	Y3P5BB2A2T000007	Y3P5BB2A2T00000G
77	0	0	10	Y3P5770A000000007	Y3P5770A00000000G	2" BSPP	M20x1.5	M20x1.5	23.5	Y3P5BB2D2T000007	Y3P5BB2D2T00000G
77	0	0	23.5	Y3P5770D000000007	Y3P5770D00000000G	2" BSPP	M20x1.5	M20x1.5	M25x1.5	Y3P5BB2F2T000007	Y3P5BB2F2T00000G
77	0	0	M25x1.5	Y3P5770F000000007	Y3P5770F00000000G	2" BSPP	M25x1.5	M25x1.5	0	Y3P5BB202T500007	Y3P5BB202T50000G
77	20	20	0	Y3P57700220000007	Y3P5770022000000G	2" BSPP	M25x1.5	M25x1.5	10	Y3P5BB2A2T500007	Y3P5BB2A2T50000G
77	20	20	10	Y3P5770A220000007	Y3P5770A22000000G	2" BSPP	M25x1.5	M25x1.5	23.5	Y3P5BB2D2T500007	Y3P5BB2D2T50000G
77	20	20	23.5	Y3P5770D220000007	Y3P5770D22000000G	2" BSPP	M25x1.5	M25x1.5	M25x1.5	Y3P5BB2F2T500007	Y3P5BB2F2T50000G
77	20	20	M25x1.5	Y3P5770F220000007	Y3P5770F22000000G	2½" BSPP	0	0	0	Y3P5BC2000000007	Y3P5BC200000000G
77	25	25	0	Y3P57700225000007	Y3P5770022500000G	2½" BSPP	0	0	10	Y3P5BC2A00000007	Y3P5BC2A0000000G
77	25	25	10	Y3P5770A225000007	Y3P5770A22500000G	2½" BSPP	0	0	23.5	Y3P5BC2D00000007	Y3P5BC2D0000000G
77	25	25	23.5	Y3P5770D225000007	Y3P5770D22500000G	2½" BSPP	0	0	M25x1.5	Y3P5BC2F00000007	Y3P5BC2F0000000G
77	25	25	M25x1.5	Y3P5770F225000007	Y3P5770F22500000G	2½" BSPP	20	20	0	Y3P5BC2022000007	Y3P5BC202200000G
77	M20x1.5	M20x1.5	0	Y3P577002T000007	Y3P577002T00000G	2½" BSPP	20	20	10	Y3P5BC2A22000007	Y3P5BC2A2200000G
77	M20x1.5	M20x1.5	10	Y3P5770A2T000007	Y3P5770A2T00000G	2½" BSPP	20	20	23.5	Y3P5BC2D22000007	Y3P5BC2D2200000G
77	M20x1.5	M20x1.5	23.5	Y3P5770D2T000007	Y3P5770D2T00000G	2½" BSPP	20	20	M25x1.5	Y3P5BC2F22000007	Y3P5BC2F2200000G
77	M20x1.5	M20x1.5	M25x1.5	Y3P5770F2T000007	Y3P5770F2T00000G	2½" BSPP	25	25	0	Y3P5BC2022500007	Y3P5BC202250000G
77	M25x1.5	M25x1.5	0	Y3P577002T500007	Y3P577002T50000G	2½" BSPP	25	25	10	Y3P5BC2A22500007	Y3P5BC2A2250000G
77	M25x1.5	M25x1.5	10	Y3P5770A2T500007	Y3P5770A2T50000G	2½" BSPP	25	25	23.5	Y3P5BC2D22500007	Y3P5BC2D2250000G
77	M25x1.5	M25x1.5	23.5	Y3P5770D2T500007	Y3P5770D2T50000G	2½" BSPP	25	25	M25x1.5	Y3P5BC2F22500007	Y3P5BC2F2250000G
77	M25x1.5	M25x1.5	M25x1.5	Y3P5770F2T500007	Y3P5770F2T50000G	2½" BSPP	M20x1.5	M20x1.5	0	Y3P5BC202T000007	Y3P5BC202T00000G
M45x2	0	0	0	Y3P5M450000000007	Y3P5M45000000000G	2½" BSPP	M20x1.5	M20x1.5	10	Y3P5BC2A2T000007	Y3P5BC2A2T00000G
M45x2	0	0	10	Y3P5M45A000000007	Y3P5M45A00000000G	2½" BSPP	M20x1.5	M20x1.5	23.5	Y3P5BC2D2T000007	Y3P5BC2D2T00000G
M45x2	0	0	23.5	Y3P5M45D000000007	Y3P5M45D00000000G	2½" BSPP	M20x1.5	M20x1.5	M25x1.5	Y3P5BC2F2T000007	Y3P5BC2F2T00000G
M45x2	0	0	M25x1.5	Y3P5M45F000000007	Y3P5M45F00000000G	2½" BSPP	M25x1.5	M25x1.5	0	Y3P5BC202T500007	Y3P5BC202T50000G
M45x2	20	20	0	Y3P5M450220000007	Y3P5M45022000000G	2½" BSPP	M25x1.5	M25x1.5	10	Y3P5BC2A2T500007	Y3P5BC2A2T50000G
M45x2	20	20	10	Y3P5M45A220000007	Y3P5M45A22000000G	2½" BSPP	M25x1.5	M25x1.5	23.5	Y3P5BC2D2T500007	Y3P5BC2D2T50000G
M45x2	20	20	23.5	Y3P5M45D220000007	Y3P5M45D22000000G	2½" BSPP	M25x1.5	M25x1.5	M25x1.5	Y3P5BC2F2T500007	Y3P5BC2F2T50000G

Boîtier aluminium grande taille pour thermoplongeur ou éléments blindés à ailettes, avec réglage par manette externe



Taille(mm)	Volume(cm ³)	Matière	Degrés de protection		Modèle
89 x 124 x 155	1600	Aluminium	IP69K	IK10	Y3P6 (P1)

Utilisable pour

- Capteur de température
- Thermoplongeur
- Résistance à ailettes
- Thermostat
- Détecteur de niveau
- Carte électronique

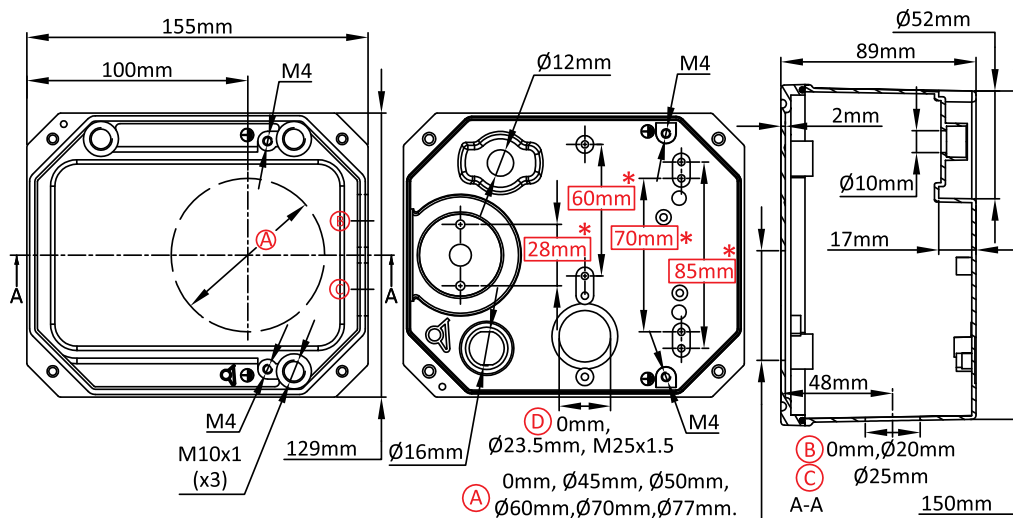
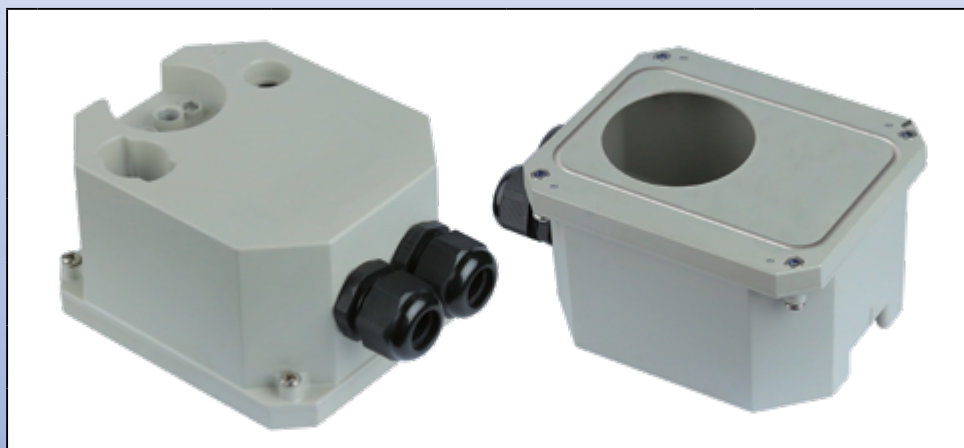

Références principales

(A) (mm)	(B) (mm)	(C) (mm)	(D) (mm)	Brut	Peint	(A) (mm)	(B) (mm)	(C) (mm)	(D) (mm)	Brut	Peint
0	0	0	0	Y3P6000000000007	Y3P6000000000000G	0	25	0	0	Y3P6000012500007	Y3P600001250000G
0	0	0	23.5	Y3P6000D00000007	Y3P6000D0000000G	0	25	0	23.5	Y3P6000D12500007	Y3P6000D1250000G
0	0	0	M25x1.5	Y3P6000F00000007	Y3P6000F0000000G	0	25	0	M25x1.5	Y3P6000F12500007	Y3P6000F1250000G
0	20	0	0	Y3P6000012000007	Y3P600001200000G	0	25	25	0	Y3P6000022500007	Y3P600002250000G
0	20	0	23.5	Y3P6000D12000007	Y3P6000D1200000G	0	25	25	23.5	Y3P6000D22500007	Y3P6000D2250000G
0	20	0	M25x1.5	Y3P6000F12000007	Y3P6000F1200000G	0	25	25	M25x1.5	Y3P6000F22500007	Y3P6000F2250000G
0	20	20	0	Y3P6000022000007	Y3P600002200000G	45	0	0	0	Y3P6450000000007	Y3P645000000000G
0	20	20	23.5	Y3P6000D22000007	Y3P6000D2200000G	45	0	0	23.5	Y3P6450D00000007	Y3P6450D0000000G
0	20	20	M25x1.5	Y3P6000F22000007	Y3P6000F2200000G	45	0	0	M25x1.5	Y3P6450F00000007	Y3P6450F0000000G

Presse étoupe non inclus dans les références ci-dessus. Nous consulter si vous les souhaitez.

Les dimensions encadrées en rouge sont celles prévues pour le montage des accessoires.

Boitier aluminium grande taille pour thermoplongeur ou éléments blindés à ailettes, avec réglage par manette externe

Y3P6
(P2)



En raison de l'évolution technique constante de nos produits, les plans, dessins, photos et caractéristiques repris dans les pages techniques sont communiqués sans engagement et peuvent être modifiés sans préavis

(A) (mm)	(B) (mm)	(C) (mm)	(D) (mm)	Brut	Peint	(A) (mm)	(B) (mm)	(C) (mm)	(D) (mm)	Brut	Peint
45	20	0	0	Y3P6450012000007	Y3P645001200000G	60	25	0	0	Y3P6600012500007	Y3P660001250000G
45	20	0	23.5	Y3P6450D12000007	Y3P6450D1200000G	60	25	0	23.5	Y3P6600D12500007	Y3P6600D1250000G
45	20	0	M25×1.5	Y3P6450F12000007	Y3P6450F1200000G	60	25	0	M25×1.5	Y3P6600F12500007	Y3P6600F1250000G
45	20	20	0	Y3P6450022000007	Y3P645002200000G	60	25	25	0	Y3P6600022500007	Y3P660002250000G
45	20	20	23.5	Y3P6450D22000007	Y3P6450D2200000G	60	25	25	23.5	Y3P6600D22500007	Y3P6600D2250000G
45	20	20	M25×1.5	Y3P6450F22000007	Y3P6450F2200000G	60	25	25	M25×1.5	Y3P6600F22500007	Y3P6600F2250000G
45	25	0	0	Y3P6450012500007	Y3P645001250000G	70	0	0	0	Y3P6700000000007	Y3P670000000000G
45	25	0	23.5	Y3P6450D12500007	Y3P6450D1250000G	70	0	0	23.5	Y3P6700D00000007	Y3P6700D0000000G
45	25	0	M25×1.5	Y3P6450F12500007	Y3P6450F1250000G	70	0	0	M25×1.5	Y3P6700F00000007	Y3P6700F0000000G
45	25	25	0	Y3P6450022500007	Y3P645002250000G	70	20	0	0	Y3P6700012000007	Y3P670001200000G
45	25	25	23.5	Y3P6450D22500007	Y3P6450D2250000G	70	20	0	23.5	Y3P6700D12000007	Y3P6700D1200000G
45	25	25	M25×1.5	Y3P6450F22500007	Y3P6450F2250000G	70	20	0	M25×1.5	Y3P6700F12000007	Y3P6700F1200000G
50	0	0	0	Y3P6500000000007	Y3P650000000000G	70	20	20	0	Y3P6700022000007	Y3P670002200000G
50	0	0	23.5	Y3P6500D00000007	Y3P6500D0000000G	70	20	20	23.5	Y3P6700D22000007	Y3P6700D2200000G
50	0	0	M25×1.5	Y3P6500F00000007	Y3P6500F0000000G	70	20	20	M25×1.5	Y3P6700F22000007	Y3P6700F2200000G
50	20	0	0	Y3P6500012000007	Y3P650001200000G	70	25	0	0	Y3P6700012500007	Y3P670001250000G
50	20	0	23.5	Y3P6500D12000007	Y3P6500D1200000G	70	25	0	23.5	Y3P6700D12500007	Y3P6700D1250000G
50	20	0	M25×1.5	Y3P6500F12000007	Y3P6500F1200000G	70	25	0	M25×1.5	Y3P6700F12500007	Y3P6700F1250000G
50	20	20	0	Y3P6500022000007	Y3P650002200000G	70	25	25	0	Y3P6700022500007	Y3P670002250000G
50	20	20	23.5	Y3P6500D22000007	Y3P6500D2200000G	70	25	25	23.5	Y3P6700D22500007	Y3P6700D2250000G
50	20	20	M25×1.5	Y3P6500F22000007	Y3P6500F2200000G	70	25	25	M25×1.5	Y3P6700F22500007	Y3P6700F2250000G
50	25	0	0	Y3P6500012500007	Y3P650001250000G	77	0	0	0	Y3P6770000000007	Y3P677000000000G
50	25	0	23.5	Y3P6500D12500007	Y3P6500D1250000G	77	0	0	23.5	Y3P6770D00000007	Y3P6770D0000000G
50	25	0	M25×1.5	Y3P6500F12500007	Y3P6500F1250000G	77	0	0	M25×1.5	Y3P6770F00000007	Y3P6770F0000000G
50	25	25	0	Y3P6500022500007	Y3P650002250000G	77	20	0	0	Y3P6770012000007	Y3P677001200000G
50	25	25	23.5	Y3P6500D22500007	Y3P6500D2250000G	77	20	0	23.5	Y3P6770D12000007	Y3P6770D1200000G
50	25	25	M25×1.5	Y3P6500F22500007	Y3P6500F2250000G	77	20	0	M25×1.5	Y3P6770F12000007	Y3P6770F1200000G
60	0	0	0	Y3P6600000000007	Y3P660000000000G	77	20	20	0	Y3P6770022000007	Y3P677002200000G
60	0	0	23.5	Y3P6600D00000007	Y3P6600D0000000G	77	20	20	23.5	Y3P6770D22000007	Y3P6770D2200000G
60	0	0	M25×1.5	Y3P6600F00000007	Y3P6600F0000000G	77	20	20	M25×1.5	Y3P6770F22000007	Y3P6770F2200000G
60	20	0	0	Y3P6600012000007	Y3P660001200000G	77	25	0	0	Y3P6770012500007	Y3P677001250000G
60	20	0	23.5	Y3P6600D12000007	Y3P6600D1200000G	77	25	0	23.5	Y3P6770D12500007	Y3P6770D1250000G
60	20	0	M25×1.5	Y3P6600F12000007	Y3P6600F1200000G	77	25	0	M25×1.5	Y3P6770F12500007	Y3P6770F1250000G
60	20	20	0	Y3P6600022000007	Y3P660002200000G	77	25	25	0	Y3P6770022500007	Y3P677002250000G
60	20	20	23.5	Y3P6600D22000007	Y3P6600D2200000G	77	25	25	23.5	Y3P6770D22500007	Y3P6770D2250000G
60	20	20	M25×1.5	Y3P6600F22000007	Y3P6600F2200000G	77	25	25	M25×1.5	Y3P6770F22500007	Y3P6770F2250000G

Boîtier mixte, corps aluminium, couvercle polycarbonate noir ou transparent, pour thermoplongeur ou instrumentation comportant des relais statiques



Taille(mm)	Volume(cm ³)	Matière	Degrés de protection		Modèle
81 x 132 x 182	1870	Aluminium + Polycarbonate	IP69K	IK10	Y3H1

Utilisable pour

- Capteur de température
- Thermoplongeur
- Résistance à ailettes
- Thermostat
- Détecteur de niveau
- Carte électronique

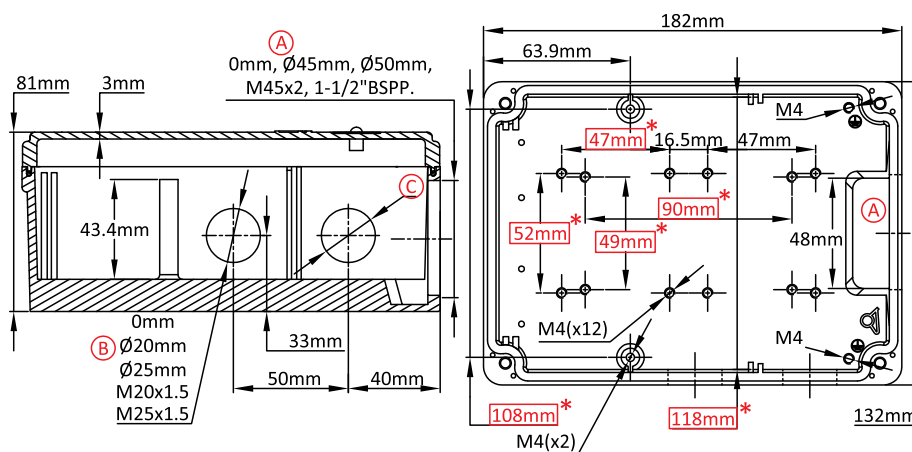

Références principales

Ⓐ(mm)	Ⓑ(mm)	Ⓒ(mm)	Brut	Peint	Ⓐ(mm)	Ⓑ(mm)	Ⓒ(mm)	Brut	Peint
0	0	0	Y3H1000000000007	Y3H100000000000G	50	M20x1.5	0	Y3H150001T000007	Y3H150001T00000G
0	20	0	Y3H1000012000007	Y3H100001200000G	50	M20x1.5	M20x1.5	Y3H150002T000007	Y3H150002T00000G
0	20	20	Y3H1000022000007	Y3H100002200000G	50	M25x1.5	0	Y3H150001T500007	Y3H150001T50000G
0	25	0	Y3H1000012500007	Y3H100001250000G	50	M25x1.5	M25x1.5	Y3H150002T500007	Y3H150002T50000G
0	25	25	Y3H1000022500007	Y3H100002250000G	M45x2	0	0	Y3H1M45000000007	Y3H1M4500000000G
0	M20x1.5	0	Y3H100001T000007	Y3H100001T00000G	M45x2	20	0	Y3H1M45012000007	Y3H1M4501200000G
0	M20x1.5	M20x1.5	Y3H100002T000007	Y3H100002T00000G	M45x2	20	20	Y3H1M45022000007	Y3H1M4502200000G
0	M25x1.5	0	Y3H100001T500007	Y3H100001T50000G	M45x2	25	0	Y3H1M45012500007	Y3H1M4501250000G
0	M25x1.5	M25x1.5	Y3H100002T500007	Y3H100002T50000G	M45x2	25	25	Y3H1M45022500007	Y3H1M4502250000G
45	0	0	Y3H1450000000007	Y3H145000000000G	M45x2	M20x1.5	0	Y3H1M4501T000007	Y3H1M4501T00000G
45	20	0	Y3H1450012000007	Y3H145001200000G	M45x2	M20x1.5	M20x1.5	Y3H1M4502T000007	Y3H1M4502T00000G
45	20	20	Y3H1450022000007	Y3H145002200000G	M45x2	M25x1.5	0	Y3H1M4501T500007	Y3H1M4501T50000G
45	25	0	Y3H1450012500007	Y3H145001250000G	M45x2	M25x1.5	M25x1.5	Y3H1M4502T500007	Y3H1M4502T50000G
45	25	25	Y3H1450022500007	Y3H145002250000G	1½"BSPP	0	0	Y3H1BA20000000007	Y3H1BA2000000000G
45	M20x1.5	0	Y3H145001T000007	Y3H145001T00000G	1½"BSPP	20	0	Y3H1BA2012000007	Y3H1BA201200000G
45	M20x1.5	M20x1.5	Y3H145002T000007	Y3H145002T00000G	1½"BSPP	20	20	Y3H1BA2022000007	Y3H1BA202200000G
45	M25x1.5	0	Y3H145001T500007	Y3H145001T50000G	1½"BSPP	25	0	Y3H1BA2012500007	Y3H1BA201250000G
45	M25x1.5	M25x1.5	Y3H145002T500007	Y3H145002T50000G	1½"BSPP	25	25	Y3H1BA2022500007	Y3H1BA202250000G
50	0	0	Y3H1500000000007	Y3H150000000000G	1½"BSPP	M20x1.5	0	Y3H1BA201T000007	Y3H1BA201T00000G
50	20	0	Y3H1500012000007	Y3H150001200000G	1½"BSPP	M20x1.5	M20x1.5	Y3H1BA202T000007	Y3H1BA202T00000G
50	20	20	Y3H1500022000007	Y3H150002200000G	1½"BSPP	M25x1.5	0	Y3H1BA201T500007	Y3H1BA201T50000G
50	25	0	Y3H1500012500007	Y3H150001250000G	1½"BSPP	M25x1.5	M25x1.5	Y3H1BA202T500007	Y3H1BA202T50000G
50	25	25	Y3H1500022500007	Y3H150002250000G					

Presse étoupe non inclus dans les références ci-dessus. Nous consulter si vous les souhaitez.
Les dimensions encadrées en rouge sont celles prévues pour le montage des accessoires.



Boîtier mixte, corps aluminium, couvercle PA66, avec hublot polycarbonate transparent, pour thermoplongeur ou instrumentation comportant des relais statiques

En raison de l'évolution technique constante de nos produits, les plans, dessins, photos et caractéristiques repris dans les pages techniques sont communiqués sans engagement et peuvent être modifiés sans préavis

Taille(mm)	Volume(cm ³)	Matière	Degrés de protection		Modèle
95 x 132 x 182	2010	Aluminium + PA66 + Polycarbonate	IP69K	IK10	Y3H2

Utilisable pour

- Capteur de température
- Thermoplongeur
- Résistance à ailettes
- Thermostat
- Détecteur de niveau
- Carte électronique

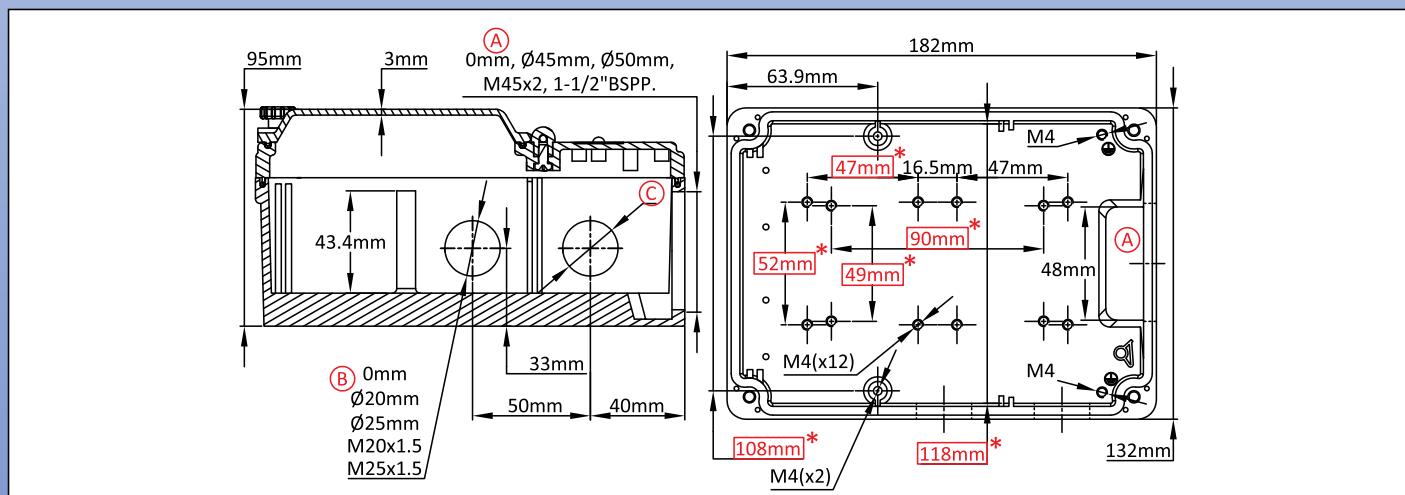

Références principales

Ⓐ(mm)	Ⓑ(mm)	Ⓒ(mm)	Brut		Peint		Ⓐ(mm)	Ⓑ(mm)	Ⓒ(mm)	Brut		Peint	
0	0	0	Y3H2000000000007	Y3H200000000000G	50	M20x1.5	0	Y3H250001T000007	Y3H250001T00000G				
0	20	0	Y3H2000012000007	Y3H200001200000G	50	M20x1.5	M20x1.5	Y3H250002T000007	Y3H250002T00000G				
0	20	20	Y3H2000022000007	Y3H200002200000G	50	M25x1.5	0	Y3H250001T500007	Y3H250001T50000G				
0	25	0	Y3H2000012500007	Y3H200001250000G	50	M25x1.5	M25x1.5	Y3H250002T500007	Y3H250002T50000G				
0	25	25	Y3H2000022500007	Y3H200002250000G	M45x2	0	0	Y3H2M45000000007	Y3H2M4500000000G				
0	M20x1.5	0	Y3H200001T000007	Y3H200001T00000G	M45x2	20	0	Y3H2M45012000007	Y3H2M4501200000G				
0	M20x1.5	M20x1.5	Y3H200002T000007	Y3H200002T00000G	M45x2	20	20	Y3H2M45022000007	Y3H2M4502200000G				
0	M25x1.5	0	Y3H200001T500007	Y3H200001T50000G	M45x2	25	0	Y3H2M45012500007	Y3H2M4501250000G				
0	M25x1.5	M25x1.5	Y3H200002T500007	Y3H200002T50000G	M45x2	25	25	Y3H2M45022500007	Y3H2M4502250000G				
45	0	0	Y3H2450000000007	Y3H245000000000G	M45x2	M20x1.5	0	Y3H2M4501T000007	Y3H2M4501T00000G				
45	20	0	Y3H2450012000007	Y3H245001200000G	M45x2	M20x1.5	M20x1.5	Y3H2M4502T000007	Y3H2M4502T00000G				
45	20	20	Y3H2450022000007	Y3H245002200000G	M45x2	M25x1.5	0	Y3H2M4501T500007	Y3H2M4501T50000G				
45	25	0	Y3H2450012500007	Y3H245001250000G	M45x2	M25x1.5	M25x1.5	Y3H2M4502T500007	Y3H2M4502T50000G				
45	25	25	Y3H2450022500007	Y3H245002250000G	1/2"BSPP	0	0	Y3H2BA20000000007	Y3H2BA2000000000G				
45	M20x1.5	0	Y3H245001T000007	Y3H245001T00000G	1/2"BSPP	20	0	Y3H2BA2012000007	Y3H2BA201200000G				
45	M20x1.5	M20x1.5	Y3H245002T000007	Y3H245002T00000G	1/2"BSPP	20	20	Y3H2BA2022000007	Y3H2BA202200000G				
45	M25x1.5	0	Y3H245001T500007	Y3H245001T50000G	1/2"BSPP	25	0	Y3H2BA2012500007	Y3H2BA201250000G				
45	M25x1.5	M25x1.5	Y3H245002T500007	Y3H245002T50000G	1/2"BSPP	25	25	Y3H2BA2022500007	Y3H2BA202250000G				
50	0	0	Y3H2500000000007	Y3H250000000000G	1/2"BSPP	M20x1.5	0	Y3H2BA201T000007	Y3H2BA201T00000G				
50	20	0	Y3H2500012000007	Y3H250001200000G	1/2"BSPP	M20x1.5	M20x1.5	Y3H2BA202T000007	Y3H2BA202T00000G				
50	20	20	Y3H2500022000007	Y3H250002200000G	1/2"BSPP	M25x1.5	0	Y3H2BA201T500007	Y3H2BA201T50000G				
50	25	0	Y3H2500012500007	Y3H250001250000G	1/2"BSPP	M25x1.5	M25x1.5	Y3H2BA202T500007	Y3H2BA202T50000G				
50	25	25	Y3H2500022500007	Y3H250002250000G									

Presse étoupe non inclus dans les références ci-dessus. Nous consulter si vous les souhaitez.
 Les dimensions encadrées en rouge sont celles prévues pour le montage des accessoires.

Boîtier tout aluminium pour thermoplongeur ou instrumentation comportant des relais statiques



Taille(mm)	Volume(cm ³)	Matière	Degrés de protection		Modèle
96 x 132 x 182	2050	Aluminium	IP69K	IK10	Y3H3

Utilisable pour

- Capteur de température
- Thermoplongeur
- Résistance à ailettes
- Thermostat
- Détecteur de niveau
- Carte électronique

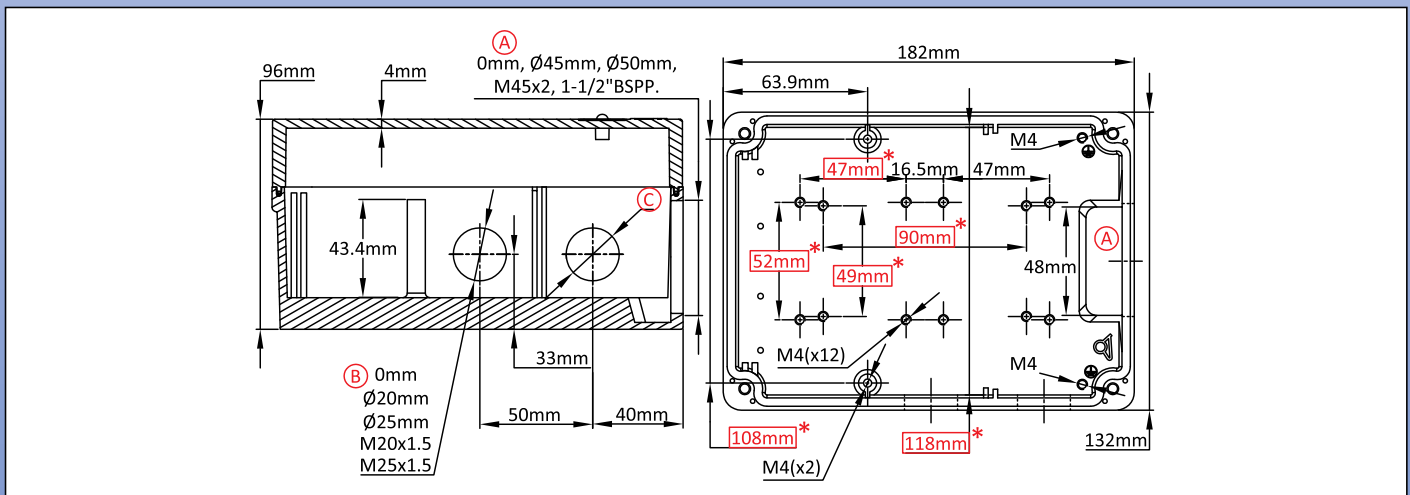

Références principales

A(mm)	B(mm)	C(mm)	Brut	Peint	A(mm)	B(mm)	C(mm)	Brut	Peint
0	0	0	Y3H3000000000007	Y3H300000000000G	50	M20x1.5	0	Y3H350001T000007	Y3H350001T00000G
0	20	0	Y3H3000012000007	Y3H300001200000G	50	M20x1.5	M20x1.5	Y3H350002T000007	Y3H350002T00000G
0	20	20	Y3H3000022000007	Y3H300002200000G	50	M25x1.5	0	Y3H350001T500007	Y3H350001T50000G
0	25	0	Y3H3000012500007	Y3H300001250000G	50	M25x1.5	M25x1.5	Y3H350002T500007	Y3H350002T50000G
0	25	25	Y3H3000022500007	Y3H300002250000G	M45x2	0	0	Y3H3M45000000007	Y3H3M4500000000G
0	M20x1.5	0	Y3H300001T000007	Y3H300001T00000G	M45x2	20	0	Y3H3M45012000007	Y3H3M4501200000G
0	M20x1.5	M20x1.5	Y3H300002T000007	Y3H300002T00000G	M45x2	20	20	Y3H3M45022000007	Y3H3M4502200000G
0	M25x1.5	0	Y3H300001T500007	Y3H300001T50000G	M45x2	25	0	Y3H3M45012500007	Y3H3M4501250000G
0	M25x1.5	M25x1.5	Y3H300002T500007	Y3H300002T50000G	M45x2	25	25	Y3H3M45022500007	Y3H3M4502250000G
45	0	0	Y3H3450000000007	Y3H345000000000G	M45x2	M20x1.5	0	Y3H3M4501T000007	Y3H3M4501T00000G
45	20	0	Y3H3450012000007	Y3H345001200000G	M45x2	M20x1.5	M20x1.5	Y3H3M4502T000007	Y3H3M4502T00000G
45	20	20	Y3H3450022000007	Y3H345002200000G	M45x2	M25x1.5	0	Y3H3M4501T500007	Y3H3M4501T50000G
45	25	0	Y3H3450012500007	Y3H345001250000G	M45x2	M25x1.5	M25x1.5	Y3H3M4502T500007	Y3H3M4502T50000G
45	25	25	Y3H3450022500007	Y3H345002250000G	1 1/2" BSPP	0	0	Y3H3BA20000000007	Y3H3BA2000000000G
45	M20x1.5	0	Y3H345001T000007	Y3H345001T00000G	1 1/2" BSPP	20	0	Y3H3BA2012000007	Y3H3BA201200000G
45	M20x1.5	M20x1.5	Y3H345002T000007	Y3H345002T00000G	1 1/2" BSPP	20	20	Y3H3BA2022000007	Y3H3BA202200000G
45	M25x1.5	0	Y3H345001T500007	Y3H345001T50000G	1 1/2" BSPP	25	0	Y3H3BA2012500007	Y3H3BA201250000G
45	M25x1.5	M25x1.5	Y3H345002T500007	Y3H345002T50000G	1 1/2" BSPP	25	25	Y3H3BA2022500007	Y3H3BA202250000G
50	0	0	Y3H3500000000007	Y3H350000000000G	1 1/2" BSPP	M20x1.5	0	Y3H3BA201T000007	Y3H3BA201T00000G
50	20	0	Y3H3500012000007	Y3H350001200000G	1 1/2" BSPP	M20x1.5	M20x1.5	Y3H3BA202T000007	Y3H3BA202T00000G
50	20	20	Y3H3500022000007	Y3H350002200000G	1 1/2" BSPP	M25x1.5	0	Y3H3BA201T500007	Y3H3BA201T50000G
50	25	0	Y3H3500012500007	Y3H350001250000G	1 1/2" BSPP	M25x1.5	M25x1.5	Y3H3BA202T500007	Y3H3BA202T50000G
50	25	25	Y3H3500022500007	Y3H350002250000G					

Presse étoupe non inclus dans les références ci-dessus. Nous consulter si vous les souhaitez.
Les dimensions encadrées en rouge sont celles prévues pour le montage des accessoires.

Boîtier mixte aluminium et PA66 avec couvercle polycarbonate pour thermoplongeur avec raccord déporté de 30 mm



En raison de l'évolution technique constante de nos produits, les plans, dessins et caractéristiques repris dans les pages techniques sont communiqués sans engagement et peuvent être modifiés sans préavis

Taille(mm)	Volume(cm ³)	Matière	Degrés de protection		Modèle
182 x 132 x 130	2435	Aluminium + Polycarbonate	IP69K	IK10	Y3G1 (P1)

Utilisable pour

- Capteur de température
- Thermoplongeur
- Résistance à ailettes
- Thermostat
- Détecteur de niveau
- Carte électronique

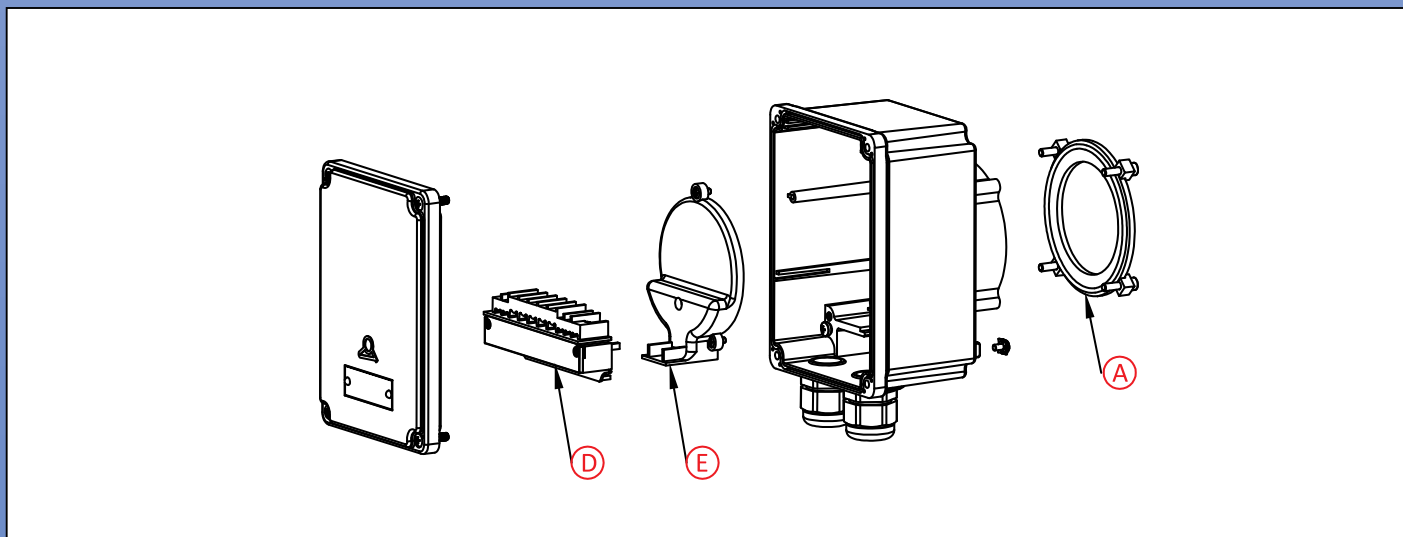
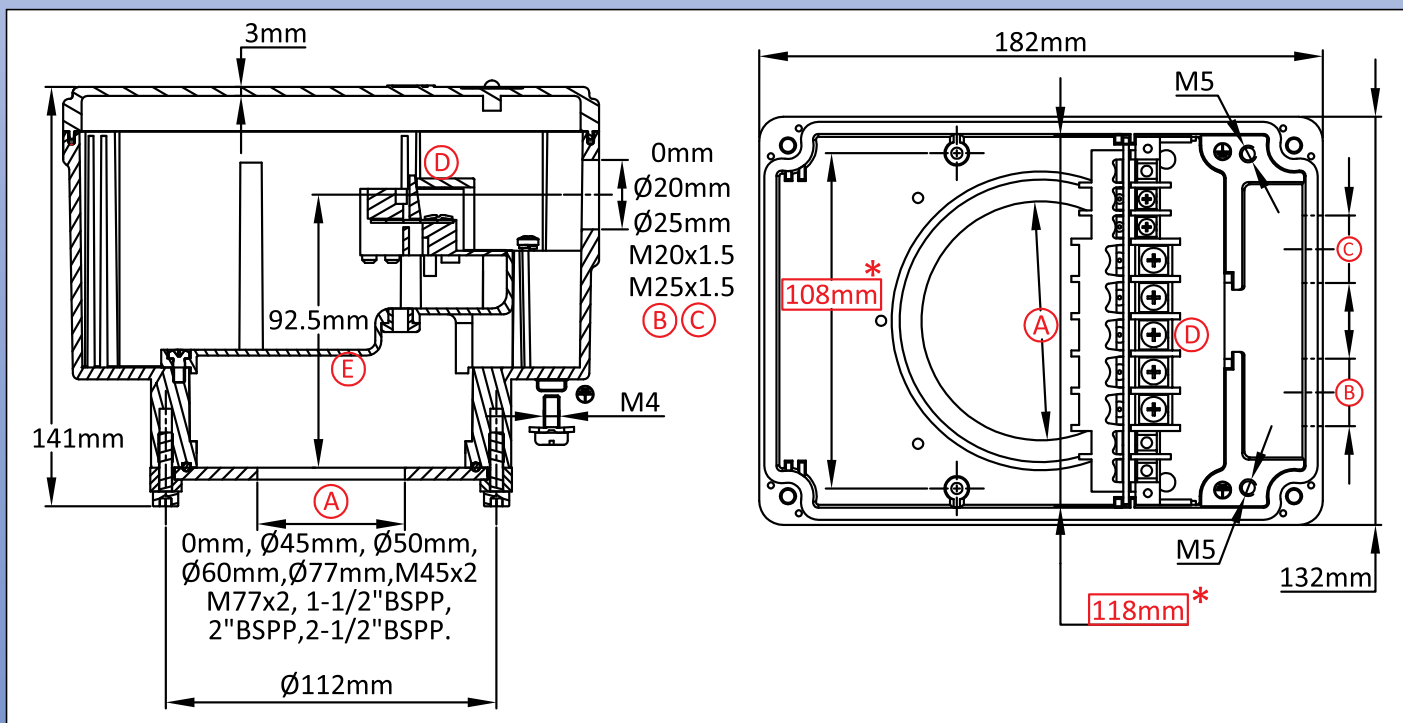

Presse étoupe non inclus dans les références ci-dessus. Nous consulter si vous les souhaitez.
 Les dimensions encadrées en rouge sont celles prévues pour le montage des accessoires.



Références principales

A(mm)	B(mm)	C(mm)	Brut	Peint	A(mm)	B(mm)	C(mm)	Brut	Peint
0	0	0	Y3G1000000J1007	Y3G1000000J100G	M45x2	0	0	Y3G1M450000J1007	Y3G1M450000J100G
0	20	0	Y3G10000120J1007	Y3G10000120J100G	M45x2	20	0	Y3G1M450120J1007	Y3G1M450120J100G
0	20	20	Y3G10000220J1007	Y3G10000220J100G	M45x2	20	20	Y3G1M450220J1007	Y3G1M450220J100G
0	25	0	Y3G10000125J1007	Y3G10000125J100G	M45x2	25	0	Y3G1M450125J1007	Y3G1M450125J100G
0	25	25	Y3G10000225J1007	Y3G10000225J100G	M45x2	25	25	Y3G1M450225J1007	Y3G1M450225J100G
0	M20x1.5	0	Y3G100001T0J1007	Y3G100001T0J100G	M45x2	M20x1.5	0	Y3G1M4501T0J1007	Y3G1M4501T0J100G
0	M20x1.5	M20x1.5	Y3G100002T0J1007	Y3G100002T0J100G	M45x2	M20x1.5	M20x1.5	Y3G1M4502T0J1007	Y3G1M4502T0J100G
0	M25x1.5	0	Y3G100001T5J1007	Y3G100001T5J100G	M45x2	M25x1.5	0	Y3G1M4501T5J1007	Y3G1M4501T5J100G
0	M25x1.5	M25x1.5	Y3G100002T5J1007	Y3G100002T5J100G	M45x2	M25x1.5	M25x1.5	Y3G1M4502T5J1007	Y3G1M4502T5J100G
45	0	0	Y3G1450000J1007	Y3G1450000J100G	M77x2	0	0	Y3G1M770000J1007	Y3G1M770000J100G
45	20	0	Y3G14500120J1007	Y3G14500120J100G	M77x2	20	0	Y3G1M770120J1007	Y3G1M770120J100G
45	20	20	Y3G14500220J1007	Y3G14500220J100G	M77x2	20	20	Y3G1M770220J1007	Y3G1M770220J100G
45	25	0	Y3G14500125J1007	Y3G14500125J100G	M77x2	25	0	Y3G1M770125J1007	Y3G1M770125J100G
45	25	25	Y3G14500225J1007	Y3G14500225J100G	M77x2	25	25	Y3G1M770225J1007	Y3G1M770225J100G
45	M20x1.5	0	Y3G145001T0J1007	Y3G145001T0J100G	M77x2	M20x1.5	0	Y3G1M7701T0J1007	Y3G1M7701T0J100G
45	M20x1.5	M20x1.5	Y3G145002T0J1007	Y3G145002T0J100G	M77x2	M20x1.5	M20x1.5	Y3G1M7702T0J1007	Y3G1M7702T0J100G
45	M25x1.5	0	Y3G145001T5J1007	Y3G145001T5J100G	M77x2	M25x1.5	0	Y3G1M7701T5J1007	Y3G1M7701T5J100G
45	M25x1.5	M25x1.5	Y3G145002T5J1007	Y3G145002T5J100G	M77x2	M25x1.5	M25x1.5	Y3G1M7702T5J1007	Y3G1M7702T5J100G
50	0	0	Y3G1500000J1007	Y3G1500000J100G	1½"BSPP	0	0	Y3G1BA20000J1007	Y3G1BA20000J100G
50	20	0	Y3G15000120J1007	Y3G15000120J100G	1½"BSPP	20	0	Y3G1BA20120J1007	Y3G1BA20120J100G
50	20	20	Y3G15000220J1007	Y3G15000220J100G	1½"BSPP	20	20	Y3G1BA20220J1007	Y3G1BA20220J100G
50	25	0	Y3G15000125J1007	Y3G15000125J100G	1½"BSPP	25	0	Y3G1BA20125J1007	Y3G1BA20125J100G
50	25	25	Y3G15000225J1007	Y3G15000225J100G	1½"BSPP	25	25	Y3G1BA20225J1007	Y3G1BA20225J100G
50	M20x1.5	0	Y3G150001T0J1007	Y3G150001T0J100G	1½"BSPP	M20x1.5	0	Y3G1BA201T0J1007	Y3G1BA201T0J100G
50	M20x1.5	M20x1.5	Y3G150002T0J1007	Y3G150002T0J100G	1½"BSPP	M20x1.5	M20x1.5	Y3G1BA202T0J1007	Y3G1BA202T0J100G
50	M25x1.5	0	Y3G150001T5J1007	Y3G150001T5J100G	1½"BSPP	M25x1.5	0	Y3G1BA201T5J1007	Y3G1BA201T5J100G
50	M25x1.5	M25x1.5	Y3G150002T5J1007	Y3G150002T5J100G	1½"BSPP	M25x1.5	M25x1.5	Y3G1BA202T5J1007	Y3G1BA202T5J100G
60	0	0	Y3G1600000J1007	Y3G1600000J100G	2"BSPP	0	0	Y3G1BB20000J1007	Y3G1BB20000J100G
60	20	0	Y3G16000120J1007	Y3G16000120J100G	2"BSPP	20	0	Y3G1BB20120J1007	Y3G1BB20120J100G
60	20	20	Y3G16000220J1007	Y3G16000220J100G	2"BSPP	20	20	Y3G1BB20220J1007	Y3G1BB20220J100G
60	25	0	Y3G16000125J1007	Y3G16000125J100G	2"BSPP	25	0	Y3G1BB20125J1007	Y3G1BB20125J100G
60	25	25	Y3G16000225J1007	Y3G16000225J100G	2"BSPP	25	25	Y3G1BB20225J1007	Y3G1BB20225J100G
60	M20x1.5	0	Y3G160001T0J1007	Y3G160001T0J100G	2"BSPP	M20x1.5	0	Y3G1BB201T0J1007	Y3G1BB201T0J100G
60	M20x1.5	M20x1.5	Y3G160002T0J1007	Y3G160002T0J100G	2"BSPP	M20x1.5	M20x1.5	Y3G1BB202T0J1007	Y3G1BB202T0J100G
60	M25x1.5	0	Y3G160001T5J1007	Y3G160001T5J100G	2"BSPP	M25x1.5	0	Y3G1BB201T5J1007	Y3G1BB201T5J100G
60	M25x1.5	M25x1.5	Y3G160002T5J1007	Y3G160002T5J100G	2"BSPP	M25x1.5	M25x1.5	Y3G1BB202T5J1007	Y3G1BB202T5J100G
77	0	0	Y3G1770000J1007	Y3G1770000J100G	2½"BSPP	0	0	Y3G1BC20000J1007	Y3G1BC20000J100G
77	20	0	Y3G17700120J1007	Y3G17700120J100G	2½"BSPP	20	0	Y3G1BC20120J1007	Y3G1BC20120J100G
77	20	20	Y3G17700220J1007	Y3G17700220J100G	2½"BSPP	20	20	Y3G1BC20220J1007	Y3G1BC20220J100G
77	25	0	Y3G17700125J1007	Y3G17700125J100G	2½"BSPP	25	0	Y3G1BC20125J1007	Y3G1BC20125J100G
77	25	25	Y3G17700225J1007	Y3G17700225J100G	2½"BSPP	25	25	Y3G1BC20225J1007	Y3G1BC20225J100G
77	M20x1.5	0	Y3G177001T0J1007	Y3G177001T0J100G	2½"BSPP	M20x1.5	0	Y3G1BC201T0J1007	Y3G1BC201T0J100G
77	M20x1.5	M20x1.5	Y3G177002T0J1007	Y3G177002T0J100G	2½"BSPP	M20x1.5	M20x1.5	Y3G1BC202T0J1007	Y3G1BC202T0J100G
77	M25x1.5	0	Y3G177001T5J1007	Y3G177001T5J100G	2½"BSPP	M25x1.5	0	Y3G1BC201T5J1007	Y3G1BC201T5J100G
77	M25x1.5	M25x1.5	Y3G177002T5J1007	Y3G177002T5J100G	2½"BSPP	M25x1.5	M25x1.5	Y3G1BC202T5J1007	Y3G1BC202T5J100G

En raison de l'évolution technique constante de nos produits, les plans, dessins, photos et caractéristiques repris dans les pages techniques sont communiqués sans engagement et peuvent être modifiés sans préavis

Boîtier mixte aluminium et PA66, avec hublot polycarbonate pour thermoplongeur avec raccord déporté de 30mm



En raison de l'évolution technique constante de nos produits, les plans, dessins et caractéristiques repris dans les pages techniques sont communiqués sans engagement et peuvent être modifiés sans préavis

Taille(mm)	Volume(cm ³)	Matière	Degrés de protection		Modèle
182 x 132 x 144	2575	Aluminium + PA66 + Polycarbonate	IP69K	IK10	Y3G2 (P1)

Utilisable pour

- Capteur de température
- Thermoplongeur
- Résistance à ailettes
- Thermostat
- Détecteur de niveau
- Carte électronique

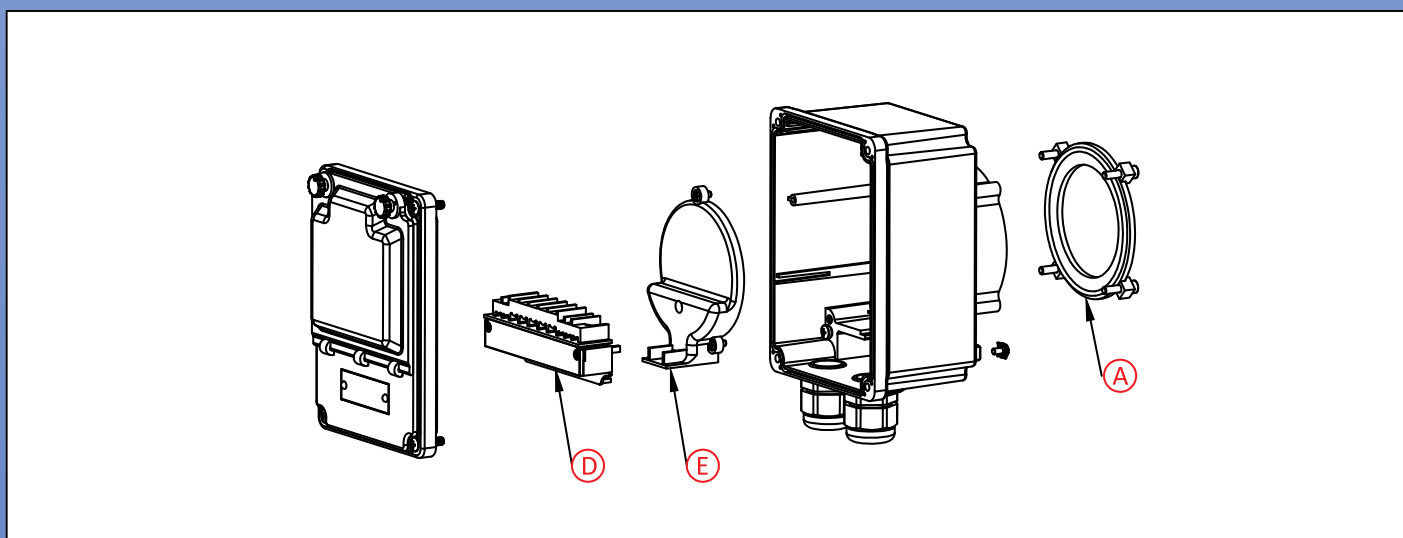
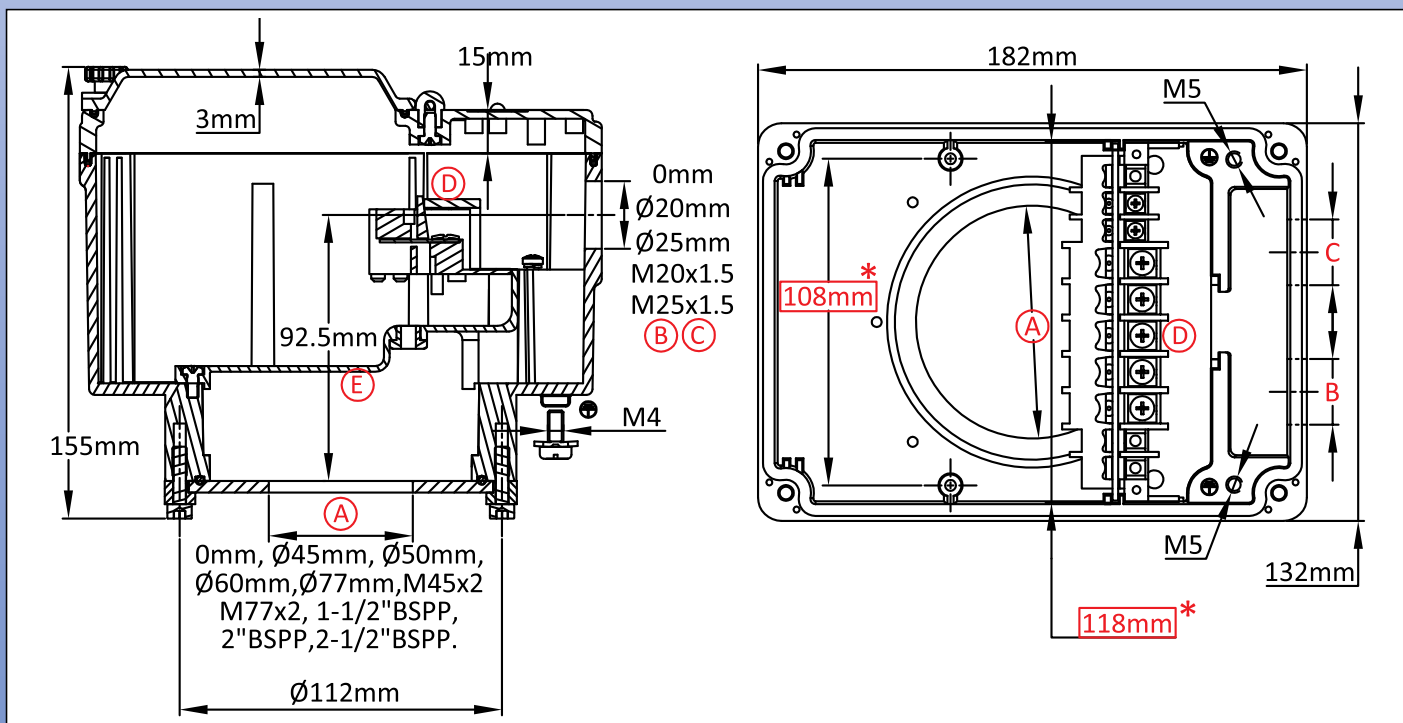

Presse étoupe non inclus dans les références ci-dessus. Nous consulter si vous les souhaitez.
 Les dimensions encadrées en rouge sont celles prévues pour le montage des accessoires.



Références principales

A(mm)	B(mm)	C(mm)	Brut	Peint	A(mm)	B(mm)	C(mm)	Brut	Peint
0	0	0	Y3G2000000J1007	Y3G2000000J100G	M45x2	0	0	Y3G2M450000J1007	Y3G2M450000J100G
0	20	0	Y3G20000120J1007	Y3G20000120J100G	M45x2	20	0	Y3G2M450120J1007	Y3G2M450120J100G
0	20	20	Y3G20000220J1007	Y3G20000220J100G	M45x2	20	20	Y3G2M450220J1007	Y3G2M450220J100G
0	25	0	Y3G20000125J1007	Y3G20000125J100G	M45x2	25	0	Y3G2M450125J1007	Y3G2M450125J100G
0	25	25	Y3G20000225J1007	Y3G20000225J100G	M45x2	25	25	Y3G2M450225J1007	Y3G2M450225J100G
0	M20x1.5	0	Y3G200001T0J1007	Y3G200001T0J100G	M45x2	M20x1.5	0	Y3G2M4501T0J1007	Y3G2M4501T0J100G
0	M20x1.5	M20x1.5	Y3G200002T0J1007	Y3G200002T0J100G	M45x2	M20x1.5	M20x1.5	Y3G2M4502T0J1007	Y3G2M4502T0J100G
0	M25x1.5	0	Y3G200001T5J1007	Y3G200001T5J100G	M45x2	M25x1.5	0	Y3G2M4501T5J1007	Y3G2M4501T5J100G
0	M25x1.5	M25x1.5	Y3G200002T5J1007	Y3G200002T5J100G	M45x2	M25x1.5	M25x1.5	Y3G2M4502T5J1007	Y3G2M4502T5J100G
45	0	0	Y3G2450000J1007	Y3G2450000J100G	M77x2	0	0	Y3G2M770000J1007	Y3G2M770000J100G
45	20	0	Y3G24500120J1007	Y3G24500120J100G	M77x2	20	0	Y3G2M770120J1007	Y3G2M770120J100G
45	20	20	Y3G24500220J1007	Y3G24500220J100G	M77x2	20	20	Y3G2M770220J1007	Y3G2M770220J100G
45	25	0	Y3G24500125J1007	Y3G24500125J100G	M77x2	25	0	Y3G2M770125J1007	Y3G2M770125J100G
45	25	25	Y3G24500225J1007	Y3G24500225J100G	M77x2	25	25	Y3G2M770225J1007	Y3G2M770225J100G
45	M20x1.5	0	Y3G245001T0J1007	Y3G245001T0J100G	M77x2	M20x1.5	0	Y3G2M7701T0J1007	Y3G2M7701T0J100G
45	M20x1.5	M20x1.5	Y3G245002T0J1007	Y3G245002T0J100G	M77x2	M20x1.5	M20x1.5	Y3G2M7702T0J1007	Y3G2M7702T0J100G
45	M25x1.5	0	Y3G245001T5J1007	Y3G245001T5J100G	M77x2	M25x1.5	0	Y3G2M7701T5J1007	Y3G2M7701T5J100G
45	M25x1.5	M25x1.5	Y3G245002T5J1007	Y3G245002T5J100G	M77x2	M25x1.5	M25x1.5	Y3G2M7702T5J1007	Y3G2M7702T5J100G
50	0	0	Y3G2500000J1007	Y3G2500000J100G	1½"BSPP	0	0	Y3G2BA20000J1007	Y3G2BA20000J100G
50	20	0	Y3G25000120J1007	Y3G25000120J100G	1½"BSPP	20	0	Y3G2BA20120J1007	Y3G2BA20120J100G
50	20	20	Y3G25000220J1007	Y3G25000220J100G	1½"BSPP	20	20	Y3G2BA20220J1007	Y3G2BA20220J100G
50	25	0	Y3G25000125J1007	Y3G25000125J100G	1½"BSPP	25	0	Y3G2BA20125J1007	Y3G2BA20125J100G
50	25	25	Y3G25000225J1007	Y3G25000225J100G	1½"BSPP	25	25	Y3G2BA20225J1007	Y3G2BA20225J100G
50	M20x1.5	0	Y3G250001T0J1007	Y3G250001T0J100G	1½"BSPP	M20x1.5	0	Y3G2BA201T0J1007	Y3G2BA201T0J100G
50	M20x1.5	M20x1.5	Y3G250002T0J1007	Y3G250002T0J100G	1½"BSPP	M20x1.5	M20x1.5	Y3G2BA202T0J1007	Y3G2BA202T0J100G
50	M25x1.5	0	Y3G250001T5J1007	Y3G250001T5J100G	1½"BSPP	M25x1.5	0	Y3G2BA201T5J1007	Y3G2BA201T5J100G
50	M25x1.5	M25x1.5	Y3G250002T5J1007	Y3G250002T5J100G	1½"BSPP	M25x1.5	M25x1.5	Y3G2BA202T5J1007	Y3G2BA202T5J100G
60	0	0	Y3G2600000J1007	Y3G2600000J100G	2"BSPP	0	0	Y3G2BB20000J1007	Y3G2BB20000J100G
60	20	0	Y3G26000120J1007	Y3G26000120J100G	2"BSPP	20	0	Y3G2BB20120J1007	Y3G2BB20120J100G
60	20	20	Y3G26000220J1007	Y3G26000220J100G	2"BSPP	20	20	Y3G2BB20220J1007	Y3G2BB20220J100G
60	25	0	Y3G26000125J1007	Y3G26000125J100G	2"BSPP	25	0	Y3G2BB20125J1007	Y3G2BB20125J100G
60	25	25	Y3G26000225J1007	Y3G26000225J100G	2"BSPP	25	25	Y3G2BB20225J1007	Y3G2BB20225J100G
60	M20x1.5	0	Y3G260001T0J1007	Y3G260001T0J100G	2"BSPP	M20x1.5	0	Y3G2BB201T0J1007	Y3G2BB201T0J100G
60	M20x1.5	M20x1.5	Y3G260002T0J1007	Y3G260002T0J100G	2"BSPP	M20x1.5	M20x1.5	Y3G2BB202T0J1007	Y3G2BB202T0J100G
60	M25x1.5	0	Y3G260001T5J1007	Y3G260001T5J100G	2"BSPP	M25x1.5	0	Y3G2BB201T5J1007	Y3G2BB201T5J100G
60	M25x1.5	M25x1.5	Y3G260002T5J1007	Y3G260002T5J100G	2"BSPP	M25x1.5	M25x1.5	Y3G2BB202T5J1007	Y3G2BB202T5J100G
77	0	0	Y3G2770000J1007	Y3G2770000J100G	2½"BSPP	0	0	Y3G2BC20000J1007	Y3G2BC20000J100G
77	20	0	Y3G27700120J1007	Y3G27700120J100G	2½"BSPP	20	0	Y3G2BC20120J1007	Y3G2BC20120J100G
77	20	20	Y3G27700220J1007	Y3G27700220J100G	2½"BSPP	20	20	Y3G2BC20220J1007	Y3G2BC20220J100G
77	25	0	Y3G27700125J1007	Y3G27700125J100G	2½"BSPP	25	0	Y3G2BC20125J1007	Y3G2BC20125J100G
77	25	25	Y3G27700225J1007	Y3G27700225J100G	2½"BSPP	25	25	Y3G2BC20225J1007	Y3G2BC20225J100G
77	M20x1.5	0	Y3G277001T0J1007	Y3G277001T0J100G	2½"BSPP	M20x1.5	0	Y3G2BC201T0J1007	Y3G2BC201T0J100G
77	M20x1.5	M20x1.5	Y3G277002T0J1007	Y3G277002T0J100G	2½"BSPP	M20x1.5	M20x1.5	Y3G2BC202T0J1007	Y3G2BC202T0J100G
77	M25x1.5	0	Y3G277001T5J1007	Y3G277001T5J100G	2½"BSPP	M25x1.5	0	Y3G2BC201T5J1007	Y3G2BC201T5J100G
77	M25x1.5	M25x1.5	Y3G277002T5J1007	Y3G277002T5J100G	2½"BSPP	M25x1.5	M25x1.5	Y3G2BC202T5J1007	Y3G2BC202T5J100G

En raison de l'évolution technique constante de nos produits, les plans, dessins, photos et caractéristiques repris dans les pages techniques sont communiqués sans engagement et peuvent être modifiés sans préavis

Boîtier de thermoplongeur tout aluminium avec raccord déporté de 30mm



En raison de l'évolution technique constante de nos produits, les plans, dessins et caractéristiques repris dans les pages techniques sont communiqués sans engagement et peuvent être modifiés sans préavis

Taille(mm)	Volume(cm ³)	Matière	Degrés de protection		Modèle
182 x 132 x 144	2795	Aluminium	IP69K	IK10	Y309 (P1)

Utilisable pour

- Capteur de température
- Thermoplongeur
- Résistance à ailettes
- Thermostat
- Détecteur de niveau
- Carte électronique

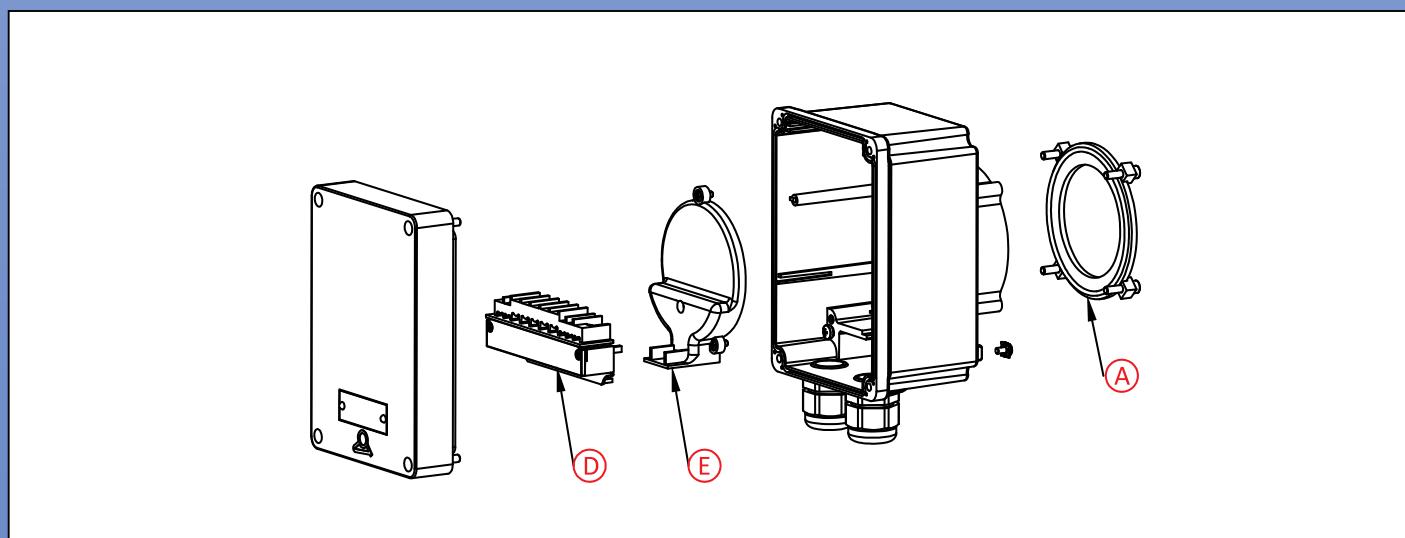
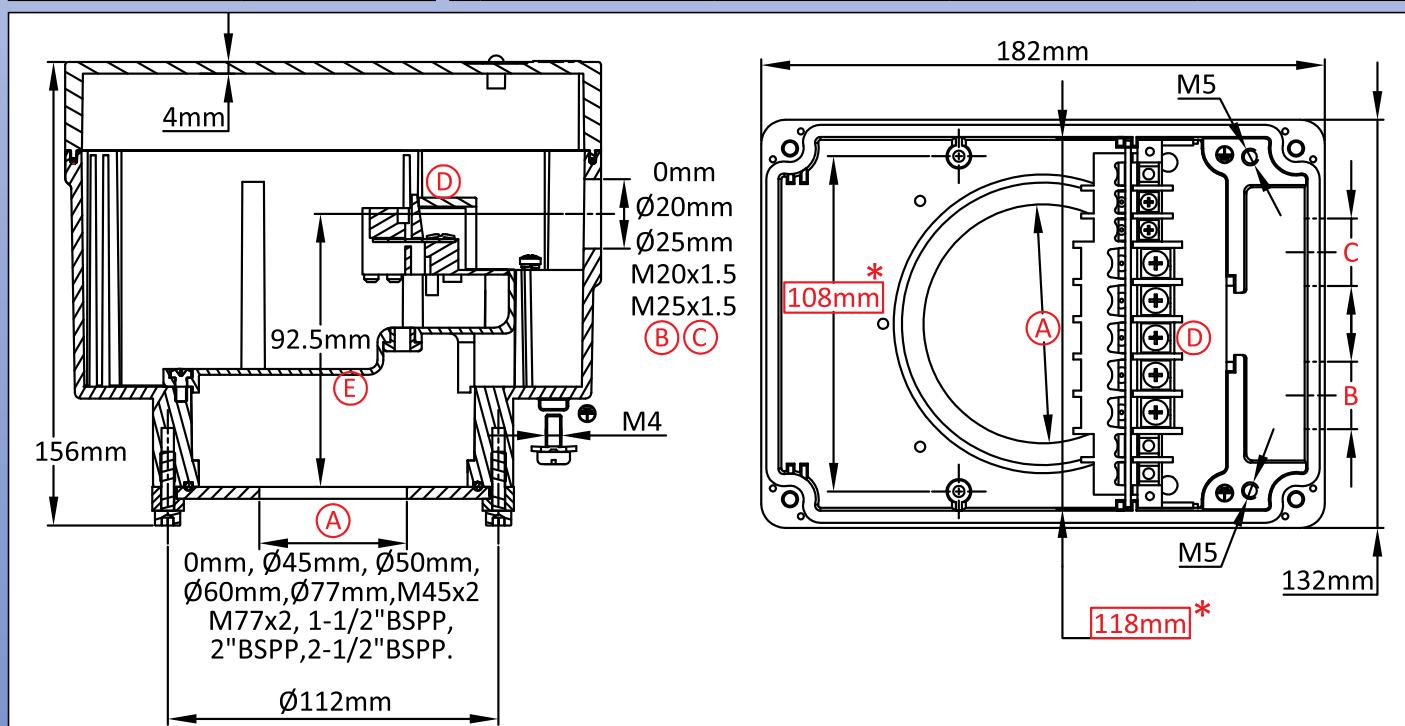

Presse étoupe non inclus dans les références ci-dessus. Nous consulter si vous les souhaitez.
 Les dimensions encadrées en rouge sont celles prévues pour le montage des accessoires.



Références principales

A(mm)	B(mm)	C(mm)	Brut	Peint	A(mm)	B(mm)	C(mm)	Brut	Peint
0	0	0	Y309000000J1007	Y309000000J100G	M45x2	0	0	Y309M450000J1007	Y309M450000J100G
0	20	0	Y3090000120J1007	Y3090000120J100G	M45x2	20	0	Y309M450120J1007	Y309M450120J100G
0	20	20	Y3090000220J1007	Y3090000220J100G	M45x2	20	20	Y309M450220J1007	Y309M450220J100G
0	25	0	Y3090000125J1007	Y3090000125J100G	M45x2	25	0	Y309M450125J1007	Y309M450125J100G
0	25	25	Y3090000225J1007	Y3090000225J100G	M45x2	25	25	Y309M450225J1007	Y309M450225J100G
0	M20x1.5	0	Y30900001T0J1007	Y30900001T0J100G	M45x2	M20x1.5	0	Y309M4501T0J1007	Y309M4501T0J100G
0	M20x1.5	M20x1.5	Y30900002T0J1007	Y30900002T0J100G	M45x2	M20x1.5	M20x1.5	Y309M4502T0J1007	Y309M4502T0J100G
0	M25x1.5	0	Y30900001T5J1007	Y30900001T5J100G	M45x2	M25x1.5	0	Y309M4501T5J1007	Y309M4501T5J100G
0	M25x1.5	M25x1.5	Y30900002T5J1007	Y30900002T5J100G	M45x2	M25x1.5	M25x1.5	Y309M4502T5J1007	Y309M4502T5J100G
45	0	0	Y309450000J1007	Y309450000J100G	M77x2	0	0	Y309M770000J1007	Y309M770000J100G
45	20	0	Y3094500120J1007	Y3094500120J100G	M77x2	20	0	Y309M770120J1007	Y309M770120J100G
45	20	20	Y3094500220J1007	Y3094500220J100G	M77x2	20	20	Y309M770220J1007	Y309M770220J100G
45	25	0	Y3094500125J1007	Y3094500125J100G	M77x2	25	0	Y309M770125J1007	Y309M770125J100G
45	25	25	Y3094500225J1007	Y3094500225J100G	M77x2	25	25	Y309M770225J1007	Y309M770225J100G
45	M20x1.5	0	Y30945001T0J1007	Y30945001T0J100G	M77x2	M20x1.5	0	Y309M7701T0J1007	Y309M7701T0J100G
45	M20x1.5	M20x1.5	Y30945002T0J1007	Y30945002T0J100G	M77x2	M20x1.5	M20x1.5	Y309M7702T0J1007	Y309M7702T0J100G
45	M25x1.5	0	Y30945001T5J1007	Y30945001T5J100G	M77x2	M25x1.5	0	Y309M7701T5J1007	Y309M7701T5J100G
45	M25x1.5	M25x1.5	Y30945002T5J1007	Y30945002T5J100G	M77x2	M25x1.5	M25x1.5	Y309M7702T5J1007	Y309M7702T5J100G
50	0	0	Y309500000J1007	Y309500000J100G	1½"BSPP	0	0	Y309BA2000J1007	Y309BA2000J100G
50	20	0	Y3095000120J1007	Y3095000120J100G	1½"BSPP	20	0	Y309BA20120J1007	Y309BA20120J100G
50	20	20	Y3095000220J1007	Y3095000220J100G	1½"BSPP	20	20	Y309BA20220J1007	Y309BA20220J100G
50	25	0	Y3095000125J1007	Y3095000125J100G	1½"BSPP	25	0	Y309BA20125J1007	Y309BA20125J100G
50	25	25	Y3095000225J1007	Y3095000225J100G	1½"BSPP	25	25	Y309BA20225J1007	Y309BA20225J100G
50	M20x1.5	0	Y30950001T0J1007	Y30950001T0J100G	1½"BSPP	M20x1.5	0	Y309BA201T0J1007	Y309BA201T0J100G
50	M20x1.5	M20x1.5	Y30950002T0J1007	Y30950002T0J100G	1½"BSPP	M20x1.5	M20x1.5	Y309BA202T0J1007	Y309BA202T0J100G
50	M25x1.5	0	Y30950001T5J1007	Y30950001T5J100G	1½"BSPP	M25x1.5	0	Y309BA201T5J1007	Y309BA201T5J100G
50	M25x1.5	M25x1.5	Y30950002T5J1007	Y30950002T5J100G	1½"BSPP	M25x1.5	M25x1.5	Y309BA202T5J1007	Y309BA202T5J100G
60	0	0	Y309600000J1007	Y309600000J100G	2"BSPP	0	0	Y309BB2000J1007	Y309BB2000J100G
60	20	0	Y3096000120J1007	Y3096000120J100G	2"BSPP	20	0	Y309BB20120J1007	Y309BB20120J100G
60	20	20	Y3096000220J1007	Y3096000220J100G	2"BSPP	20	20	Y309BB20220J1007	Y309BB20220J100G
60	25	0	Y3096000125J1007	Y3096000125J100G	2"BSPP	25	0	Y309BB20125J1007	Y309BB20125J100G
60	25	25	Y3096000225J1007	Y3096000225J100G	2"BSPP	25	25	Y309BB20225J1007	Y309BB20225J100G
60	M20x1.5	0	Y30960001T0J1007	Y30960001T0J100G	2"BSPP	M20x1.5	0	Y309BB201T0J1007	Y309BB201T0J100G
60	M20x1.5	M20x1.5	Y30960002T0J1007	Y30960002T0J100G	2"BSPP	M20x1.5	M20x1.5	Y309BB202T0J1007	Y309BB202T0J100G
60	M25x1.5	0	Y30960001T5J1007	Y30960001T5J100G	2"BSPP	M25x1.5	0	Y309BB201T5J1007	Y309BB201T5J100G
60	M25x1.5	M25x1.5	Y30960002T5J1007	Y30960002T5J100G	2"BSPP	M25x1.5	M25x1.5	Y309BB202T5J1007	Y309BB202T5J100G
77	0	0	Y309770000J1007	Y309770000J100G	2½"BSPP	0	0	Y309BC2000J1007	Y309BC2000J100G
77	20	0	Y3097700120J1007	Y3097700120J100G	2½"BSPP	20	0	Y309BC20120J1007	Y309BC20120J100G
77	20	20	Y3097700220J1007	Y3097700220J100G	2½"BSPP	20	20	Y309BC20220J1007	Y309BC20220J100G
77	25	0	Y3097700125J1007	Y3097700125J100G	2½"BSPP	25	0	Y309BC20125J1007	Y309BC20125J100G
77	25	25	Y3097700225J1007	Y3097700225J100G	2½"BSPP	25	25	Y309BC20225J1007	Y309BC20225J100G
77	M20x1.5	0	Y30977001T0J1007	Y30977001T0J100G	2½"BSPP	M20x1.5	0	Y309BC201T0J1007	Y309BC201T0J100G
77	M20x1.5	M20x1.5	Y30977002T0J1007	Y30977002T0J100G	2½"BSPP	M20x1.5	M20x1.5	Y309BC202T0J1007	Y309BC202T0J100G
77	M25x1.5	0	Y30977001T5J1007	Y30977001T5J100G	2½"BSPP	M25x1.5	0	Y309BC201T5J1007	Y309BC201T5J100G
77	M25x1.5	M25x1.5	Y30977002T5J1007	Y30977002T5J100G	2½"BSPP	M25x1.5	M25x1.5	Y309BC202T5J1007	Y309BC202T5J100G

En raison de l'évolution technique constante de nos produits, les plans, dessins, photos et caractéristiques repris dans les pages techniques sont communiqués sans engagement et peuvent être modifiés sans préavis

Boîtier mixte aluminium avec couvercle plein en polycarbonate pour thermoplongeur avec raccord fortement déporté de 120mm



En raison de l'évolution technique constante de nos produits, les plans, dessins et caractéristiques repris dans les pages techniques sont communiqués sans engagement et peuvent être modifiés sans préavis

Taille(mm)	Volume(cm ³)	Matière	Degrés de protection		Modèle
182 x 132 x 210	3066	Aluminium + Polycarbonate	IP69K	IK10	Y3J1 (P1)

Utilisable pour

- Capteur de température
- Thermoplongeur
- Résistance à ailettes
- Thermostat
- Détecteur de niveau
- Carte électronique

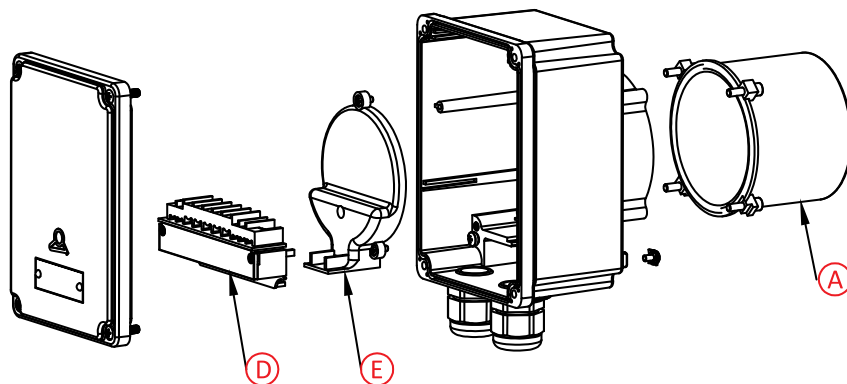
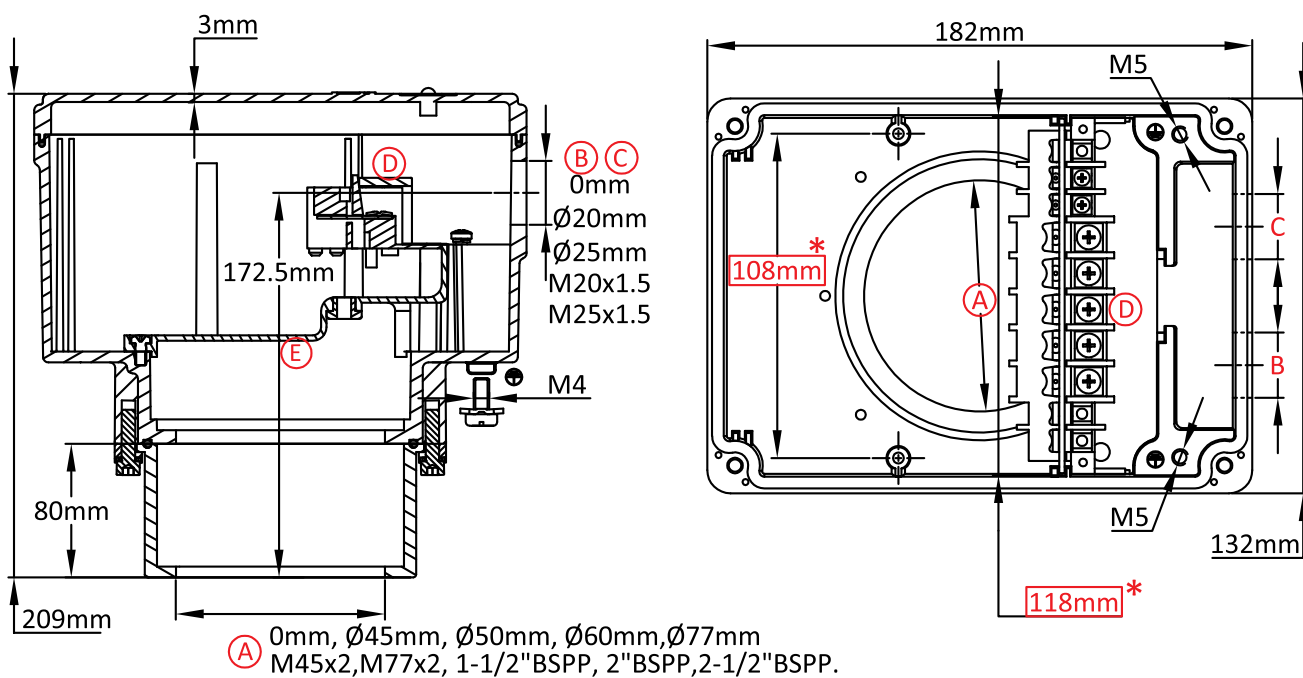

Presse étoupe non inclus dans les références ci-dessus. Nous consulter si vous les souhaitez.
 Les dimensions encadrées en rouge sont celles prévues pour le montage des accessoires.



Références principales

A(mm)	B(mm)	C(mm)	Brut	Peint	A(mm)	B(mm)	C(mm)	Brut	Peint
0	0	0	Y3J10000000J1007	Y3J10000000J100G	M45x2	0	0	Y3J1M450000J1007	Y3J1M450000J100G
0	20	0	Y3J10000120J1007	Y3J10000120J100G	M45x2	20	0	Y3J1M450120J1007	Y3J1M450120J100G
0	20	20	Y3J10000220J1007	Y3J10000220J100G	M45x2	20	20	Y3J1M450220J1007	Y3J1M450220J100G
0	25	0	Y3J10000125J1007	Y3J10000125J100G	M45x2	25	0	Y3J1M450125J1007	Y3J1M450125J100G
0	25	25	Y3J10000225J1007	Y3J10000225J100G	M45x2	25	25	Y3J1M450225J1007	Y3J1M450225J100G
0	M20x1.5	0	Y3J100001T0J1007	Y3J100001T0J100G	M45x2	M20x1.5	0	Y3J1M4501T0J1007	Y3J1M4501T0J100G
0	M20x1.5	M20x1.5	Y3J100002T0J1007	Y3J100002T0J100G	M45x2	M20x1.5	M20x1.5	Y3J1M4502T0J1007	Y3J1M4502T0J100G
0	M25x1.5	0	Y3J100001T5J1007	Y3J100001T5J100G	M45x2	M25x1.5	0	Y3J1M4501T5J1007	Y3J1M4501T5J100G
0	M25x1.5	M25x1.5	Y3J100002T5J1007	Y3J100002T5J100G	M45x2	M25x1.5	M25x1.5	Y3J1M4502T5J1007	Y3J1M4502T5J100G
45	0	0	Y3J14500000J1007	Y3J14500000J100G	M77x2	0	0	Y3J1M770000J1007	Y3J1M770000J100G
45	20	0	Y3J14500120J1007	Y3J14500120J100G	M77x2	20	0	Y3J1M770120J1007	Y3J1M770120J100G
45	20	20	Y3J14500220J1007	Y3J14500220J100G	M77x2	20	20	Y3J1M770220J1007	Y3J1M770220J100G
45	25	0	Y3J14500125J1007	Y3J14500125J100G	M77x2	25	0	Y3J1M770125J1007	Y3J1M770125J100G
45	25	25	Y3J14500225J1007	Y3J14500225J100G	M77x2	25	25	Y3J1M770225J1007	Y3J1M770225J100G
45	M20x1.5	0	Y3J145001T0J1007	Y3J145001T0J100G	M77x2	M20x1.5	0	Y3J1M7701T0J1007	Y3J1M7701T0J100G
45	M20x1.5	M20x1.5	Y3J145002T0J1007	Y3J145002T0J100G	M77x2	M20x1.5	M20x1.5	Y3J1M7702T0J1007	Y3J1M7702T0J100G
45	M25x1.5	0	Y3J145001T5J1007	Y3J145001T5J100G	M77x2	M25x1.5	0	Y3J1M7701T5J1007	Y3J1M7701T5J100G
45	M25x1.5	M25x1.5	Y3J145002T5J1007	Y3J145002T5J100G	M77x2	M25x1.5	M25x1.5	Y3J1M7702T5J1007	Y3J1M7702T5J100G
50	0	0	Y3J15000000J1007	Y3J15000000J100G	1½"BSPP	0	0	Y3J1BA20000J1007	Y3J1BA20000J100G
50	20	0	Y3J15000120J1007	Y3J15000120J100G	1½"BSPP	20	0	Y3J1BA20120J1007	Y3J1BA20120J100G
50	20	20	Y3J15000220J1007	Y3J15000220J100G	1½"BSPP	20	20	Y3J1BA20220J1007	Y3J1BA20220J100G
50	25	0	Y3J15000125J1007	Y3J15000125J100G	1½"BSPP	25	0	Y3J1BA20125J1007	Y3J1BA20125J100G
50	25	25	Y3J15000225J1007	Y3J15000225J100G	1½"BSPP	25	25	Y3J1BA20225J1007	Y3J1BA20225J100G
50	M20x1.5	0	Y3J150001T0J1007	Y3J150001T0J100G	1½"BSPP	M20x1.5	0	Y3J1BA201T0J1007	Y3J1BA201T0J100G
50	M20x1.5	M20x1.5	Y3J150002T0J1007	Y3J150002T0J100G	1½"BSPP	M20x1.5	M20x1.5	Y3J1BA202T0J1007	Y3J1BA202T0J100G
50	M25x1.5	0	Y3J150001T5J1007	Y3J150001T5J100G	1½"BSPP	M25x1.5	0	Y3J1BA201T5J1007	Y3J1BA201T5J100G
50	M25x1.5	M25x1.5	Y3J150002T5J1007	Y3J150002T5J100G	1½"BSPP	M25x1.5	M25x1.5	Y3J1BA202T5J1007	Y3J1BA202T5J100G
60	0	0	Y3J16000000J1007	Y3J16000000J100G	2"BSPP	0	0	Y3J1BB20000J1007	Y3J1BB20000J100G
60	20	0	Y3J16000120J1007	Y3J16000120J100G	2"BSPP	20	0	Y3J1BB20120J1007	Y3J1BB20120J100G
60	20	20	Y3J16000220J1007	Y3J16000220J100G	2"BSPP	20	20	Y3J1BB20220J1007	Y3J1BB20220J100G
60	25	0	Y3J16000125J1007	Y3J16000125J100G	2"BSPP	25	0	Y3J1BB20125J1007	Y3J1BB20125J100G
60	25	25	Y3J16000225J1007	Y3J16000225J100G	2"BSPP	25	25	Y3J1BB20225J1007	Y3J1BB20225J100G
60	M20x1.5	0	Y3J160001T0J1007	Y3J160001T0J100G	2"BSPP	M20x1.5	0	Y3J1BB201T0J1007	Y3J1BB201T0J100G
60	M20x1.5	M20x1.5	Y3J160002T0J1007	Y3J160002T0J100G	2"BSPP	M20x1.5	M20x1.5	Y3J1BB202T0J1007	Y3J1BB202T0J100G
60	M25x1.5	0	Y3J160001T5J1007	Y3J160001T5J100G	2"BSPP	M25x1.5	0	Y3J1BB201T5J1007	Y3J1BB201T5J100G
60	M25x1.5	M25x1.5	Y3J160002T5J1007	Y3J160002T5J100G	2"BSPP	M25x1.5	M25x1.5	Y3J1BB202T5J1007	Y3J1BB202T5J100G
77	0	0	Y3J17700000J1007	Y3J17700000J100G	2½"BSPP	0	0	Y3J1BC20000J1007	Y3J1BC20000J100G
77	20	0	Y3J17700120J1007	Y3J17700120J100G	2½"BSPP	20	0	Y3J1BC20120J1007	Y3J1BC20120J100G
77	20	20	Y3J17700220J1007	Y3J17700220J100G	2½"BSPP	20	20	Y3J1BC20220J1007	Y3J1BC20220J100G
77	25	0	Y3J17700125J1007	Y3J17700125J100G	2½"BSPP	25	0	Y3J1BC20125J1007	Y3J1BC20125J100G
77	25	25	Y3J17700225J1007	Y3J17700225J100G	2½"BSPP	25	25	Y3J1BC20225J1007	Y3J1BC20225J100G
77	M20x1.5	0	Y3J177001T0J1007	Y3J177001T0J100G	2½"BSPP	M20x1.5	0	Y3J1BC201T0J1007	Y3J1BC201T0J100G
77	M20x1.5	M20x1.5	Y3J177002T0J1007	Y3J177002T0J100G	2½"BSPP	M20x1.5	M20x1.5	Y3J1BC202T0J1007	Y3J1BC202T0J100G
77	M25x1.5	0	Y3J177001T5J1007	Y3J177001T5J100G	2½"BSPP	M25x1.5	0	Y3J1BC201T5J1007	Y3J1BC201T5J100G
77	M25x1.5	M25x1.5	Y3J177002T5 J1007	Y3J177002T5J100G	2½"BSPP	M25x1.5	M25x1.5	Y3J1BC202T5J1007	Y3J1BC202T5J100G

En raison de l'évolution technique constante de nos produits, les plans, dessins, photos et caractéristiques repris dans les pages techniques sont communiqués sans engagement et peuvent être modifiés sans préavis

Boîtier mixte aluminium et PA66, avec hublot polycarbonate pour thermoplongeur avec raccord fortement déporté de 120mm



En raison de l'évolution technique constante de nos produits, les plans, dessins et caractéristiques repris dans les pages techniques sont communiqués sans engagement et peuvent être modifiés sans préavis

Taille(mm)	Volume(cm ³)	Matière	Degrés de protection		Modèle
182 x 132 x 225	3206	Aluminium + PA66 + Polycarbonate	IP69K	IK10	Y3J2 (P1)

Utilisable pour

- Capteur de température
- Thermoplongeur
- Résistance à ailettes
- Thermostat
- Détecteur de niveau
- Carte électronique

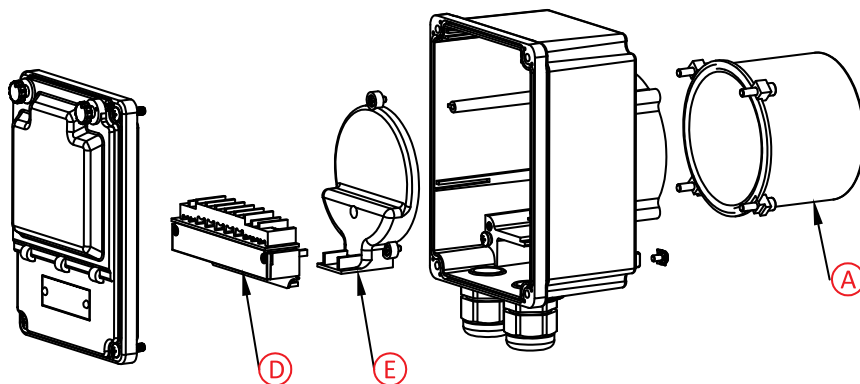
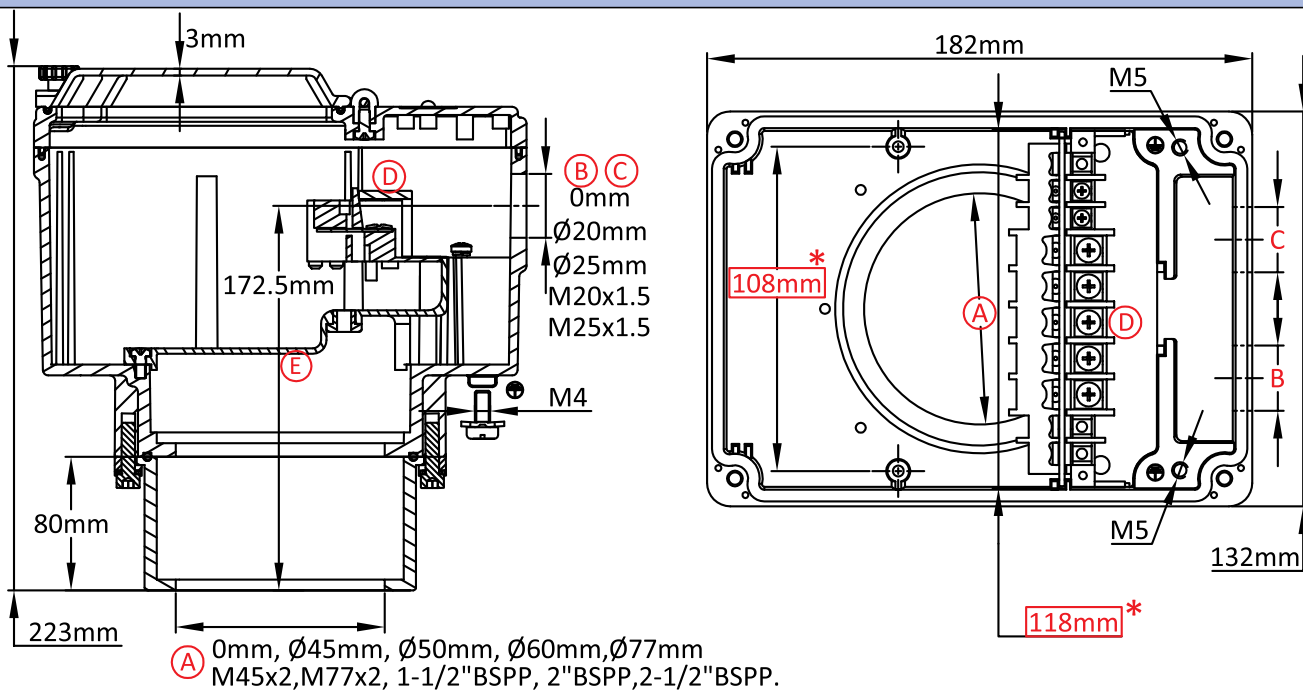

Presse étoupe non inclus dans les références ci-dessus. Nous consulter si vous les souhaitez.
 Les dimensions encadrées en rouge sont celles prévues pour le montage des accessoires.



Références principales

A(mm)	B(mm)	C(mm)	Brut	Peint	A(mm)	B(mm)	C(mm)	Brut	Peint
0	0	0	Y3J2000000J1007	Y3J2000000J100G	M45×2	0	0	Y3J2M450000J1007	Y3J2M450000J100G
0	20	0	Y3J20000120J1007	Y3J20000120J100G	M45×2	20	0	Y3J2M450120J1007	Y3J2M450120J100G
0	20	20	Y3J20000220J1007	Y3J20000220J100G	M45×2	20	20	Y3J2M450220J1007	Y3J2M450220J100G
0	25	0	Y3J20000125J1007	Y3J20000125J100G	M45×2	25	0	Y3J2M450125J1007	Y3J2M450125J100G
0	25	25	Y3J20000225J1007	Y3J20000225J100G	M45×2	25	25	Y3J2M450225J1007	Y3J2M450225J100G
0	M20×1.5	0	Y3J200001T0J1007	Y3J200001T0J100G	M45×2	M20×1.5	0	Y3J2M4501T0J1007	Y3J2M4501T0J100G
0	M20×1.5	M20×1.5	Y3J200002T0J1007	Y3J200002T0J100G	M45×2	M20×1.5	M20×1.5	Y3J2M4502T0J1007	Y3J2M4502T0J100G
0	M25×1.5	0	Y3J200001T5J1007	Y3J200001T5J100G	M45×2	M25×1.5	0	Y3J2M4501T5J1007	Y3J2M4501T5J100G
0	M25×1.5	M25×1.5	Y3J200002T5J1007	Y3J200002T5J100G	M45×2	M25×1.5	M25×1.5	Y3J2M4502T5J1007	Y3J2M4502T5J100G
45	0	0	Y3J2450000J1007	Y3J2450000J100G	M77×2	0	0	Y3J2M770000J1007	Y3J2M770000J100G
45	20	0	Y3J24500120J1007	Y3J24500120J100G	M77×2	20	0	Y3J2M770120J1007	Y3J2M770120J100G
45	20	20	Y3J24500220J1007	Y3J24500220J100G	M77×2	20	20	Y3J2M770220J1007	Y3J2M770220J100G
45	25	0	Y3J24500125J1007	Y3J24500125J100G	M77×2	25	0	Y3J2M770125J1007	Y3J2M770125J100G
45	25	25	Y3J24500225J1007	Y3J24500225J100G	M77×2	25	25	Y3J2M770225J1007	Y3J2M770225J100G
45	M20×1.5	0	Y3J245001T0J1007	Y3J245001T0J100G	M77×2	M20×1.5	0	Y3J2M7701T0J1007	Y3J2M7701T0J100G
45	M20×1.5	M20×1.5	Y3J245002T0J1007	Y3J245002T0J100G	M77×2	M20×1.5	M20×1.5	Y3J2M7702T0J1007	Y3J2M7702T0J100G
45	M25×1.5	0	Y3J245001T5J1007	Y3J245001T5J100G	M77×2	M25×1.5	0	Y3J2M7701T5J1007	Y3J2M7701T5J100G
45	M25×1.5	M25×1.5	Y3J245002T5J1007	Y3J245002T5J100G	M77×2	M25×1.5	M25×1.5	Y3J2M7702T5J1007	Y3J2M7702T5J100G
50	0	0	Y3J2500000J1007	Y3J2500000J100G	1½"BSPP	0	0	Y3J2BA20000J1007	Y3J2BA20000J100G
50	20	0	Y3J25000120J1007	Y3J25000120J100G	1½"BSPP	20	0	Y3J2BA20120J1007	Y3J2BA20120J100G
50	20	20	Y3J25000220J1007	Y3J25000220J100G	1½"BSPP	20	20	Y3J2BA20220J1007	Y3J2BA20220J100G
50	25	0	Y3J25000125J1007	Y3J25000125J100G	1½"BSPP	25	0	Y3J2BA20125J1007	Y3J2BA20125J100G
50	25	25	Y3J25000225J1007	Y3J25000225J100G	1½"BSPP	25	25	Y3J2BA20225J1007	Y3J2BA20225J100G
50	M20×1.5	0	Y3J250001T0J1007	Y3J250001T0J100G	1½"BSPP	M20×1.5	0	Y3J2BA201T0J1007	Y3J2BA201T0J100G
50	M20×1.5	M20×1.5	Y3J250002T0J1007	Y3J250002T0J100G	1½"BSPP	M20×1.5	M20×1.5	Y3J2BA202T0J1007	Y3J2BA202T0J100G
50	M25×1.5	0	Y3J250001T5J1007	Y3J250001T5J100G	1½"BSPP	M25×1.5	0	Y3J2BA201T5J1007	Y3J2BA201T5J100G
50	M25×1.5	M25×1.5	Y3J250002T5J1007	Y3J250002T5J100G	1½"BSPP	M25×1.5	M25×1.5	Y3J2BA202T5J1007	Y3J2BA202T5J100G
60	0	0	Y3J2600000J1007	Y3J2600000J100G	2"BSPP	0	0	Y3J2BB20000J1007	Y3J2BB20000J100G
60	20	0	Y3J26000120J1007	Y3J26000120J100G	2"BSPP	20	0	Y3J2BB20120J1007	Y3J2BB20120J100G
60	20	20	Y3J26000220J1007	Y3J26000220J100G	2"BSPP	20	20	Y3J2BB20220J1007	Y3J2BB20220J100G
60	25	0	Y3J26000125J1007	Y3J26000125J100G	2"BSPP	25	0	Y3J2BB20125J1007	Y3J2BB20125J100G
60	25	25	Y3J26000225J1007	Y3J26000225J100G	2"BSPP	25	25	Y3J2BB20225J1007	Y3J2BB20225J100G
60	M20×1.5	0	Y3J260001T0J1007	Y3J260001T0J100G	2"BSPP	M20×1.5	0	Y3J2BB201T0J1007	Y3J2BB201T0J100G
60	M20×1.5	M20×1.5	Y3J260002T0J1007	Y3J260002T0J100G	2"BSPP	M20×1.5	M20×1.5	Y3J2BB202T0J1007	Y3J2BB202T0J100G
60	M25×1.5	0	Y3J260001T5J1007	Y3J260001T5J100G	2"BSPP	M25×1.5	0	Y3J2BB201T5J1007	Y3J2BB201T5J100G
60	M25×1.5	M25×1.5	Y3J260002T5J1007	Y3J260002T5J100G	2"BSPP	M25×1.5	M25×1.5	Y3J2BB202T5J1007	Y3J2BB202T5J100G
77	0	0	Y3J2770000J1007	Y3J2770000J100G	2½"BSPP	0	0	Y3J2BC20000J1007	Y3J2BC20000J100G
77	20	0	Y3J27700120J1007	Y3J27700120J100G	2½"BSPP	20	0	Y3J2BC20120J1007	Y3J2BC20120J100G
77	20	20	Y3J27700220J1007	Y3J27700220J100G	2½"BSPP	20	20	Y3J2BC20220J1007	Y3J2BC20220J100G
77	25	0	Y3J27700125J1007	Y3J27700125J100G	2½"BSPP	25	0	Y3J2BC20125J1007	Y3J2BC20125J100G
77	25	25	Y3J27700225J1007	Y3J27700225J100G	2½"BSPP	25	25	Y3J2BC20225J1007	Y3J2BC20225J100G
77	M20×1.5	0	Y3J277001T0J1007	Y3J277001T0J100G	2½"BSPP	M20×1.5	0	Y3J2BC201T0J1007	Y3J2BC201T0J100G
77	M20×1.5	M20×1.5	Y3J277002T0J1007	Y3J277002T0J100G	2½"BSPP	M20×1.5	M20×1.5	Y3J2BC202T0J1007	Y3J2BC202T0J100G
77	M25×1.5	0	Y3J277001T5J1007	Y3J277001T5J100G	2½"BSPP	M25×1.5	0	Y3J2BC201T5J1007	Y3J2BC201T5J100G
77	M25×1.5	M25×1.5	Y3J277002T5J1007	Y3J277002T5J100G	2½"BSPP	M25×1.5	M25×1.5	Y3J2BC202T5J1007	Y3J2BC202T5J100G

Boîtier de thermoplongeur tout aluminium avec raccord fortement déporté de 120mm



Taille(mm)	Volume(cm ³)	Matière	Degrés de protection		Modèle
182 x 132 x 225	3426	Aluminium	IP69K	IK10	Y310 (P1)

Utilisable pour

- Capteur de température
- Thermoplongeur
- Résistance à ailettes
- Thermostat
- Détecteur de niveau
- Carte électronique

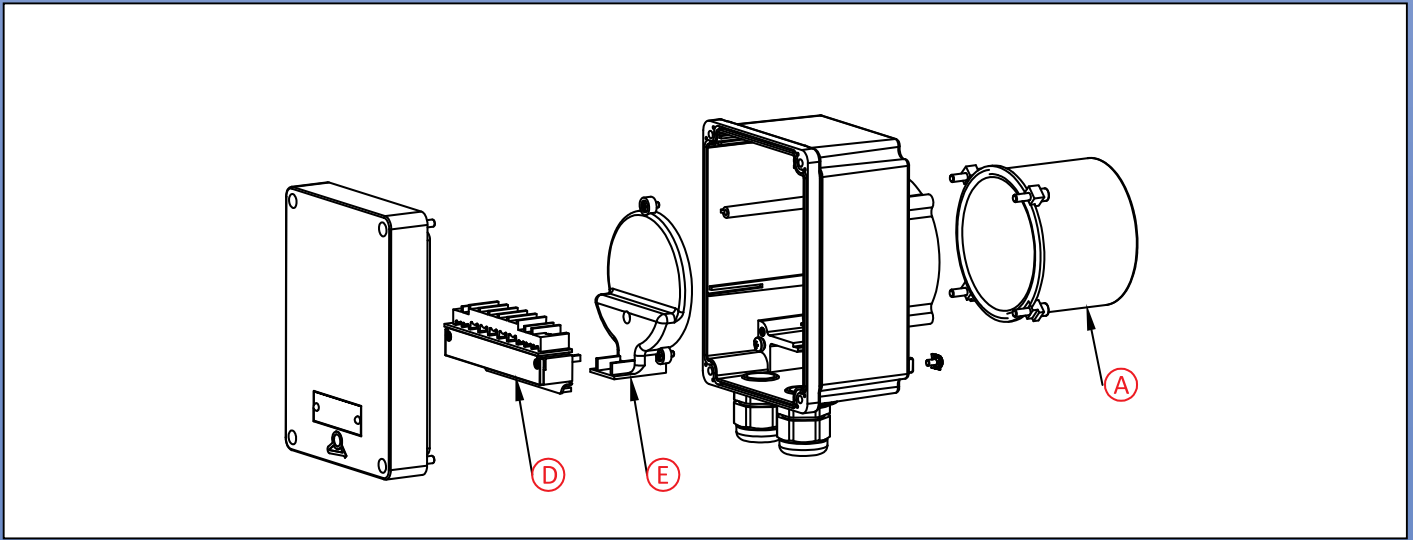
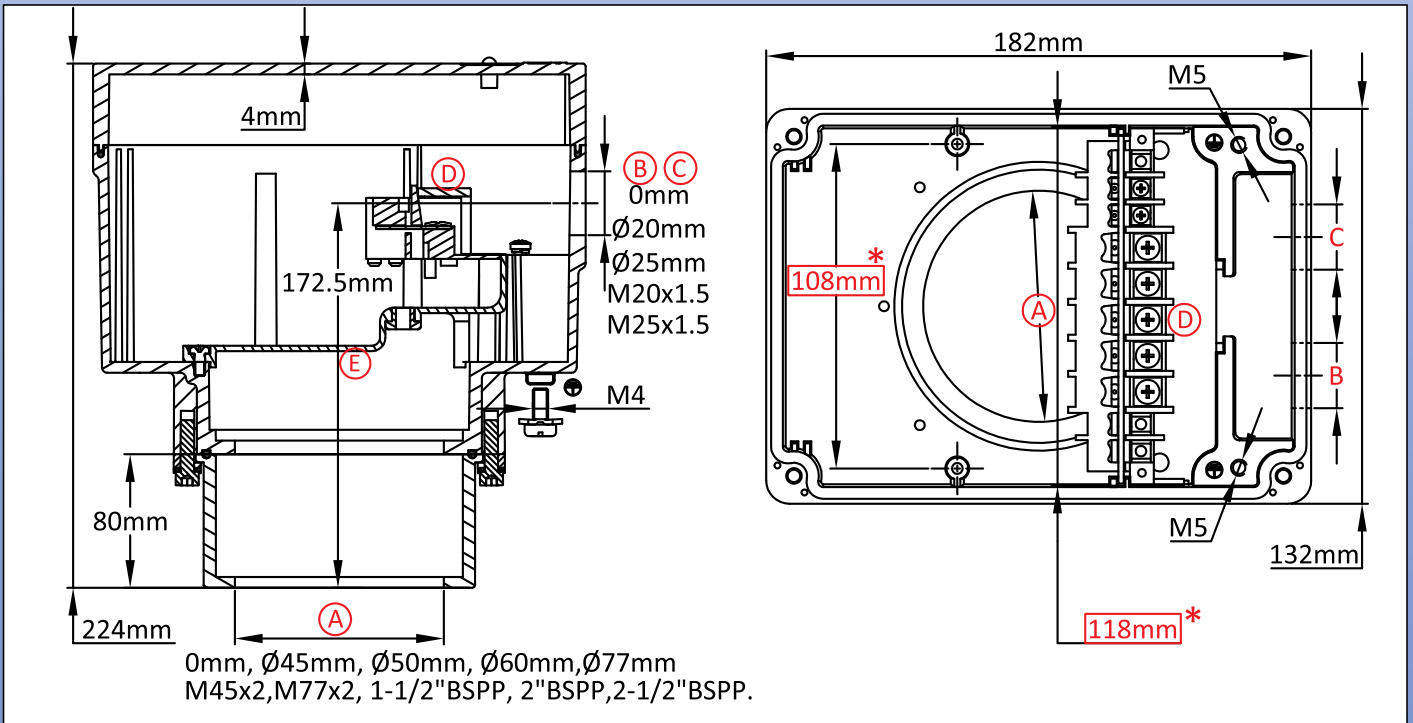

Presse étoupe non inclus dans les références ci-dessus. Nous consulter si vous les souhaitez.
Les dimensions encadrées en rouge sont celles prévues pour le montage des accessoires.



Références principales

A(mm)	B(mm)	C(mm)	Brut	Peint	A(mm)	B(mm)	C(mm)	Brut	Peint
0	0	0	Y310000000J1007	Y310000000J100G	M45x2	0	0	Y310M450000J1007	Y310M450000J100G
0	20	0	Y3100000120J1007	Y3100000120J100G	M45x2	20	0	Y310M450120J1007	Y310M450120J100G
0	20	20	Y3100000220J1007	Y3100000220J100G	M45x2	20	20	Y310M450220J1007	Y310M450220J100G
0	25	0	Y3100000125J1007	Y3100000125J100G	M45x2	25	0	Y310M450125J1007	Y310M450125J100G
0	25	25	Y3100000225J1007	Y3100000225J100G	M45x2	25	25	Y310M450225J1007	Y310M450225J100G
0	M20x1.5	0	Y31000001T0J1007	Y31000001T0J100G	M45x2	M20x1.5	0	Y310M4501T0J1007	Y310M4501T0J100G
0	M20x1.5	M20x1.5	Y31000002T0J1007	Y31000002T0J100G	M45x2	M20x1.5	M20x1.5	Y310M4502T0J1007	Y310M4502T0J100G
0	M25x1.5	0	Y31000001T5J1007	Y31000001T5J100G	M45x2	M25x1.5	0	Y310M4501T5J1007	Y310M4501T5J100G
0	M25x1.5	M25x1.5	Y31000002T5J1007	Y31000002T5J100G	M45x2	M25x1.5	M25x1.5	Y310M4502T5J1007	Y310M4502T5J100G
45	0	0	Y3104500000J1007	Y3104500000J100G	M77x2	0	0	Y310M770000J1007	Y310M770000J100G
45	20	0	Y31045000120J1007	Y31045000120J100G	M77x2	20	0	Y310M770120J1007	Y310M770120J100G
45	20	20	Y31045000220J1007	Y31045000220J100G	M77x2	20	20	Y310M770220J1007	Y310M770220J100G
45	25	0	Y31045000125J1007	Y31045000125J100G	M77x2	25	0	Y310M770125J1007	Y310M770125J100G
45	25	25	Y31045000225J1007	Y31045000225J100G	M77x2	25	25	Y310M770225J1007	Y310M770225J100G
45	M20x1.5	0	Y310450001T0J1007	Y310450001T0J100G	M77x2	M20x1.5	0	Y310M7701T0J1007	Y310M7701T0J100G
45	M20x1.5	M20x1.5	Y310450002T0J1007	Y310450002T0J100G	M77x2	M20x1.5	M20x1.5	Y310M7702T0J1007	Y310M7702T0J100G
45	M25x1.5	0	Y310450001T5J1007	Y310450001T5J100G	M77x2	M25x1.5	0	Y310M7701T5J1007	Y310M7701T5J100G
45	M25x1.5	M25x1.5	Y310450002T5J1007	Y310450002T5J100G	M77x2	M25x1.5	M25x1.5	Y310M7702T5J1007	Y310M7702T5J100G
50	0	0	Y3105000000J1007	Y3105000000J100G	1½"BSPP	0	0	Y310BA20000J1007	Y310BA20000J100G
50	20	0	Y31050000120J1007	Y31050000120J100G	1½"BSPP	20	0	Y310BA20120 J1007	Y310BA20120 J100G
50	20	20	Y31050000220J1007	Y31050000220J100G	1½"BSPP	20	20	Y310BA20220J1007	Y310BA20220J100G
50	25	0	Y31050000125J1007	Y31050000125J100G	1½"BSPP	25	0	Y310BA20125J1007	Y310BA20125J100G
50	25	25	Y31050000225J1007	Y31050000225J100G	1½"BSPP	25	25	Y310BA20225J1007	Y310BA20225J100G
50	M20x1.5	0	Y310500001T0J1007	Y310500001T0J100G	1½"BSPP	M20x1.5	0	Y310BA201T0J1007	Y310BA201T0J100G
50	M20x1.5	M20x1.5	Y310500002T0J1007	Y310500002T0J100G	1½"BSPP	M20x1.5	M20x1.5	Y310BA202T0J1007	Y310BA202T0J100G
50	M25x1.5	0	Y310500001T5J1007	Y310500001T5J100G	1½"BSPP	M25x1.5	0	Y310BA201T5J1007	Y310BA201T5J100G
50	M25x1.5	M25x1.5	Y310500002T5J1007	Y310500002T5J100G	1½"BSPP	M25x1.5	M25x1.5	Y310BA202T5J1007	Y310BA202T5J100G
60	0	0	Y3106000000J1007	Y3106000000J100G	2"BSPP	0	0	Y310BB20000J1007	Y310BB20000J100G
60	20	0	Y31060000120J1007	Y31060000120J100G	2"BSPP	20	0	Y310BB20120J1007	Y310BB20120J100G
60	20	20	Y31060000220J1007	Y31060000220J100G	2"BSPP	20	20	Y310BB20220J1007	Y310BB20220J100G
60	25	0	Y31060000125J1007	Y31060000125J100G	2"BSPP	25	0	Y310BB20125J1007	Y310BB20125J100G
60	25	25	Y31060000225J1007	Y31060000225J100G	2"BSPP	25	25	Y310BB20225J1007	Y310BB20225J100G
60	M20x1.5	0	Y310600001T0J1007	Y310600001T0J100G	2"BSPP	M20x1.5	0	Y310BB201T0J1007	Y310BB201T0J100G
60	M20x1.5	M20x1.5	Y310600002T0J1007	Y310600002T0J100G	2"BSPP	M20x1.5	M20x1.5	Y310BB202T0J1007	Y310BB202T0J100G
60	M25x1.5	0	Y310600001T5J1007	Y310600001T5J100G	2"BSPP	M25x1.5	0	Y310BB201T5J1007	Y310BB201T5J100G
60	M25x1.5	M25x1.5	Y310600002T5J1007	Y310600002T5J100G	2"BSPP	M25x1.5	M25x1.5	Y310BB202T5J1007	Y310BB202T5J100G
77	0	0	Y3107700000J1007	Y3107700000J100G	2½"BSPP	0	0	Y310BC20000J1007	Y310BC20000J100G
77	20	0	Y31077000120J1007	Y31077000120J100G	2½"BSPP	20	0	Y310BC20120J1007	Y310BC20120J100G
77	20	20	Y31077000220J1007	Y31077000220J100G	2½"BSPP	20	20	Y310BC20220 J1007	Y310BC20220J100G
77	25	0	Y31077000125J1007	Y31077000125J100G	2½"BSPP	25	0	Y310BC20125 J1007	Y310BC20125J100G
77	25	25	Y31077000225J1007	Y31077000225J100G	2½"BSPP	25	25	Y310BC20225 J1007	Y310BC20225J100G
77	M20x1.5	0	Y310770001T0J1007	Y310770001T0J100G	2½"BSPP	M20x1.5	0	Y310BC201T0 J1007	Y310BC201T0J100G
77	M20x1.5	M20x1.5	Y310770002T0J1007	Y310770002T0J100G	2½"BSPP	M20x1.5	M20x1.5	Y310BC202T0 J1007	Y310BC202T0 J100G
77	M25x1.5	0	Y310770001T5J1007	Y310770001T5J100G	2½"BSPP	M25x1.5	0	Y310BC201T5 J1007	Y310BC201T5J100G
77	M25x1.5	M25x1.5	Y310770002T5J1007	Y310770002T5J100G	2½"BSPP	M25x1.5	M25x1.5	Y310BC202T5 J1007	Y310BC202T5J100G

En raison de l'évolution technique constante de nos produits, les plans, dessins, photos et caractéristiques repris dans les pages techniques sont communiqués sans engagement et peuvent être modifiés sans préavis



Raccords de thermoplongeurs

Les références données dans ces documents sont les plus courantes.

Les zones en pointillé dans les plans indiquent les options.

Les raccords peuvent être en acier inoxydable, 304 ou 316, en laiton ou en PPS. Les diamètres et pas des filetages correspondent aux usages des pays utilisant le système métrique. **Des modèles aux dimensions aux normes anglo-saxonnes et américaines sont réalisables sur demande.**



Raccord avec bague rotative à 3 vis, avec coupelle soudée, en acier inoxydable embouti et mécano-soudé, pour milieux moyennement corrosifs.



En raison de l'évolution technique constante de nos produits, les plans, photos et caractéristiques repris dans les pages techniques sont communiqués sans engagement et peuvent être modifiés sans préavis

Taille Minimum	Taille Maximum	Matière	Système	Modèle
1" ½	2" ½	Acier inoxydable	Platine rotative et coupelle soudée	66RJ (304L) 66RU (316L)

Accessoires compatibles			
<input checked="" type="checkbox"/> 66JE	<input checked="" type="checkbox"/> 66XF	<input checked="" type="checkbox"/> 66Z1	<input checked="" type="checkbox"/> 66Z2
<input checked="" type="checkbox"/> 66JF	<input checked="" type="checkbox"/> 66Z1		
<input checked="" type="checkbox"/> 66JP	<input checked="" type="checkbox"/> 66Z2		
<input checked="" type="checkbox"/> 66NL			

Boîtiers compatibles			
<input checked="" type="checkbox"/> Y302	<input checked="" type="checkbox"/> Y3C1	<input checked="" type="checkbox"/> Y3J2	<input checked="" type="checkbox"/> Y3P1
<input checked="" type="checkbox"/> Y303	<input checked="" type="checkbox"/> Y3C3	<input checked="" type="checkbox"/> Y3K1	<input checked="" type="checkbox"/> Y3P3
<input checked="" type="checkbox"/> Y304	<input checked="" type="checkbox"/> Y3C4	<input checked="" type="checkbox"/> Y3K2	<input checked="" type="checkbox"/> Y3P4
<input checked="" type="checkbox"/> Y305	<input checked="" type="checkbox"/> Y3G1	<input checked="" type="checkbox"/> Y3L3	<input checked="" type="checkbox"/> Y3P5
<input checked="" type="checkbox"/> Y306	<input checked="" type="checkbox"/> Y3G2	<input checked="" type="checkbox"/> Y3M1	<input checked="" type="checkbox"/> Y3P6
<input checked="" type="checkbox"/> Y307	<input checked="" type="checkbox"/> Y3H1	<input checked="" type="checkbox"/> Y3N1	<input checked="" type="checkbox"/> Y3S3
<input checked="" type="checkbox"/> Y309	<input checked="" type="checkbox"/> Y3H2	<input checked="" type="checkbox"/> Y3N2	<input checked="" type="checkbox"/> Y3S5
<input checked="" type="checkbox"/> Y310	<input checked="" type="checkbox"/> Y3H3	<input checked="" type="checkbox"/> Y3N3	<input checked="" type="checkbox"/> Y3S7
<input checked="" type="checkbox"/> Y3B2	<input checked="" type="checkbox"/> Y3J1	<input checked="" type="checkbox"/> Y3N4	<input checked="" type="checkbox"/> Y3SA



<table border="1"> <thead> <tr> <th>1-1/2"</th> <th>M45x2</th> </tr> </thead> <tbody> <tr><td>A</td><td>Ø38</td></tr> <tr><td>B</td><td>31</td></tr> <tr><td>C</td><td>M4(x6)</td></tr> <tr><td>D</td><td>1-1/2"</td></tr> <tr><td>E</td><td>12</td></tr> <tr><td>F</td><td>Ø8.6(x0,x1) Ø10(x0,x1)</td></tr> <tr><td>G</td><td>Ø6(x2,x4,x6) Ø8(x2,x4,x6)</td></tr> <tr><td>H</td><td>20</td></tr> <tr><td>I</td><td>65.5</td></tr> <tr><td>J</td><td>Hex 58</td></tr> <tr><td>K</td><td>4</td></tr> <tr><td>L</td><td>Ø26.4</td></tr> <tr><td>M</td><td>Ø44</td></tr> </tbody> </table>	1-1/2"	M45x2	A	Ø38	B	31	C	M4(x6)	D	1-1/2"	E	12	F	Ø8.6(x0,x1) Ø10(x0,x1)	G	Ø6(x2,x4,x6) Ø8(x2,x4,x6)	H	20	I	65.5	J	Hex 58	K	4	L	Ø26.4	M	Ø44			
1-1/2"	M45x2																														
A	Ø38																														
B	31																														
C	M4(x6)																														
D	1-1/2"																														
E	12																														
F	Ø8.6(x0,x1) Ø10(x0,x1)																														
G	Ø6(x2,x4,x6) Ø8(x2,x4,x6)																														
H	20																														
I	65.5																														
J	Hex 58																														
K	4																														
L	Ø26.4																														
M	Ø44																														
<table border="1"> <thead> <tr> <th>2-1/2"</th> <th>M77x2</th> </tr> </thead> <tbody> <tr><td>A</td><td>Ø66</td></tr> <tr><td>B</td><td>31</td></tr> <tr><td>C</td><td>M5(x6)</td></tr> <tr><td>D</td><td>2-1/2"</td></tr> <tr><td>E</td><td>12</td></tr> <tr><td>F</td><td>Ø8.5(x0,x1,x2) Ø10(x0,x1,x2) Ø12(x0,x1,x2)</td></tr> <tr><td>G</td><td>Ø8(x2,x4,x6) Ø10(x2,x4,x6) Ø12(x2,x4,x6)</td></tr> <tr><td>H</td><td>20</td></tr> <tr><td>I</td><td>102.5</td></tr> <tr><td>J</td><td>Hex 90</td></tr> <tr><td>K</td><td>4</td></tr> <tr><td>L</td><td>Ø46</td></tr> <tr><td>M</td><td>Ø70</td></tr> </tbody> </table>	2-1/2"	M77x2	A	Ø66	B	31	C	M5(x6)	D	2-1/2"	E	12	F	Ø8.5(x0,x1,x2) Ø10(x0,x1,x2) Ø12(x0,x1,x2)	G	Ø8(x2,x4,x6) Ø10(x2,x4,x6) Ø12(x2,x4,x6)	H	20	I	102.5	J	Hex 90	K	4	L	Ø46	M	Ø70			
2-1/2"	M77x2																														
A	Ø66																														
B	31																														
C	M5(x6)																														
D	2-1/2"																														
E	12																														
F	Ø8.5(x0,x1,x2) Ø10(x0,x1,x2) Ø12(x0,x1,x2)																														
G	Ø8(x2,x4,x6) Ø10(x2,x4,x6) Ø12(x2,x4,x6)																														
H	20																														
I	102.5																														
J	Hex 90																														
K	4																														
L	Ø46																														
M	Ø70																														

Références principales

Dimensions	Composition	Références en 304L	Références en 316L
1½"	①	66RJA3T*****0000	66RUA3T*****0000
1½"	①+②	66RJA3T*****0005	66RUA3T*****0005
M45x2	①	66RJMDT*****0000	66RUMDT*****0000
M45x2	①+②	66RJMDT*****0005	66RUMDT*****0005
2½"	③	66RJA7T*****0000	66RUA7T*****0000
2½"	③+④	66RJA7T*****0005	66RUA7T*****0005
M77x2	③	66RJMGT*****0000	66RUMGT*****0000
M77x2	③+④	66RJMGT*****0005	66RUMGT*****0005

Spécifier les dimensions et nombre des trous F et G.
Les dimensions encadrées en rouge sont celles prévues pour le montage des accessoires

Raccord avec bague rotative à 3 vis, avec coupelle non soudée, en acier inoxydable embouti, pour milieux moyennement corrosifs.



Taille Minimum	Taille Maximum	Matière	Système	Modèle
1" ½	2" ½	Acier inoxydable	Platine rotative + coupelle nou assemblée	66RK (304L) 66RV (316L)

Accessoires compatibles			
<input checked="" type="checkbox"/> 66JE	<input checked="" type="checkbox"/> 66XF	<input checked="" type="checkbox"/> 66Z1	<input checked="" type="checkbox"/> 66Z2
<input checked="" type="checkbox"/> 66JF	<input checked="" type="checkbox"/> 66Z1		
<input checked="" type="checkbox"/> 66JP	<input checked="" type="checkbox"/> 66Z2		
<input checked="" type="checkbox"/> 66NL			

Boîtiers compatibles			
<input checked="" type="checkbox"/> Y302	<input checked="" type="checkbox"/> Y3C1	<input checked="" type="checkbox"/> Y3J2	<input checked="" type="checkbox"/> Y3P1
<input checked="" type="checkbox"/> Y303	<input checked="" type="checkbox"/> Y3C3	<input checked="" type="checkbox"/> Y3K1	<input checked="" type="checkbox"/> Y3P3
<input checked="" type="checkbox"/> Y304	<input checked="" type="checkbox"/> Y3C4	<input checked="" type="checkbox"/> Y3K2	<input checked="" type="checkbox"/> Y3P4
<input checked="" type="checkbox"/> Y305	<input checked="" type="checkbox"/> Y3G1	<input checked="" type="checkbox"/> Y3L3	<input checked="" type="checkbox"/> Y3P5
<input checked="" type="checkbox"/> Y306	<input checked="" type="checkbox"/> Y3G2	<input checked="" type="checkbox"/> Y3M1	<input checked="" type="checkbox"/> Y3P6
<input checked="" type="checkbox"/> Y307	<input checked="" type="checkbox"/> Y3H1	<input checked="" type="checkbox"/> Y3N1	<input checked="" type="checkbox"/> Y3S3
<input checked="" type="checkbox"/> Y309	<input checked="" type="checkbox"/> Y3H2	<input checked="" type="checkbox"/> Y3N2	<input checked="" type="checkbox"/> Y3S5
<input checked="" type="checkbox"/> Y310	<input checked="" type="checkbox"/> Y3H3	<input checked="" type="checkbox"/> Y3N3	<input checked="" type="checkbox"/> Y3S7
<input checked="" type="checkbox"/> Y3B2	<input checked="" type="checkbox"/> Y3J1	<input checked="" type="checkbox"/> Y3N4	<input checked="" type="checkbox"/> Y3SA

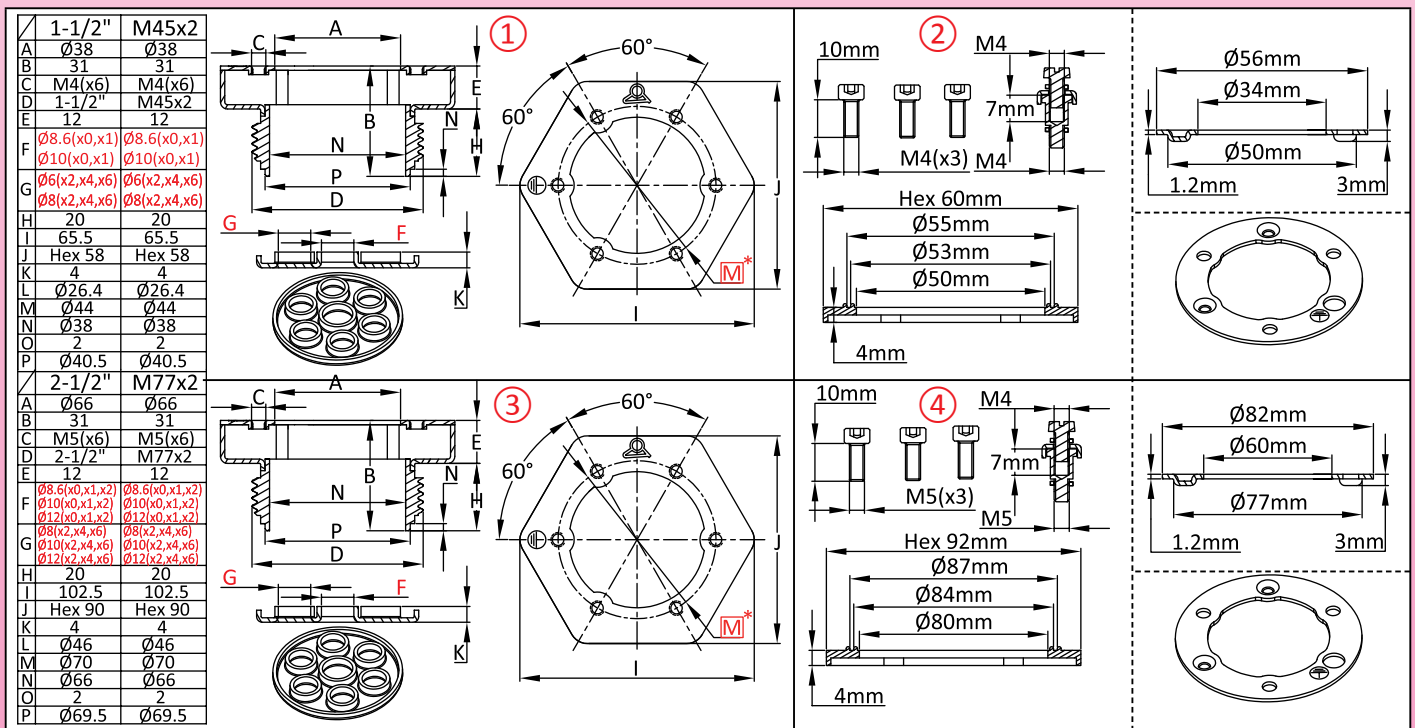

Références principales

Dimensions	Composition	Références en 304L	Références en 316L
1½"	①	66RKA3T*****0000	66RVA3T*****0000
1½"	①+②	66RKA3T*****0005	66RVA3T*****0005
M45x2	①	66RKMDT*****0000	66RVMDT*****0000
M45x2	①+②	66RKMDT*****0005	66RVMDT*****0005
2½"	③	66RKA7T*****0000	66RVA7T*****0000
2½"	③+④	66RKA7T*****0005	66RVA7T*****0005
M77x2	③	66RKMGT*****0000	66RVMGT*****0000
M77x2	③+④	66RKMGT*****0005	66RVMGT*****0005

Spécifier les dimensions et nombre des trous F et G.
Les dimensions encadrées en rouge sont celles prévues pour le montage des accessoires



Raccord avec bague rotative à 3 vis, avec filetage massif soudé, corps en acier inoxydable embouti, pour milieux moyennement corrosifs.

En raison de l'évolution technique constante de nos produits, les plans, dessins, photos et caractéristiques repris dans les pages techniques sont communiqués sans engagement et peuvent être modifiés sans préavis

Taille Minimum	Taille Maximum	Matière	Système	Modèle
1" ½	2" ½	Acier inoxydable	Platine rotative filetage massif	66RO (304L) 66RP (316L)

Accessoires compatibles			
<input checked="" type="checkbox"/> 66JE	<input checked="" type="checkbox"/> 66XF	<input checked="" type="checkbox"/> 66Z1	<input checked="" type="checkbox"/> 66Z2
<input checked="" type="checkbox"/> 66JF	<input checked="" type="checkbox"/> 66Z1		
<input checked="" type="checkbox"/> 66JP	<input checked="" type="checkbox"/> 66Z2		
<input checked="" type="checkbox"/> 66NL			

Boîtiers compatibles			
<input checked="" type="checkbox"/> Y302	<input checked="" type="checkbox"/> Y3C1	<input checked="" type="checkbox"/> Y3J2	<input checked="" type="checkbox"/> Y3P1
<input checked="" type="checkbox"/> Y303	<input checked="" type="checkbox"/> Y3C3	<input checked="" type="checkbox"/> Y3K1	<input checked="" type="checkbox"/> Y3P3
<input checked="" type="checkbox"/> Y304	<input checked="" type="checkbox"/> Y3C4	<input checked="" type="checkbox"/> Y3K2	<input checked="" type="checkbox"/> Y3P4
<input checked="" type="checkbox"/> Y305	<input checked="" type="checkbox"/> Y3G1	<input checked="" type="checkbox"/> Y3L3	<input checked="" type="checkbox"/> Y3P5
<input checked="" type="checkbox"/> Y306	<input checked="" type="checkbox"/> Y3G2	<input checked="" type="checkbox"/> Y3M1	<input checked="" type="checkbox"/> Y3P6
<input checked="" type="checkbox"/> Y307	<input checked="" type="checkbox"/> Y3H1	<input checked="" type="checkbox"/> Y3N1	<input checked="" type="checkbox"/> Y3S3
<input checked="" type="checkbox"/> Y309	<input checked="" type="checkbox"/> Y3H2	<input checked="" type="checkbox"/> Y3N2	<input checked="" type="checkbox"/> Y3S5
<input checked="" type="checkbox"/> Y310	<input checked="" type="checkbox"/> Y3H3	<input checked="" type="checkbox"/> Y3N3	<input checked="" type="checkbox"/> Y3S7
<input checked="" type="checkbox"/> Y3B2	<input checked="" type="checkbox"/> Y3J1	<input checked="" type="checkbox"/> Y3N4	<input checked="" type="checkbox"/> Y3SA

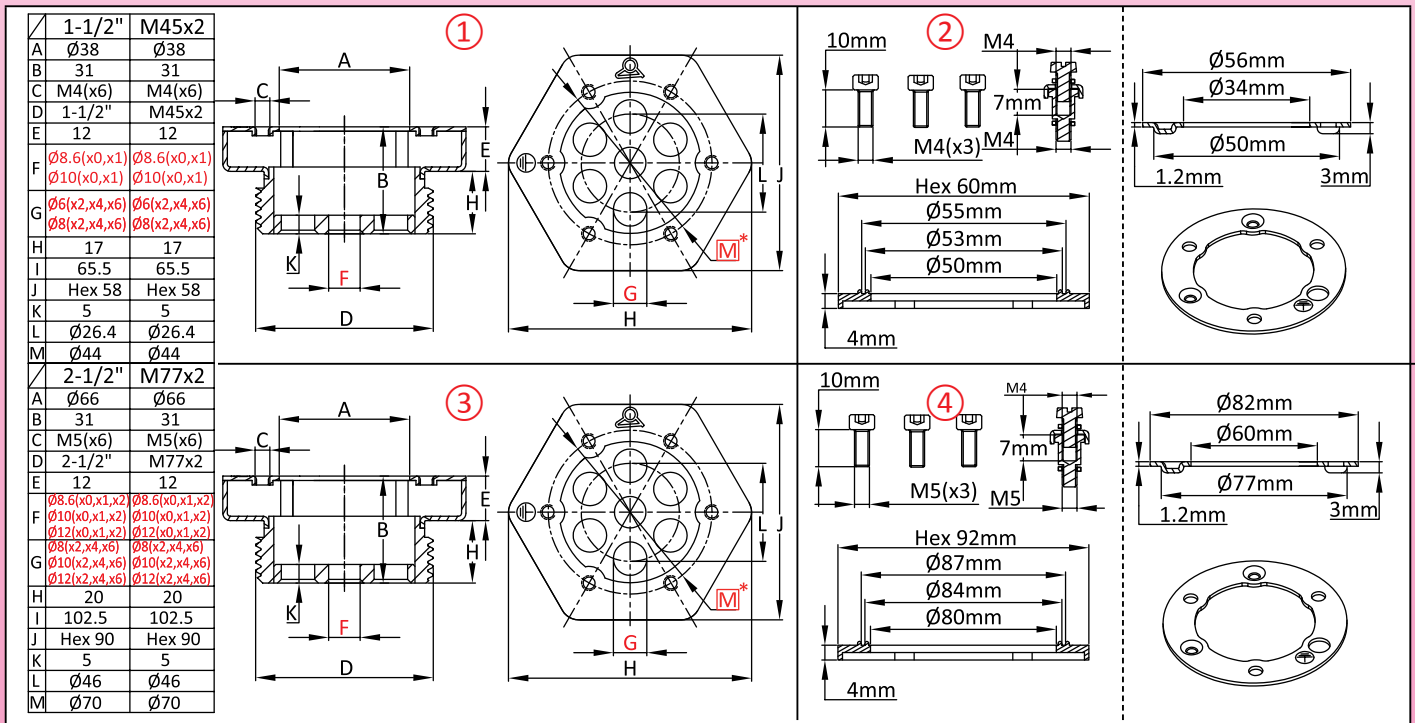

Références principales

Dimensions	Composition	Références en 304L	Références en 316L
1½"	①	66ROA3T*****0000	66RPA3T*****0000
1½"	①+②	66ROA3T*****0005	66RPA3T*****0005
M45x2	①	66ROMDT*****0000	66RPMDT*****0000
M45x2	①+②	66ROMDT*****0005	66RPMDT*****0005
2½"	③	66ROA7T*****0000	66RPA7T*****0000
2½"	③+④	66ROA7T*****0005	66RPA7T*****0005
M77x2	③	66ROMGT*****0000	66RPMGT*****0000
M77x2	③+④	66ROMGT*****0005	66RPMGT*****0005

Spécifier les dimensions et nombre des trous F et G.
Les dimensions encadrées en rouge sont celles prévues pour le montage des accessoires

Nous contacter

www.ultimheat.com

Cat11-1-175

Raccord avec bague rotative à 3 vis, avec filetage massif non soudé, corps en acier inoxydable embouti, pour milieux moyennement corrosifs.



Taille Minimum	Taille Maximum	Matière	Système	Modèle
1" ½	2" ½	Acier inoxydable	Platine rotative filetage massif non assemblée	66RQ (304L) 66RR (316L)

Accessoires compatibles			
<input checked="" type="checkbox"/> 66JE	<input checked="" type="checkbox"/> 66XF	<input checked="" type="checkbox"/> 66Z1	<input checked="" type="checkbox"/> 66Z2
<input checked="" type="checkbox"/> 66JF	<input checked="" type="checkbox"/> 66Z1		
<input checked="" type="checkbox"/> 66JP	<input checked="" type="checkbox"/> 66Z2		
<input checked="" type="checkbox"/> 66NL			

Boîtiers compatibles			
<input checked="" type="checkbox"/> Y302	<input checked="" type="checkbox"/> Y3C1	<input checked="" type="checkbox"/> Y3J2	<input checked="" type="checkbox"/> Y3P1
<input checked="" type="checkbox"/> Y303	<input checked="" type="checkbox"/> Y3C3	<input checked="" type="checkbox"/> Y3K1	<input checked="" type="checkbox"/> Y3P3
<input checked="" type="checkbox"/> Y304	<input checked="" type="checkbox"/> Y3C4	<input checked="" type="checkbox"/> Y3K2	<input checked="" type="checkbox"/> Y3P4
<input checked="" type="checkbox"/> Y305	<input checked="" type="checkbox"/> Y3G1	<input checked="" type="checkbox"/> Y3L3	<input checked="" type="checkbox"/> Y3P5
<input checked="" type="checkbox"/> Y306	<input checked="" type="checkbox"/> Y3G2	<input checked="" type="checkbox"/> Y3M1	<input checked="" type="checkbox"/> Y3P6
<input checked="" type="checkbox"/> Y307	<input checked="" type="checkbox"/> Y3H1	<input checked="" type="checkbox"/> Y3N1	<input checked="" type="checkbox"/> Y3S3
<input checked="" type="checkbox"/> Y309	<input checked="" type="checkbox"/> Y3H2	<input checked="" type="checkbox"/> Y3N2	<input checked="" type="checkbox"/> Y3S5
<input checked="" type="checkbox"/> Y310	<input checked="" type="checkbox"/> Y3H3	<input checked="" type="checkbox"/> Y3N3	<input checked="" type="checkbox"/> Y3S7
<input checked="" type="checkbox"/> Y3B2	<input checked="" type="checkbox"/> Y3J1	<input checked="" type="checkbox"/> Y3N4	<input checked="" type="checkbox"/> Y3SA

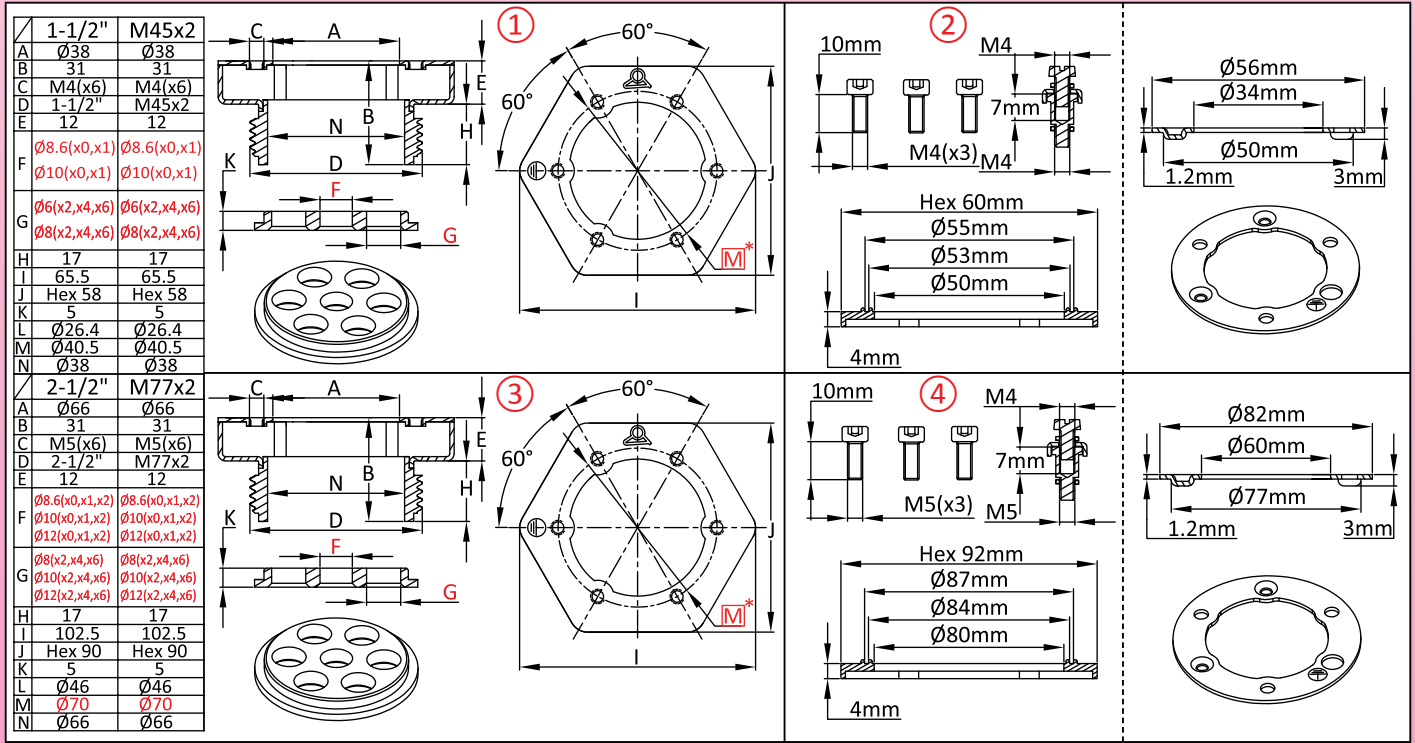

Références principales

Dimensions	Composition	Références en 304L	Références en 316L
1½"	①	66RQA3T*****0000	66RRA3T*****0000
1½"	①+②	66RQA3T*****0005	66RRA3T*****0005
M45x2	①	66RQMDT*****0000	66RRMDT*****0000
M45x2	①+②	66RQMDT*****0005	66RRMDT*****0005
2½"	③	66RQA7T*****0000	66RRA7T*****0000
2½"	③+④	66RQA7T*****0005	66RRA7T*****0005
M77x2	③	66RQMGT*****0000	66RRMGT*****0000
M77x2	③+④	66RQMGT*****0005	66RRMGT*****0005

Spécifier les dimensions et nombre des trous F et G.
Les dimensions encadrées en rouge sont celles prévues pour le montage des accessoires



En raison de l'évolution technique constante de nos produits, les plans, dessins, photos et caractéristiques repris dans les pages techniques sont communiqués sans engagement et peuvent être modifiés sans préavis

Taille Minimum	Taille Maximum	Matière	Système	Modèle
1" ½	M45x2	Acier inoxydable	- Bride large emboutie. - Coupelle soudée	66R2 (304L) 66R6 (316L)

Accessoires compatibles	
<input checked="" type="checkbox"/> 66JF	
<input checked="" type="checkbox"/> 66JP	
<input checked="" type="checkbox"/> 66JR	
<input checked="" type="checkbox"/> 66NL	
<input checked="" type="checkbox"/> 66XF	
Boîtiers compatibles	
<input checked="" type="checkbox"/> Y309	<input checked="" type="checkbox"/> Y3J2
<input checked="" type="checkbox"/> Y310	<input checked="" type="checkbox"/> Y3M1
<input checked="" type="checkbox"/> Y3G1	<input checked="" type="checkbox"/> Y3P5
<input checked="" type="checkbox"/> Y3G2	<input checked="" type="checkbox"/> Y3S7
<input checked="" type="checkbox"/> Y3G3	<input checked="" type="checkbox"/> Y3SA
<input checked="" type="checkbox"/> Y3J1	



	1-1/2"	M45x2
A	Ø90	Ø90
B	Ø84	Ø84
C	M4(x3)	M4(x3)
D	1-1/2"	M45x2
E	8	8
F	Ø8.6(x0,x1) Ø10(x0,x1)	Ø8.6(x0,x1) Ø10(x0,x1)
G	Ø6(x2,x4,x6) Ø8(x2,x4,x6)	Ø6(x2,x4,x6) Ø8(x2,x4,x6)
H	13.5	13.5
I	M4	M4
J	20	20
K	Ø70	Ø70
L	Hex 58	Hex 58
M	Ø3	Ø3

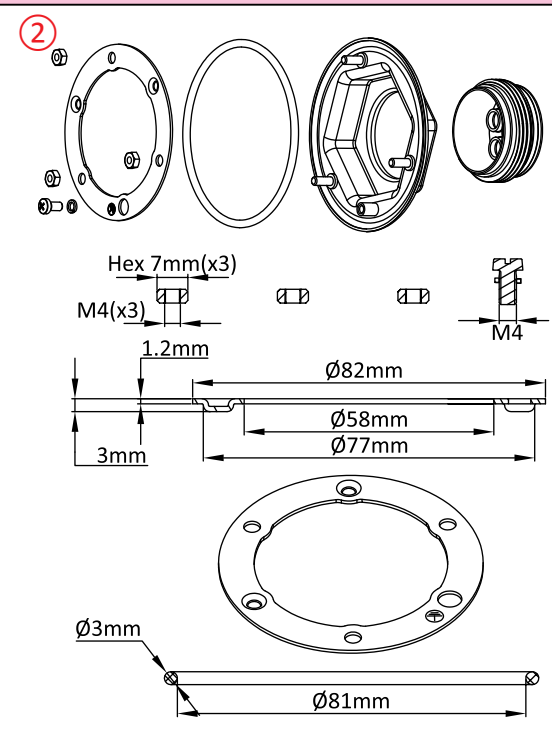
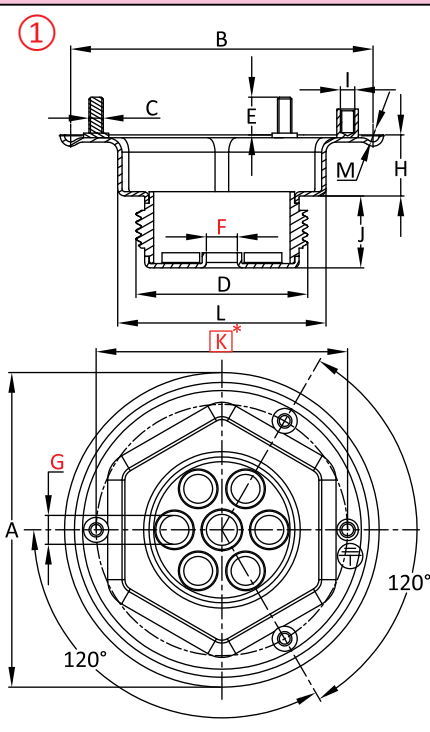

Références principales

Dimensions	Composition	Références en 304L	Références en 316L
1½"	①	66R2A3T*****0000	66R6A3T*****0000
1½"	①+②	66R2A3T*****0005	66R6A3T*****0005
M45x2	①	66R2MDT*****0000	66R6MDT*****0000
M45x2	①+②	66R2MDT*****0005	66R6MDT*****0005

Spécifier les dimensions et nombre des trous F et G.
Les dimensions encadrées en rouge sont celles prévues pour le montage des accessoires

Taille Minimum	Taille Maximum	Matière	Système	Modèle
1" ½	M45x2	Acier inoxydable	- Bride large emboutie. - Coupelle non soudée	66R3 (304L) 66R7 (316L)

Accessoires compatibles	
<input checked="" type="checkbox"/> 66JF	
<input checked="" type="checkbox"/> 66JP	
<input checked="" type="checkbox"/> 66JR	
<input checked="" type="checkbox"/> 66NL	
<input checked="" type="checkbox"/> 66XF	

Boîtiers compatibles	
<input checked="" type="checkbox"/> Y309	<input checked="" type="checkbox"/> Y3J2
<input checked="" type="checkbox"/> Y310	<input checked="" type="checkbox"/> Y3M1
<input checked="" type="checkbox"/> Y3G1	<input checked="" type="checkbox"/> Y3P5
<input checked="" type="checkbox"/> Y3G2	<input checked="" type="checkbox"/> Y3S7
<input checked="" type="checkbox"/> Y3G3	<input checked="" type="checkbox"/> Y3SA
<input checked="" type="checkbox"/> Y3J1	



	1-1/2"	M45x2
A	Ø90	Ø90
B	Ø84	Ø84
C	M4(x3)	M4(x3)
D	1-1/2"	M45x2
E	8	8
F	Ø8.6(x0,x1) Ø10(x0,x1)	Ø8.6(x0,x1) Ø10(x0,x1)
G	Ø6(x2,x4,x6) Ø8(x2,x4,x6)	Ø6(x2,x4,x6) Ø8(x2,x4,x6)
H	13.5	13.5
I	M4	M4
J	20	20
K	Ø70	Ø70
L	Hex 58	Hex 58
M	Ø3	Ø3
N	Ø40.5	Ø40.5

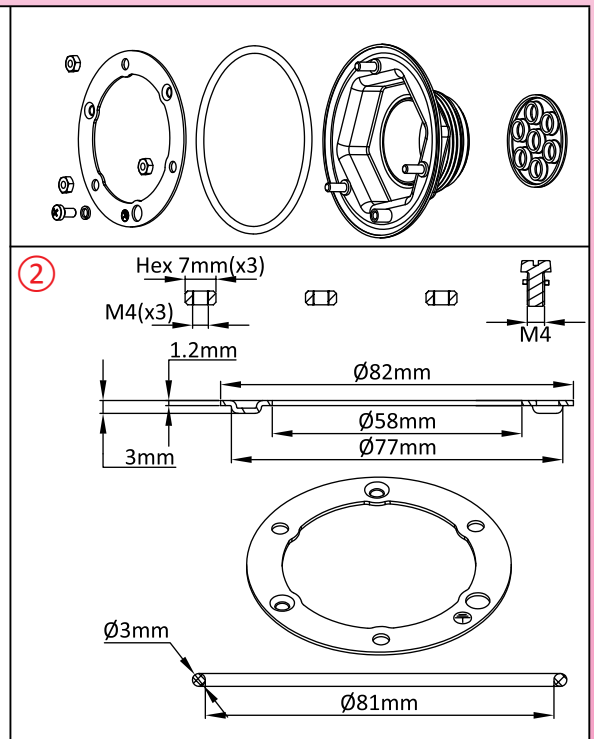
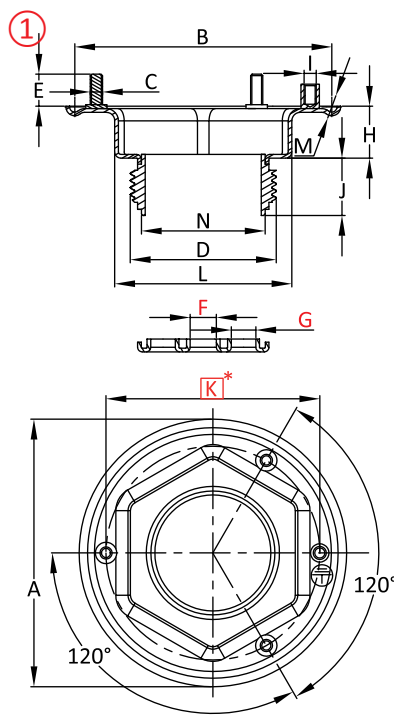

Références principales

Dimensions	Composition	Références en 304L	Références en 316L
1½"	①	66R3A3T*****0000	66R7A3T*****0000
1½"	①+②	66R3A3T*****0005	66R7A3T*****0005
M45x2	①	66R3MDT*****0000	66R7MDT*****0000
M45x2	①+②	66R3MDT*****0005	66R7MDT*****0005

Spécifier les dimensions et nombre des trous F et G.
Les dimensions encadrées en rouge sont celles prévues pour le montage des accessoires

Raccord inox, avec filetage massif soudé, corps embouti à bride rotative large

En raison de l'évolution technique constante de nos produits, les plans, dessins, photos et caractéristiques repris dans les pages techniques sont communiqués sans engagement et peuvent être modifiés sans préavis

Taille Minimum	Taille Maximum	Matière	Système	Modèle
1" ½	M45x2	Acier inoxydable	- Bride large emboutie. - Filetage massif soudé	66R4 (304L) 66R8 (316L)

Accessoires compatibles	
<input checked="" type="checkbox"/> 66JF	
<input checked="" type="checkbox"/> 66JP	
<input checked="" type="checkbox"/> 66JR	
<input checked="" type="checkbox"/> 66NL	
<input checked="" type="checkbox"/> 66XF	
Boîtiers compatibles	
<input checked="" type="checkbox"/> Y309	<input checked="" type="checkbox"/> Y3J2
<input checked="" type="checkbox"/> Y310	<input checked="" type="checkbox"/> Y3M1
<input checked="" type="checkbox"/> Y3G1	<input checked="" type="checkbox"/> Y3P5
<input checked="" type="checkbox"/> Y3G2	<input checked="" type="checkbox"/> Y3S7
<input checked="" type="checkbox"/> Y3G3	<input checked="" type="checkbox"/> Y3SA
<input checked="" type="checkbox"/> Y3J1	



	1-1/2"	M45x2
A	Ø90	Ø90
B	Ø84	Ø84
C	M4(x3)	M4(x3)
D	1-1/2"	M45x2
E	8	8
F	Ø8.6(x0,x1) Ø10(x0,x1)	Ø8.6(x0,x1) Ø10(x0,x1)
G	Ø6(x2,x4,x6) Ø8(x2,x4,x6)	Ø6(x2,x4,x6) Ø8(x2,x4,x6)
H	13.5	13.5
I	M4	M4
J	20	20
K	Ø70	Ø70
L	Hex 58	Hex 58
M	Ø3	Ø3

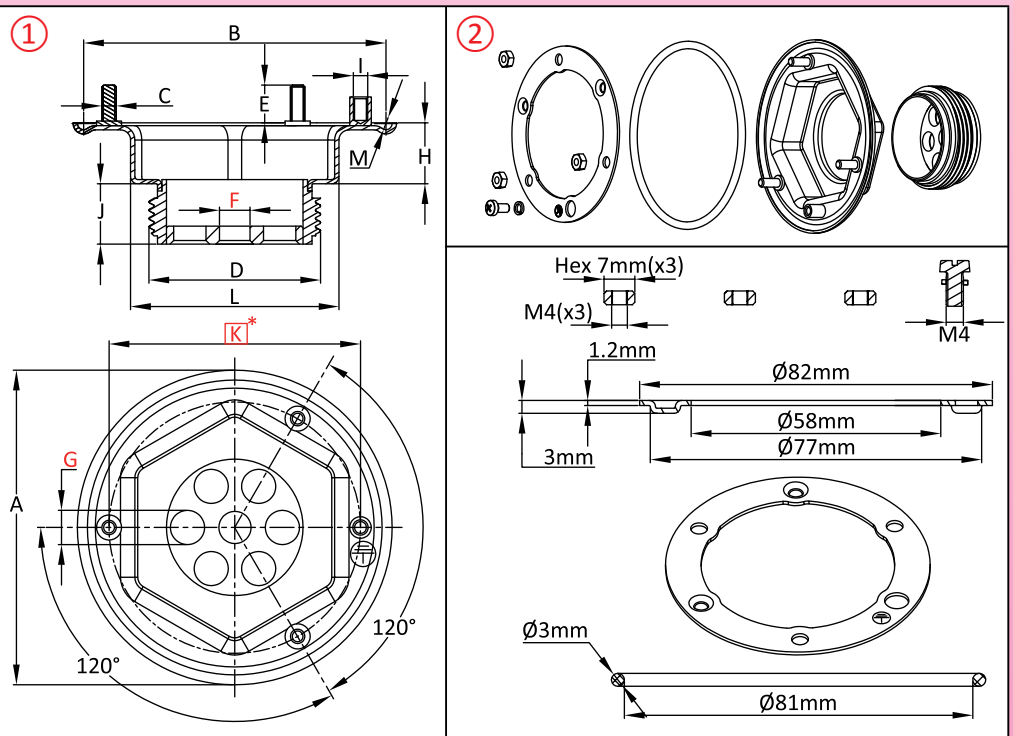

Références principales

Dimensions	Composition	Références en 304L	Références en 316L
1½"	①	66R4A3T*****0000	66R8A3T*****0000
1½"	①+②	66R4A3T*****0005	66R8A3T*****0005
M45x2	①	66R4MDT*****0000	66R8MDT*****0000
M45x2	①+②	66R4MDT*****0005	66R8MDT*****0005

Spécifier les dimensions et nombre des trous F et G.
Les dimensions encadrées en rouge sont celles prévues pour le montage des accessoires

Raccord inox, avec filetage massif non soudé, corps embouti à bride rotative large



Taille Minimum	Taille Maximum	Matière	Système	Modèle
1" ½	M45x2	Acier inoxydable	- Bride large emboutie. - Filetage massif soudé	66R5 (304L) 66R9 (316L)

Accessoires compatibles	
<input checked="" type="checkbox"/> 66JF	
<input checked="" type="checkbox"/> 66JP	
<input checked="" type="checkbox"/> 66JR	
<input checked="" type="checkbox"/> 66NL	
<input checked="" type="checkbox"/> 66XF	
Boîtiers compatibles	
<input checked="" type="checkbox"/> Y309	<input checked="" type="checkbox"/> Y3J2
<input checked="" type="checkbox"/> Y310	<input checked="" type="checkbox"/> Y3M1
<input checked="" type="checkbox"/> Y3G1	<input checked="" type="checkbox"/> Y3P5
<input checked="" type="checkbox"/> Y3G2	<input checked="" type="checkbox"/> Y3S7
<input checked="" type="checkbox"/> Y3G3	<input checked="" type="checkbox"/> Y3SA
<input checked="" type="checkbox"/> Y3J1	



	1-1/2"	M45x2
A	Ø90	Ø90
B	Ø84	Ø84
C	M4(x3)	M4(x3)
D	1-1/2"	M45x2
E	8	8
F	Ø8.6(x0,x1) Ø10(x0,x1)	Ø8.6(x0,x1) Ø10(x0,x1)
G	Ø6(x2,x4,x6) Ø8(x2,x4,x6)	Ø6(x2,x4,x6) Ø8(x2,x4,x6)
H	13.5	13.5
I	M4	M4
J	20	20
K	Ø70	Ø70
L	Hex 58	Hex 58
M	Ø3	Ø3
N	Ø38	Ø38

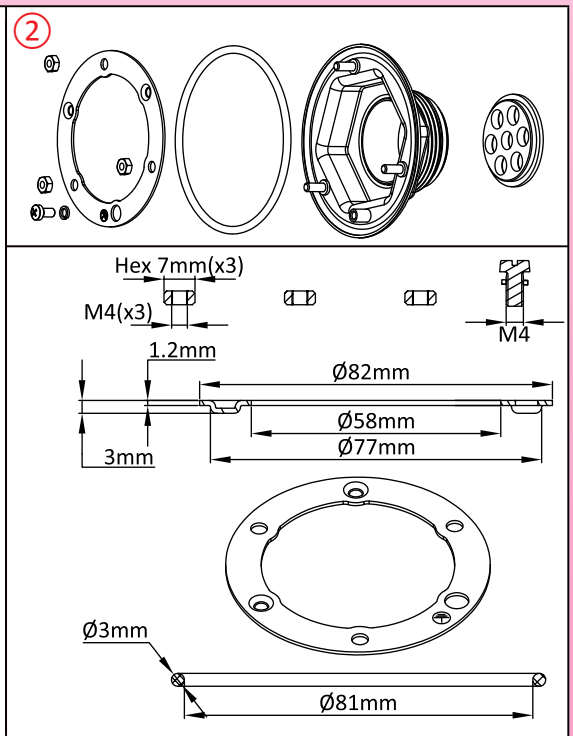
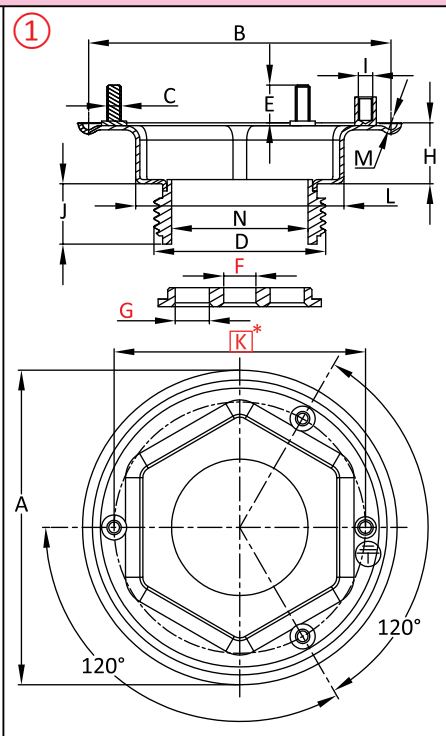

Références principales

Dimensions	Composition	Références en 304L	Références en 316L
1½"	①	66R5A3T*****0000	66R9A3T*****0000
1½"	①+②	66R5A3T*****0005	66R9A3T*****0005
M45x2	①	66R5MDT*****0000	66R9MDT*****0000
M45x2	①+②	66R5MDT*****0005	66R9MDT*****0005

Spécifier les dimensions et nombre des trous F et G.
Les dimensions encadrées en rouge sont celles prévues pour le montage des accessoires

Raccords plastique 2" pour milieux corrosifs tels que piscines, spas, aquariums. sans doigts de gants intégrés.



En raison de l'évolution technique constante de nos produits, les plans, dessins, photos et caractéristiques repris dans les pages techniques sont communiqués sans engagement et peuvent être modifiés sans préavis

Taille Minimum	Taille Maximum	Matière	Système	Modèle
2"	2"	PPS	Raccord à joint de compression	66RW

Accessoires compatibles		
<input checked="" type="checkbox"/> 66XF		
<input checked="" type="checkbox"/> 66JF		
<input checked="" type="checkbox"/> 66JP		
<input checked="" type="checkbox"/> 66NS		
Boîtiers compatibles		
<input checked="" type="checkbox"/> Y305	<input checked="" type="checkbox"/> Y3P6	<input checked="" type="checkbox"/> Y3S7
<input checked="" type="checkbox"/> Y3P3	<input checked="" type="checkbox"/> Y3S5	<input checked="" type="checkbox"/> Y3C2
<input checked="" type="checkbox"/> Y3P5	<input checked="" type="checkbox"/> Y3SA	<input checked="" type="checkbox"/> Y306

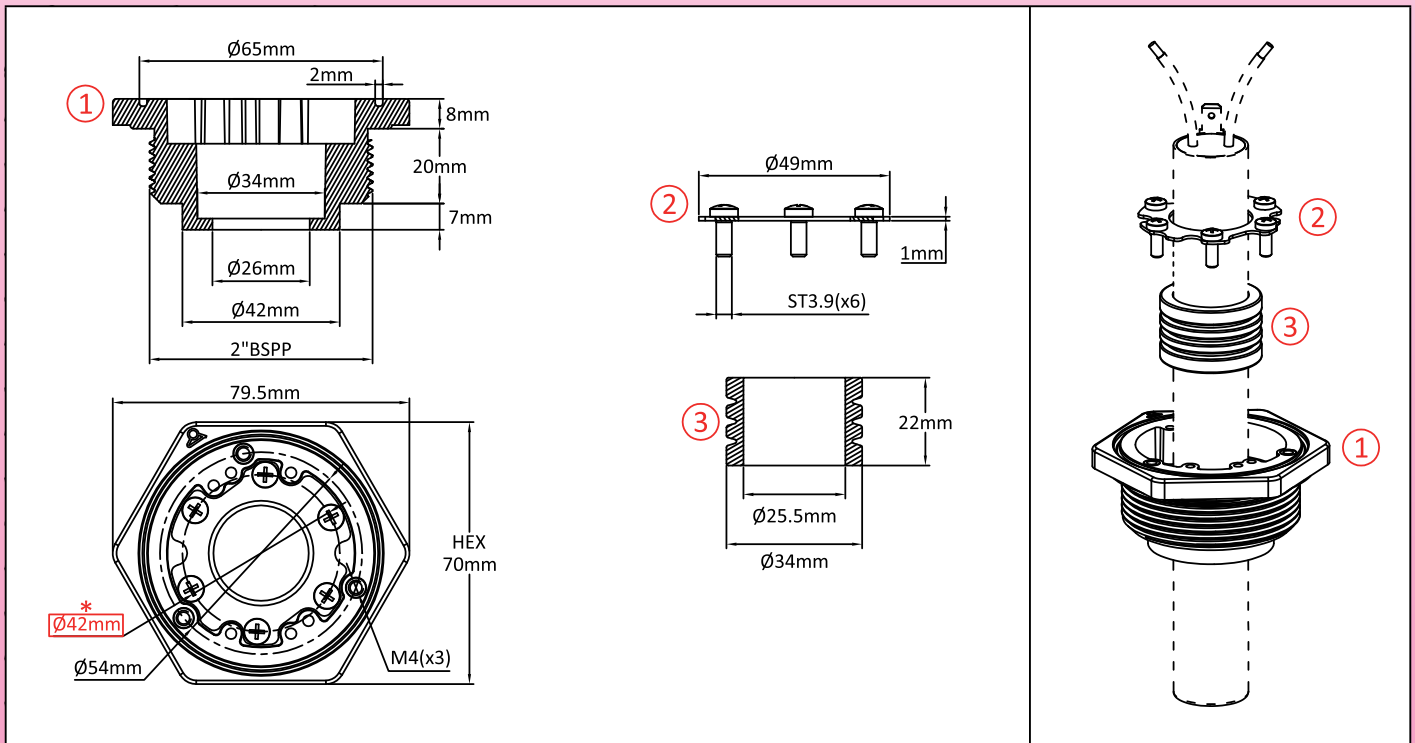

Références

①	
66RWA5T02600000	
①+②+③	
③=Silicone	66RWA5T026000006
③=FKM	66RWA5T026000008
③=NBR	66RWA5T026000007

Les dimensions encadrées en rouge sont celles prévues pour le montage des accessoires

Raccords plastique 2" pour milieux corrosifs tels que piscines, spas, aquariums. Avec doigts de gants intégrés.

Taille Minimum	Taille Maximum	Matière	Système	Modèle
2"	2"	PPS	Raccord à joint de compression et doigts de gant	66RY

Accessoires compatibles		
<input checked="" type="checkbox"/> 66XF		
<input checked="" type="checkbox"/> 66JP		
<input checked="" type="checkbox"/> 66JF		
<input checked="" type="checkbox"/> 66NS		
Boîtiers compatibles		
<input checked="" type="checkbox"/> Y305	<input checked="" type="checkbox"/> Y3P6	<input checked="" type="checkbox"/> Y3S7
<input checked="" type="checkbox"/> Y3P3	<input checked="" type="checkbox"/> Y3S5	<input checked="" type="checkbox"/> Y3C2
<input checked="" type="checkbox"/> Y3P5	<input checked="" type="checkbox"/> Y3SA	<input checked="" type="checkbox"/> Y306

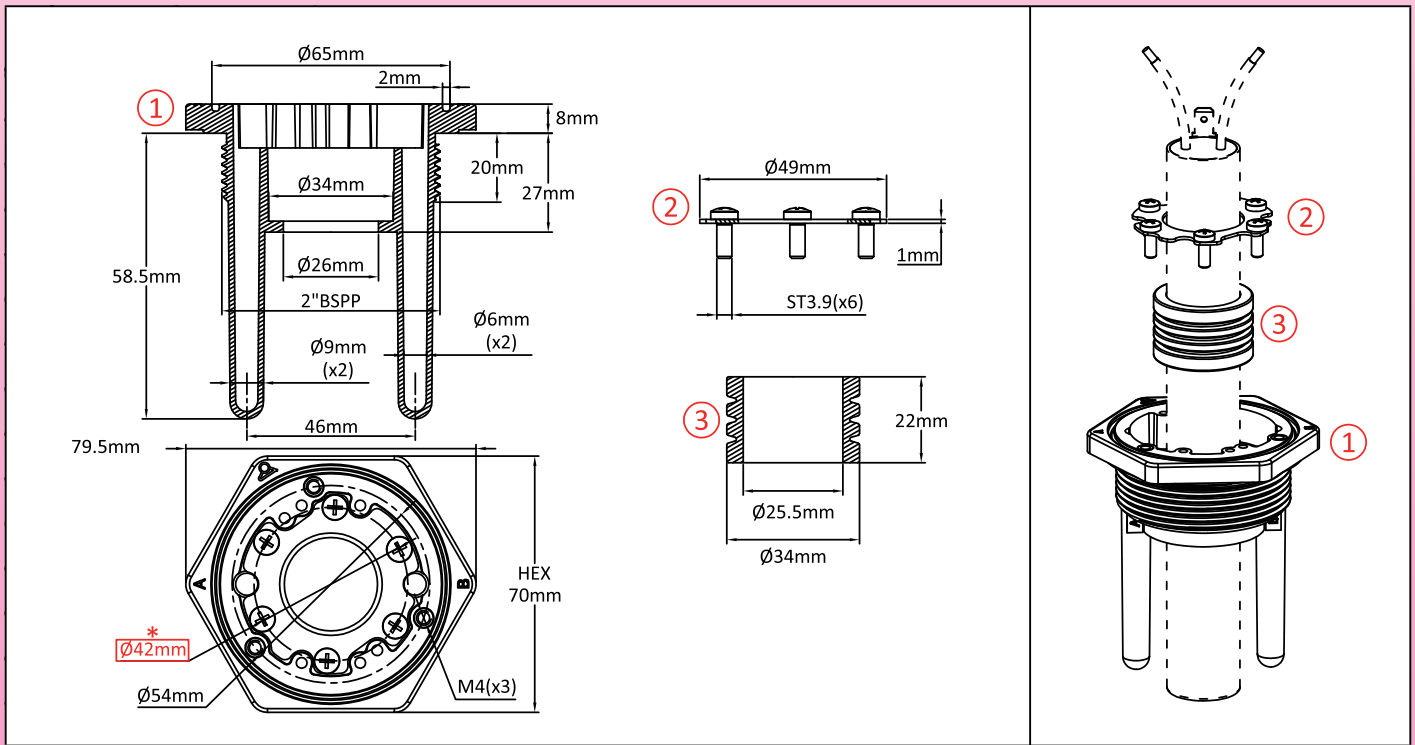

Références

①	
66RYA5T026000000	
①+②+③	
③=Silicone	66RYA5T026000006
③=FKM	66RYA5T026000008
③=NBR	66RYA5T026000007

Les dimensions encadrées en rouge sont celles prévues pour le montage des accessoires

Raccord laiton à double filetage, sans borne de terre



En raison de l'évolution technique constante de nos produits, les plans, dessins et caractéristiques repris dans les pages techniques sont communiqués sans engagement et peuvent être modifiés sans préavis

Taille Minimum	Taille Maximum	Matière	Système	Modèle
1"	M77x2	Laiton	Double filetage sans terre	66RB

Accessoires compatibles		
<input checked="" type="checkbox"/> 66JP	<input checked="" type="checkbox"/> 66NL	
<input checked="" type="checkbox"/> 66JF	<input checked="" type="checkbox"/> 66XN	
Boîtiers compatibles		
<input checked="" type="checkbox"/> Y303	<input checked="" type="checkbox"/> Y3P5	<input checked="" type="checkbox"/> Y3N2
<input checked="" type="checkbox"/> Y304	<input checked="" type="checkbox"/> Y3P6	<input checked="" type="checkbox"/> Y3N3
<input checked="" type="checkbox"/> Y305	<input checked="" type="checkbox"/> Y3H1	<input checked="" type="checkbox"/> Y3N4
<input checked="" type="checkbox"/> Y306	<input checked="" type="checkbox"/> Y3H2	<input checked="" type="checkbox"/> Y3L1
<input checked="" type="checkbox"/> Y307	<input checked="" type="checkbox"/> Y3H3	<input checked="" type="checkbox"/> Y3L3
<input checked="" type="checkbox"/> Y309	<input checked="" type="checkbox"/> Y3J1	<input checked="" type="checkbox"/> Y3S3
<input checked="" type="checkbox"/> Y310	<input checked="" type="checkbox"/> Y3J2	<input checked="" type="checkbox"/> Y3S5
<input checked="" type="checkbox"/> Y3P1	<input checked="" type="checkbox"/> Y3G1	<input checked="" type="checkbox"/> Y3SA
<input checked="" type="checkbox"/> Y3P3	<input checked="" type="checkbox"/> Y3G2	<input checked="" type="checkbox"/> Y3S7
<input checked="" type="checkbox"/> Y3P4	<input checked="" type="checkbox"/> Y3N1	



	1"	1-1/4"	1-1/2"	M45x2	2"	2-1/2"	M77x2
A	1"	1-1/4"	1-1/2"	M45x2	2"	2-1/2"	M77x2
B	31	31	31	31	34	34	34
C	Ø27	Ø35	Ø36	Ø36	Ø50	Ø66	Ø66
D	1"	1-1/4"	1-1/2"	M45x2	2"	2-1/2"	M77x2
E	10	10	10	10	10	10	10
F	8	8	8	8	8	8	8
G	17	17	17	17	20	20	20
H	25	25	25	25	28	28	28
I	50.5	65.5	65.5	65.5	79.5	102.5	102.5
J	Hex 45	Hex 58	Hex 58	Hex 58	Hex 70	Hex 90	Hex 90
K	4	4	4	4	4	4	4

Références principales

Dimension	Références	Dimension	Références
1"	66RBA1T000000000	2"	66RBA5T000000000
1-1/4"	66RBA2T000000000	2-1/2"	66RBA7T000000000
1-1/2"	66RBA3T000000000	M77x2	66RBMGT000000000
M45x2	66RBMDT000000000		

Les dimensions encadrées en rouge sont celles prévues pour le montage des accessoires

Raccord laiton à double filetage, avec terre latérale



Taille Minimum	Taille Maximum	Matière	Système	Modèle
1 1/2"	M77x2	Laiton	Double filetage terre latérale	66RC

Accessoires compatibles		
<input checked="" type="checkbox"/> 66JP	<input checked="" type="checkbox"/> 66NL	
<input checked="" type="checkbox"/> 66JF	<input checked="" type="checkbox"/> 66XN	
Boîtiers compatibles		
<input checked="" type="checkbox"/> Y303	<input checked="" type="checkbox"/> Y3P5	<input checked="" type="checkbox"/> Y3N2
<input checked="" type="checkbox"/> Y304	<input checked="" type="checkbox"/> Y3P6	<input checked="" type="checkbox"/> Y3N3
<input checked="" type="checkbox"/> Y305	<input checked="" type="checkbox"/> Y3H1	<input checked="" type="checkbox"/> Y3N4
<input checked="" type="checkbox"/> Y306	<input checked="" type="checkbox"/> Y3H2	<input checked="" type="checkbox"/> Y3L1
<input checked="" type="checkbox"/> Y307	<input checked="" type="checkbox"/> Y3H3	<input checked="" type="checkbox"/> Y3L3
<input checked="" type="checkbox"/> Y309	<input checked="" type="checkbox"/> Y3J1	<input checked="" type="checkbox"/> Y3S3
<input checked="" type="checkbox"/> Y310	<input checked="" type="checkbox"/> Y3J2	<input checked="" type="checkbox"/> Y3S5
<input checked="" type="checkbox"/> Y3P1	<input checked="" type="checkbox"/> Y3G1	<input checked="" type="checkbox"/> Y3SA
<input checked="" type="checkbox"/> Y3P3	<input checked="" type="checkbox"/> Y3G2	<input checked="" type="checkbox"/> Y3S7
<input checked="" type="checkbox"/> Y3P4	<input checked="" type="checkbox"/> Y3N1	

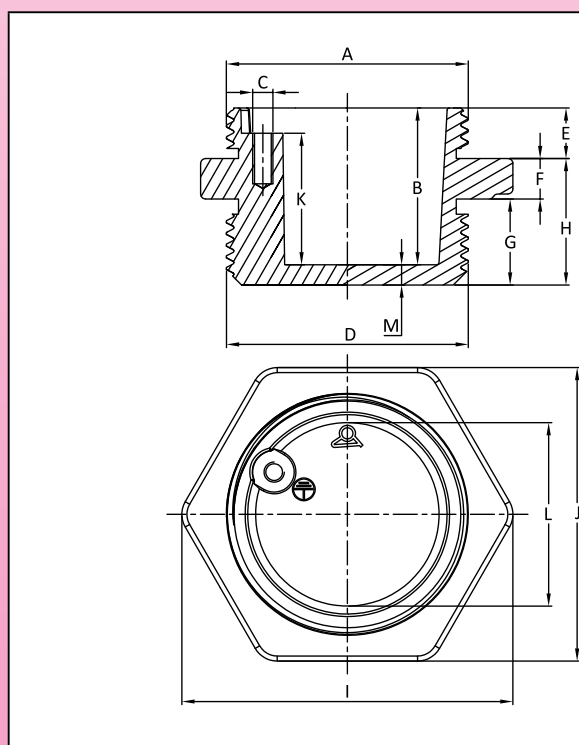

	1-1/2"	M45x2	2"	2-1/2"	M77x2
A	1-1/2"	M45x2	2"	2-1/2"	M77x2
B	31	31	34	34	34
C	M4	M4	M5	M5	M5
D	1-1/2"	M45x2	2"	2-1/2"	M77x2
E	10	10	10	10	10
F	8	8	8	8	8
G	17	17	20	20	20
H	25	25	28	28	28
I	65.5	65.5	79.5	102.5	102.5
J	Hex 58	Hex 58	Hex 70	Hex 90	Hex 90
K	26	26	28	28	28
L	Ø36	Ø36	Ø50	Ø66	Ø66
M	4	4	4	4	4

Références principales

Dimension	Références	Dimension	Références
1-1/2"	66RCA3T0000000000	2-1/2"	66RCA700000000000
M45x2	66RCMD000000000000	M77x2	66RCMG000000000000
2"	66RCA500000000000		

Les dimensions encadrées en rouge sont celles prévues pour le montage des accessoires

Raccords laiton, double filetage avec terre centrale



En raison de l'évolution technique constante de nos produits, les plans, photos et caractéristiques repris dans les pages techniques sont communiqués sans engagement et peuvent être modifiés sans préavis

Taille Minimum	Taille Maximum	Matière	Système	Modèle
1"	1¼"	Laiton	Double filetage terre centrale	66RD

Accessoires compatibles	
<input checked="" type="checkbox"/> 66JP	<input checked="" type="checkbox"/> 66NL
<input checked="" type="checkbox"/> 66JF	<input checked="" type="checkbox"/> 66XN
Boîtiers compatibles	
<input checked="" type="checkbox"/> Y3L1	
<input checked="" type="checkbox"/> Y3L3	
<input checked="" type="checkbox"/> Y3S3	
<input checked="" type="checkbox"/> Y303	
<input checked="" type="checkbox"/> Y304	



	1"	1-1/4"
A	1"	1-1/4"
B	31	31
C	M4	M4
D	1"	1-1/4"
E	10	10
F	8	8
G	17	17
H	25	25
I	50.5	65.5
J	Hex 45	Hex 58
K	8	8
L	Ø27	Ø35
M	4	4

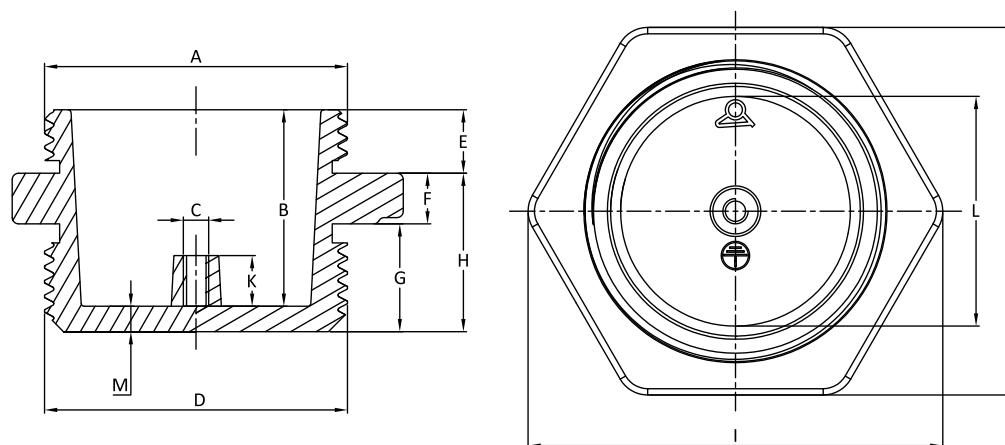

Références principales

Dimension	Références	Dimension	Références
1"	66RDA1T000000000	1-1/4"	66RDA2T000000000

Les dimensions encadrées en rouge sont celles prévues pour le montage des accessoires

Taille Minimum	Taille Maximum	Matière	Système	Modèle
1"	1"	Laiton	Simple filetage terre centrale	66RF

Accessoires compatibles	
<input checked="" type="checkbox"/> 66JP	<input checked="" type="checkbox"/> 66NL
<input checked="" type="checkbox"/> 66JF	<input checked="" type="checkbox"/> 66XF
Boîtiers compatibles	
<input checked="" type="checkbox"/> Y301	

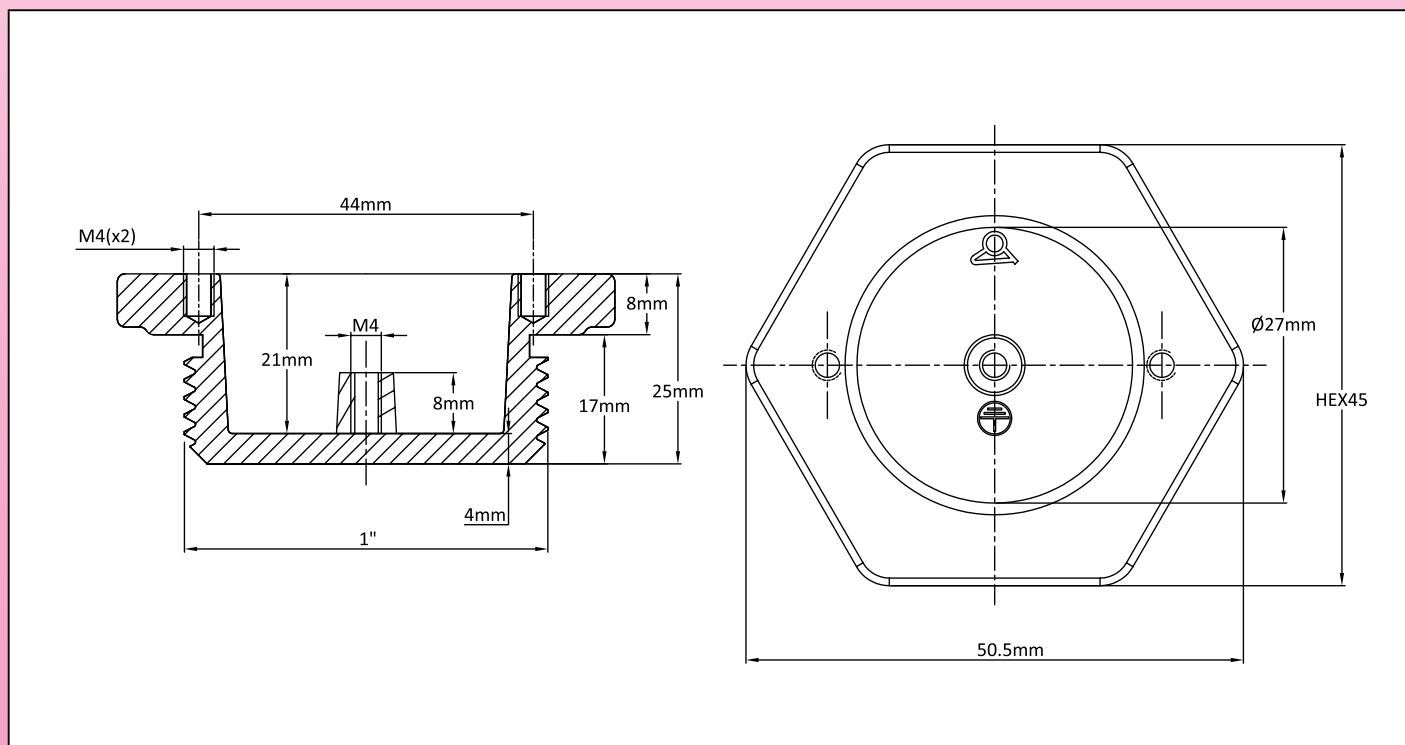

Référence principale

Dimension	Référence
1"	66RFA1T000000000

Les dimensions encadrées en rouge sont celles prévues pour le montage des accessoires



Taille Minimum	Taille Maximum	Matière	Système	Modèle
1 1/4"	M77x2	Laiton	Bague rotative 3 vis	66RE

Accessoires compatibles			
<input checked="" type="checkbox"/> 66XF	<input checked="" type="checkbox"/> 66JP	<input checked="" type="checkbox"/> 66JE	<input checked="" type="checkbox"/> 66JF
<input checked="" type="checkbox"/> 66NL	<input checked="" type="checkbox"/> 66JR		

Boîtiers compatibles			
<input checked="" type="checkbox"/> Y303	<input checked="" type="checkbox"/> Y3H1	<input checked="" type="checkbox"/> Y310	<input checked="" type="checkbox"/> Y302
<input checked="" type="checkbox"/> Y304	<input checked="" type="checkbox"/> Y3H2	<input checked="" type="checkbox"/> Y3L3	<input checked="" type="checkbox"/> Y3C1
<input checked="" type="checkbox"/> Y305	<input checked="" type="checkbox"/> Y3H3	<input checked="" type="checkbox"/> Y3S3	<input checked="" type="checkbox"/> Y3C3
<input checked="" type="checkbox"/> Y3P1	<input checked="" type="checkbox"/> Y3G1	<input checked="" type="checkbox"/> Y3S5	<input checked="" type="checkbox"/> Y307
<input checked="" type="checkbox"/> Y3P3	<input checked="" type="checkbox"/> Y3G2	<input checked="" type="checkbox"/> Y3N1	<input checked="" type="checkbox"/> Y3K1
<input checked="" type="checkbox"/> Y3P4	<input checked="" type="checkbox"/> Y309	<input checked="" type="checkbox"/> Y3N2	<input checked="" type="checkbox"/> Y3K2
<input checked="" type="checkbox"/> Y3P5	<input checked="" type="checkbox"/> Y3J1	<input checked="" type="checkbox"/> Y3N3	<input checked="" type="checkbox"/> Y3SA
<input checked="" type="checkbox"/> Y3P6	<input checked="" type="checkbox"/> Y3J2	<input checked="" type="checkbox"/> Y3N4	<input checked="" type="checkbox"/> Y3S7
<input checked="" type="checkbox"/> Y3B2	<input checked="" type="checkbox"/> Y306	<input checked="" type="checkbox"/> Y3C4	<input checked="" type="checkbox"/> Y3M1



	1-1/4"	1-1/2"	M45x2	2"	2-1/2"	M77x2
A	Ø55	Ø55	Ø55	Ø65	Ø82	Ø82
B	21	21	21	24	24	24
C	M4(x4)	M4(x4)	M4(x4)	M4(x4)	M5(x4)	M5(x4)
D	1-1/4"	1-1/2"	M45x2	2"	2-1/2"	M77x2
E	2	2	2	2	2	2
F	8	8	8	8	8	8
G	17	17	17	20	20	20
H	25	25	25	28	28	28
I	65.5	65.5	65.5	79.5	102.5	102.5
J	Hex 58	Hex 58	Hex 58	Hex 70	Hex 90	Hex 90
K	Ø35	Ø36	Ø36	Ø50	Ø66	Ø66
L	Ø44	Ø44	Ø44	Ø54	Ø70	Ø70
M	4	4	4	4	4	4

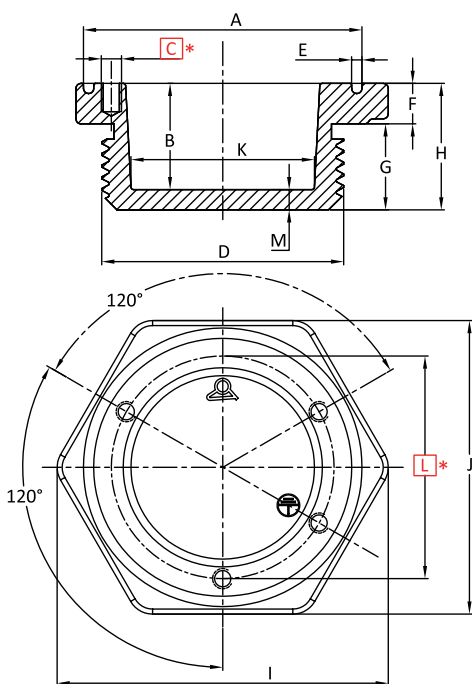

Références principales

Dimension	Références	Dimension	Références
1-1/4"	66REA2T000000000	2"	66REA5T000000000
1-1/2"	66REA3T000000000	2-1/2"	66REA7T000000000
M45x2	66REMDT000000000	M77x2	66REMGT000000000

Les dimensions encadrées en rouge sont celles prévues pour le montage des accessoires

Taille Minimum	Taille Maximum	Matière	Système	Modèle
1 1/4"	M45x2	Laiton	Simple filetage	66RG

Accessoires compatibles
<input checked="" type="checkbox"/> 66JP
<input checked="" type="checkbox"/> 66JF
<input checked="" type="checkbox"/> 66NL
Boîtiers compatibles
<input checked="" type="checkbox"/> Y3L4
<input checked="" type="checkbox"/> Y3S4

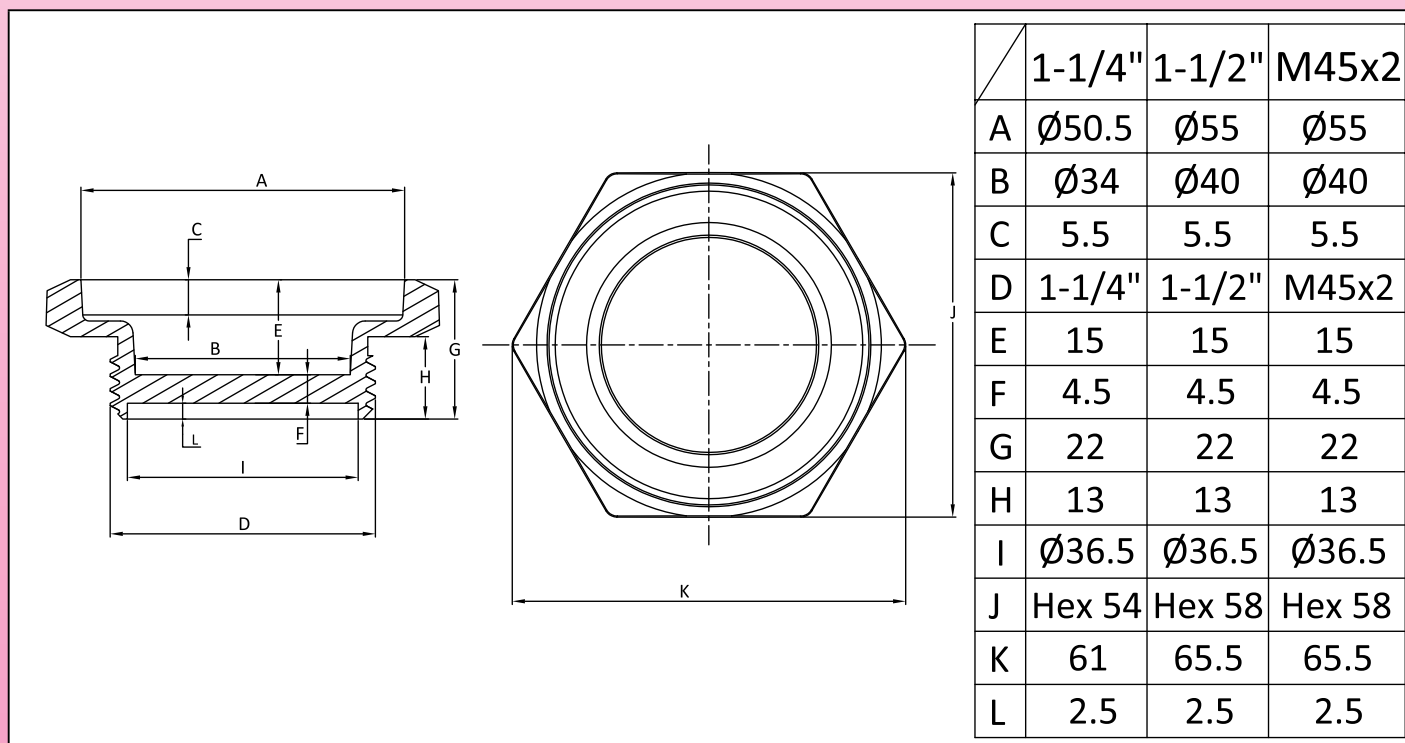

Références principales

Dimension	Références	Dimension	Références
1-1/4"	66RGA2T000000000	M45x2	66RGMdT000000000
1-1/2"	66RGA3T000000000		

Les dimensions encadrées en rouge sont celles prévues pour le montage des accessoires



Accessoires de boîtiers

Les références données dans ces documents sont les plus courantes.
Les dimensions encadrées en rouge sur les plans sont celles utilisées pour le montage sur les boîtiers ou sur les raccords.
Pour plus d'informations consulter notre service technique.



En raison de l'évolution technique constante de nos produits, les plans, dessins, photos et caractéristiques repris dans les pages techniques sont communiqués sans engagement et peuvent être modifiés sans préavis



Jointes plats de raccords de thermoplongeurs ou de cannes de thermostats, capteurs de température ou détecteurs de niveau, en silicone, NBR et PTFE

En raison de l'évolution technique constante de nos produits, les plans, dessins et caractéristiques repris dans les pages techniques sont communiqués sans engagement et peuvent être modifiés sans préavis

Taille Minimum	Taille Maximum	Matière	Système	Modèle
1"	M77 × 2	Silicone NBR PTFE	Jointes plats en élastomères	66JP

Compatible avec:	
<input checked="" type="checkbox"/> 66RJ	<input checked="" type="checkbox"/> 66R3
<input checked="" type="checkbox"/> 66RU	<input checked="" type="checkbox"/> 66R4
<input checked="" type="checkbox"/> 66RK	<input checked="" type="checkbox"/> 66R5
<input checked="" type="checkbox"/> 66RV	<input checked="" type="checkbox"/> 66R6
<input checked="" type="checkbox"/> 66RO	<input checked="" type="checkbox"/> 66R7
<input checked="" type="checkbox"/> 66RP	<input checked="" type="checkbox"/> 66R8
<input checked="" type="checkbox"/> 66RQ	<input checked="" type="checkbox"/> 66R9
<input checked="" type="checkbox"/> 66RR	<input checked="" type="checkbox"/> 66RW
<input checked="" type="checkbox"/> 66R2	<input checked="" type="checkbox"/> 66RY

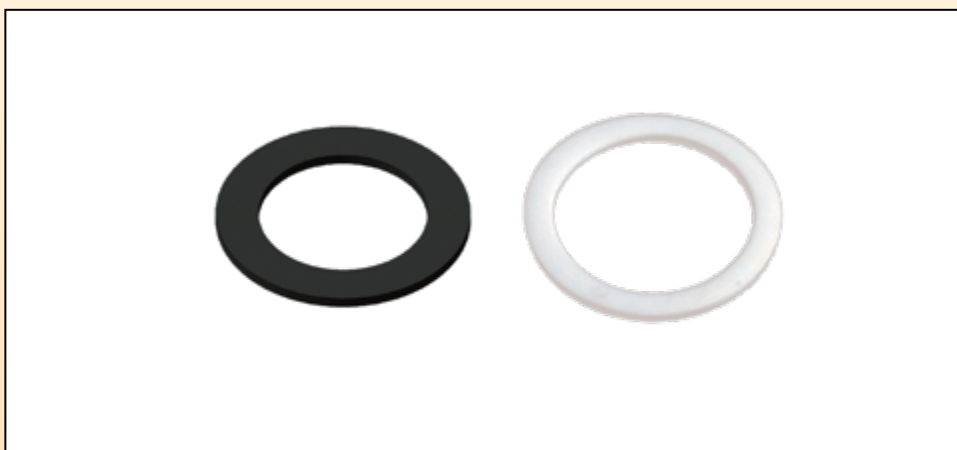

	1"	1-1/4"	1-1/2"	M45x2	2"	2-1/2"	M77x2
A	Ø32	Ø40	Ø44	Ø44	Ø58	Ø74	Ø74
B	Ø50	Ø62	Ø62	Ø62	Ø76	Ø95	Ø95
C	2	2	2	2	2	2	2

Références principales

Dimensions	Références en silicone	Références en NBR	Références en PTFE
1"	66JPS32020500000	66JPN32020500000	66JPP32020500000
1-1/4"	66JPS40020620000	66JPN40020620000	66JPP40020620000
1-1/2" M45x2	66JPS44020620000	66JPN44020620000	66JPP44020620000
2"	66JPS58020760000	66JPN58020760000	66JPP58020760000
2-1/2" M77x2	66JPS74020950000	66JPN74020950000	66JPP74020950000

Les dimensions encadrées en rouge sont celles utilisées pour le montage sur les boîtiers ou sur les raccords.

Jointes plats de raccords de thermoplongeurs ou de cannes de thermostats, capteurs de température ou détecteurs de niveau, en fibre sans amiante



Taille Minimum	Taille Maximum	Matière	Système	Modèle
1"	M77 x 2	Fibre comprimée sans amiante	Jointes plats rigides	66JF

Compatible avec:

<input checked="" type="checkbox"/> 66RJ	<input checked="" type="checkbox"/> 66R3
<input checked="" type="checkbox"/> 66RU	<input checked="" type="checkbox"/> 66R4
<input checked="" type="checkbox"/> 66RK	<input checked="" type="checkbox"/> 66R5
<input checked="" type="checkbox"/> 66RV	<input checked="" type="checkbox"/> 66R6
<input checked="" type="checkbox"/> 66RO	<input checked="" type="checkbox"/> 66R7
<input checked="" type="checkbox"/> 66RP	<input checked="" type="checkbox"/> 66R8
<input checked="" type="checkbox"/> 66RQ	<input checked="" type="checkbox"/> 66R9
<input checked="" type="checkbox"/> 66RR	<input checked="" type="checkbox"/> 66RW
<input checked="" type="checkbox"/> 66R2	<input checked="" type="checkbox"/> 66RY

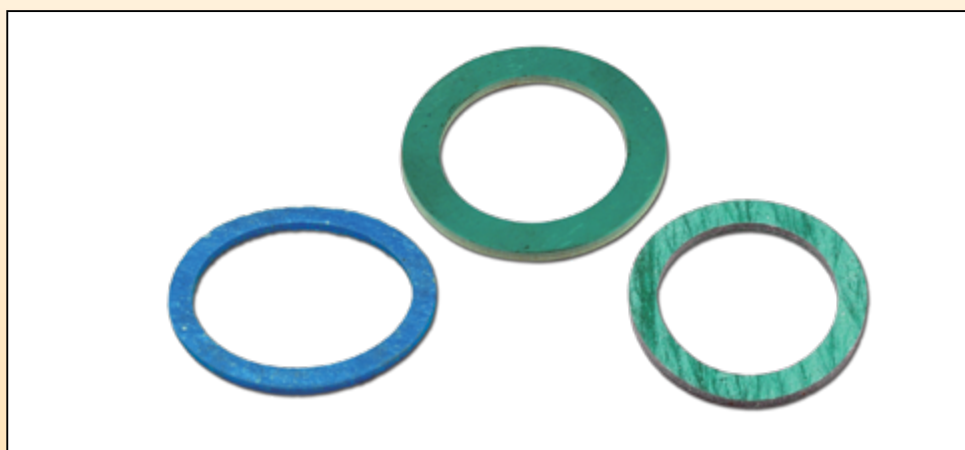

	1"	1-1/4"	1-1/2"	M45x2	2"	2-1/2"	M77x2
A	Ø32	Ø40	Ø44	Ø44	Ø58	Ø74	Ø74
B	Ø50	Ø62	Ø62	Ø62	Ø76	Ø95	Ø95
C	2.2	2.2	2.2	2.2	2.2	2.2	2.2

Références principales

Dimensions	Références	Dimensions	Références
1"	66JFC32022500000	2"	66JFC58022760000
1-1/4"	66JFC40022620000	2-1/2" M77x2	66JFC74022950000
1-1/2" M45x2	66JFC44022620000		

Les dimensions encadrées en rouge sont celles utilisées pour le montage sur les boîtiers ou sur les raccords.



En raison de l'évolution technique constante de nos produits, les plans, dessins, photos et caractéristiques repris dans les pages techniques sont communiqués sans engagement et peuvent être modifiés sans préavis

Taille Minimum	Taille Maximum	Matière	Système	Modèle
1"	M77 × 2	Silicone NBR FKM (Viton)	Joint élastomère à lèvres de centrage	66JL

Compatible avec:	
☒ 66RJ	☒ 66R3
☒ 66RU	☒ 66R4
☒ 66RK	☒ 66R5
☒ 66RV	☒ 66R6
☒ 66RO	☒ 66R7
☒ 66RP	☒ 66R8
☒ 66RQ	☒ 66R9
☒ 66RR	☒ 66RW
☒ 66R2	☒ 66RY

	1"	1-1/4"	1-1/2"	M45x2	2"	2-1/2"	M77x2
A	Ø32	Ø58	Ø58	Ø58	Ø70	Ø90	Ø90
B	Ø50	Ø50	Ø50	Ø50	Ø60	Ø77	Ø77
C	2	2	2	2	2	2	2
D		Ø55	Ø55	Ø55	Ø65	Ø81	Ø81
E		2	2	2	2	2	2
F		4	4	4	4	4	4

Références principales

Dimensions	Références en silicone	Références en NBR	Références en FKM(Viton)
1"	66JLS32040500000	66JLN32040500000	66JLV32040500000
1-1/4" 1-1/2" M45x2	66JLS58040500000	66JLN58040500000	66JLV58040500000
2"	66JLS70040600000	66JLN70040600000	66JLV70040600000
2-1/2" M77x2	66JLS90040770000	66JLN90040770000	66JLV90040770000

Les dimensions encadrées en rouge sont celles utilisées pour le montage sur les boîtiers ou sur les raccords.

Joint toriques pour raccords de thermoplongeurs ou de cannes de thermostats, capteurs de température ou détecteurs de niveau, en NBR ou silicone



Taille Minimum	Taille Maximum	Matière	Système	Modèle
1¼"	M77 × 2	Silicone NBR	Joint torique de bague rotative	66JR (P1)

Compatible avec:
<input checked="" type="checkbox"/> 66RE
<input checked="" type="checkbox"/> 66RW
<input checked="" type="checkbox"/> 66RY

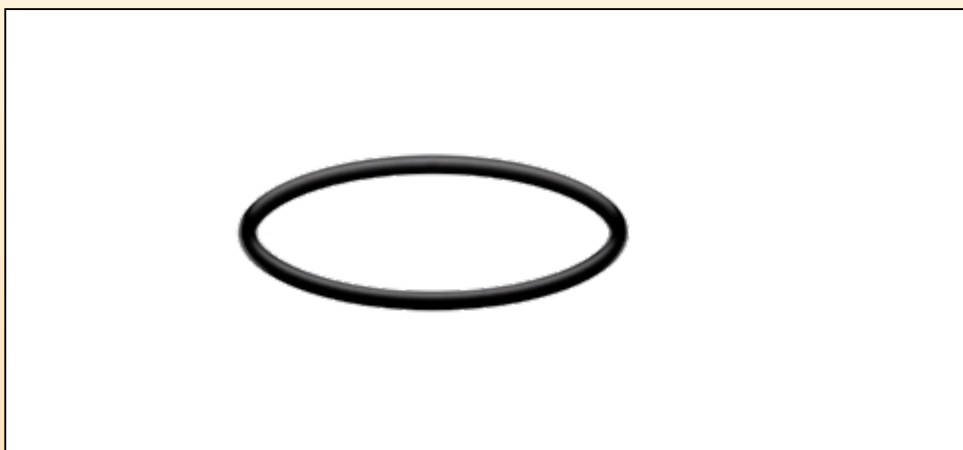

A: Total length
B: Inner diameter
C: Thickness

	1-1/4"	1-1/2"	M45x2	2"	2-1/2"	M77x2
A	Ø55	Ø55	Ø55	Ø65	Ø82	Ø82
B	Ø51	Ø51	Ø51	Ø61	Ø78	Ø78
C	Ø2	Ø2	Ø2	Ø2	Ø2	Ø2

Références principales

Dimensions	Références en Silicone	Références en NBR
1-1/4" 1-1/2" M45x2	66JRS55020510000	66JRN55020510000
2"	66JRS65020610000	66JRN65020610000
2-1/2" M77x2	66JRS82020780000	66JRN82020780000

Les dimensions encadrées en rouge sont celles utilisées pour le montage sur les boîtiers ou sur les raccords.

Joint toriques pour raccords larges emboutis, de thermoplongeurs, en NBR ou silicone



En raison de l'évolution technique constante de nos produits, les plans, dessins, photos et caractéristiques repris dans les pages techniques sont communiqués sans engagement et peuvent être modifiés sans préavis

Taille Minimum	Taille Maximum	Matière	Système	Modèle
1¼"	M45 × 2	Silicone NBR	Joint torique de raccord large	66JR (P2)

Compatible avec:	
<input checked="" type="checkbox"/> 66R2	<input checked="" type="checkbox"/> 66R6
<input checked="" type="checkbox"/> 66R3	<input checked="" type="checkbox"/> 66R7
<input checked="" type="checkbox"/> 66R4	<input checked="" type="checkbox"/> 66R8
<input checked="" type="checkbox"/> 66R5	<input checked="" type="checkbox"/> 66R9

A: Outer diameter
B: Inner diameter
C: Thickness

	1-1/4"	1-1/2"	M45x2
A	Ø87	Ø87	Ø87
B	Ø81	Ø81	Ø81
C	Ø3	Ø3	Ø3

Références principales

Dimensions	Référence en NBR	Référence en silicone
1-1/4" 1-1/2" M45×2	66JRN87030810000	66JRS87030810000

Les dimensions encadrées en rouge sont celles utilisées pour le montage sur les boîtiers ou sur les raccords.

Taille Minimum	Taille Maximum	Matière	Système	Modèle
1¼"	M77 × 2	Silicone NBR	Jointes enveloppantes	66JE

Compatible avec:

- | | |
|--|--|
| <input checked="" type="checkbox"/> 66RJ | <input checked="" type="checkbox"/> 66RO |
| <input checked="" type="checkbox"/> 66RU | <input checked="" type="checkbox"/> 66RP |
| <input checked="" type="checkbox"/> 66RK | <input checked="" type="checkbox"/> 66RQ |
| <input checked="" type="checkbox"/> 66RV | <input checked="" type="checkbox"/> 66RR |

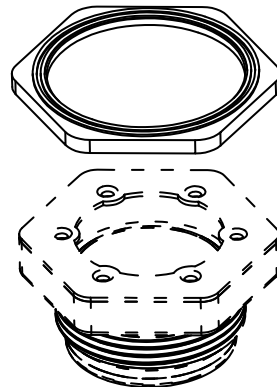
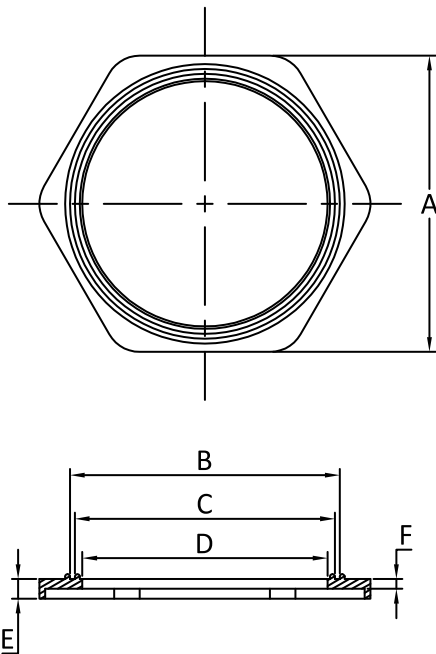

	1-1/4"	1-1/2"	M45x2	2-1/2"	M77x2
A	Hex 60	Hex 60	Hex 60	Hex 92	Hex 92
B	Ø55	Ø55	Ø55	Ø87	Ø87
C	Ø53	Ø53	Ø53	Ø84	Ø84
D	Ø50	Ø50	Ø50	Ø80	Ø80
E	4	4	4	4	4
F	2	2	2	2	2

Références principales

Dimensions	Références en NBR	Références en silicone
1-1/4" 1-1/2" M45×2	66JEN50040H60000	66JES50040H60000
2-1/2" M77×2	66JEN80040H92000	66JES80040H92000

Les dimensions encadrées en rouge sont celles utilisées pour le montage sur les boîtiers ou sur les raccords.



En raison de l'évolution technique constante de nos produits, les plans, dessins et caractéristiques repris dans les pages techniques sont communiqués sans engagement et peuvent être modifiés sans préavis

Taille Minimum	Taille Maximum	Matière	Système	Modèle
1/2"	M77 x 2	inox 304, 316 et laiton	Contre-écrous	66NL (Brass) 66NI (304) 66NT (316) 66NK (Brass, Nickel plated)

Compatible avec:

☒ 66RJ	☒ 66R3
☒ 66RU	☒ 66R4
☒ 66RK	☒ 66R5
☒ 66RV	☒ 66R6
☒ 66RO	☒ 66R7
☒ 66RP	☒ 66R8
☒ 66RQ	☒ 66R9
☒ 66RR	☒ 66RW
☒ 66R2	☒ 66RY



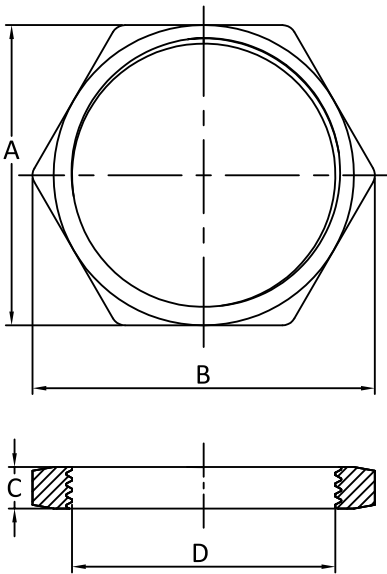

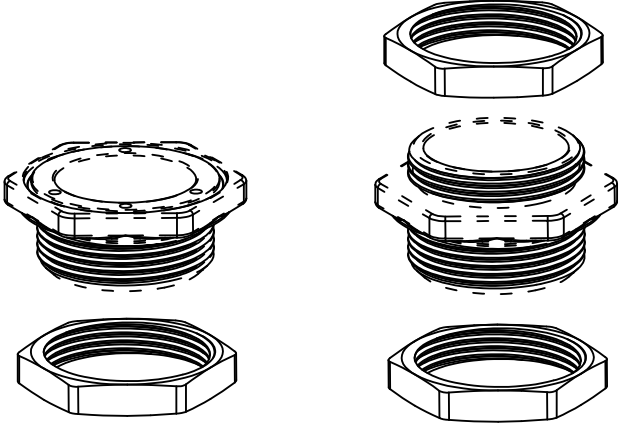

	1/2"	3/4"	1"	1-1/4"	1-1/2"	M45x2	2"	2-1/2"	M77x2
A	Hex 44	Hex 44	Hex 44	Hex 50	Hex 52	Hex 52	Hex 65	Hex 85	Hex 85
B	24	30	50	57	59	59	74	97	97
C	3	3	5.5	6.5	8	8	8	8	8
D	1/2"	3/4"	1"	1-1/4"	1-1/2"	M45x2	2"	2-1/2"	M77x2

Références principales

Dimensions	Références en laiton	Références en laiton nickelé	Références en inox 304	Références en inox 316
1/2"	66NLC01230H44000	66NKC01230H44000	66NIC01230H44000	66NTC01230H44000
3/4"	66NLC03430H44000	66NKC03430H44000	66NIC03430H44000	66NTC03430H44000
1"	66NLC10055H44000	66NKC10055H44000	66NIC10055H44000	66NTC10055H44000
1-1/4"	66NLC11465H50000	66NKC11465H50000	66NIC11465H50000	66NTC11465H50000
1-1/2"	66NLC11280H52000	66NKC11280H52000	66NIC11280H52000	66NTC11280H52000
M45x2	66NLM45280H52000	66NKM45280H52000	66NIM45280H52000	66NTM45280H52000
2"	66NLC20080H65000	66NKC20080H65000	66NIC20080H65000	66NTC20080H65000
2-1/2"	66NLC21280H85000	66NKC21280H85000	66NIC21280H85000	66NTC21280H85000
M77x2	66NLM77280H85000	66NKM77280H85000	66NIM77280H85000	66NTM77280H85000

Les dimensions encadrées en rouge sont celles utilisées pour le montage sur les boîtiers ou sur les raccords.

Cavaliers internes pour montage de capots ronds sur raccords



Taille Minimum	Taille Maximum	Matière	Système	Modèle
1½"	2½"	Acier inoxydable 304	Cavaliers internes	66KE

Compatible avec:		①	②
①	②		
<input checked="" type="checkbox"/> Y302 <input checked="" type="checkbox"/> Y3K1 <input checked="" type="checkbox"/> Y3C1 <input checked="" type="checkbox"/> Y3C2	<input checked="" type="checkbox"/> Y3K2 <input checked="" type="checkbox"/> Y3C3		

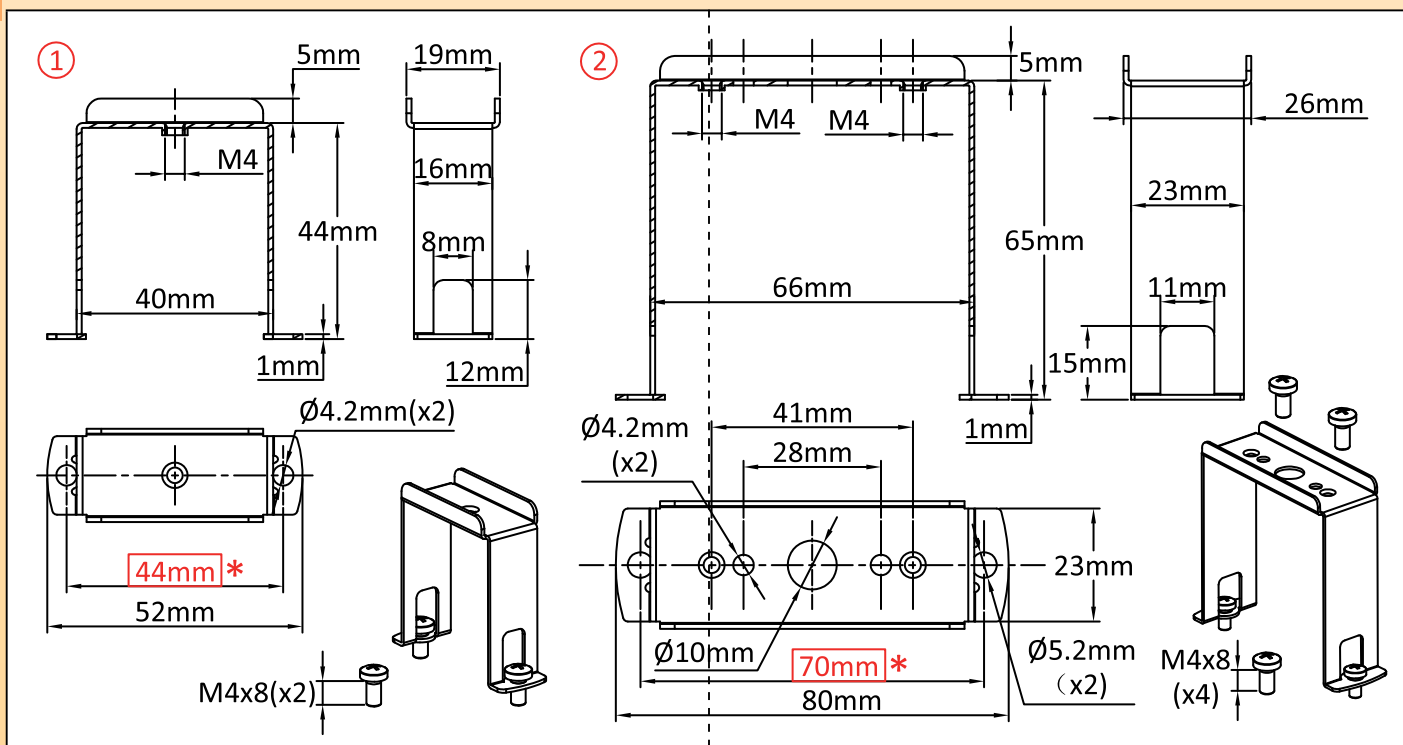

Références principales

①	②
66KE1I0000000000	66KE2I0000000000

Les dimensions encadrées en rouge sont celles utilisées pour le montage sur les boîtiers ou sur les raccords.

En raison de l'évolution technique constante de nos produits, les plans, dessins et caractéristiques repris dans les pages techniques sont communiqués sans engagement et peuvent être modifiés sans préavis



Taille Minimum	Taille Maximum	Matière	Système	Modèle
1 thermostat	2 thermostats	Acier inoxydable 304	Montage de thermostats	66KP 66KG

Compatible avec:			
①	<input checked="" type="checkbox"/> Y3S5 <input checked="" type="checkbox"/> Y3S8 <input checked="" type="checkbox"/> Y3TA <input checked="" type="checkbox"/> Y3C4	<input checked="" type="checkbox"/> Y3S6 <input checked="" type="checkbox"/> Y3S9 <input checked="" type="checkbox"/> Y3O5	<input checked="" type="checkbox"/> Y3S7 <input checked="" type="checkbox"/> Y3T8 <input checked="" type="checkbox"/> Y3O6
②	<input checked="" type="checkbox"/> Y3S3 <input checked="" type="checkbox"/> Y3O4 <input checked="" type="checkbox"/> Y3P5	<input checked="" type="checkbox"/> Y3S4 <input checked="" type="checkbox"/> Y3P1 <input checked="" type="checkbox"/> Y3O7	<input checked="" type="checkbox"/> Y3O3 <input checked="" type="checkbox"/> Y3P3 <input checked="" type="checkbox"/> Y3M1
③	<input checked="" type="checkbox"/> Y3L3 <input checked="" type="checkbox"/> Y3S5 <input checked="" type="checkbox"/> Y3SB	<input checked="" type="checkbox"/> Y3S3 <input checked="" type="checkbox"/> Y3S6 <input checked="" type="checkbox"/> Y3SC	<input checked="" type="checkbox"/> Y3S4 <input checked="" type="checkbox"/> Y3SA <input checked="" type="checkbox"/> Y3TB
④	<input checked="" type="checkbox"/> Y3SA <input checked="" type="checkbox"/> Y3TB	<input checked="" type="checkbox"/> Y3SB <input checked="" type="checkbox"/> Y3TC	<input checked="" type="checkbox"/> Y3SC <input checked="" type="checkbox"/> Y3P5

①

③

②

④

①

②

④

③

Références principales

①	②	③	④
66KU2	66KU1	66KG1	66KU3

Les dimensions encadrées en rouge sont celles utilisées pour le montage sur les boîtiers ou sur les raccords.

Rails DIN pour montage de régulateurs de température, contacteurs et disjoncteurs



Taille Minimum	Taille Maximum	Matière	Système	Modèle
1 contacteur	2 contacteurs	Acier inoxydable 304	Rail Din	66KD

Compatible avec:

① ② ③ ④

<input checked="" type="checkbox"/> Y303	<input checked="" type="checkbox"/> Y3S4	<input checked="" type="checkbox"/> Y3M1
<input checked="" type="checkbox"/> Y304	<input checked="" type="checkbox"/> Y3S5	<input checked="" type="checkbox"/> Y3N1
<input checked="" type="checkbox"/> Y305	<input checked="" type="checkbox"/> Y3P1	<input checked="" type="checkbox"/> Y3N2
<input checked="" type="checkbox"/> Y306	<input checked="" type="checkbox"/> Y3P3	<input checked="" type="checkbox"/> Y3N3
<input checked="" type="checkbox"/> Y307	<input checked="" type="checkbox"/> Y3P5	<input checked="" type="checkbox"/> Y3N4
<input checked="" type="checkbox"/> Y3S3	<input checked="" type="checkbox"/> Y3C4	

⑤

<input checked="" type="checkbox"/> Y3N1	<input checked="" type="checkbox"/> Y3N2	<input checked="" type="checkbox"/> Y3N3
<input checked="" type="checkbox"/> Y3N4		

⑥

<input checked="" type="checkbox"/> Y3TB	<input checked="" type="checkbox"/> Y3TC	<input checked="" type="checkbox"/> Y3T8
<input checked="" type="checkbox"/> Y3TA		

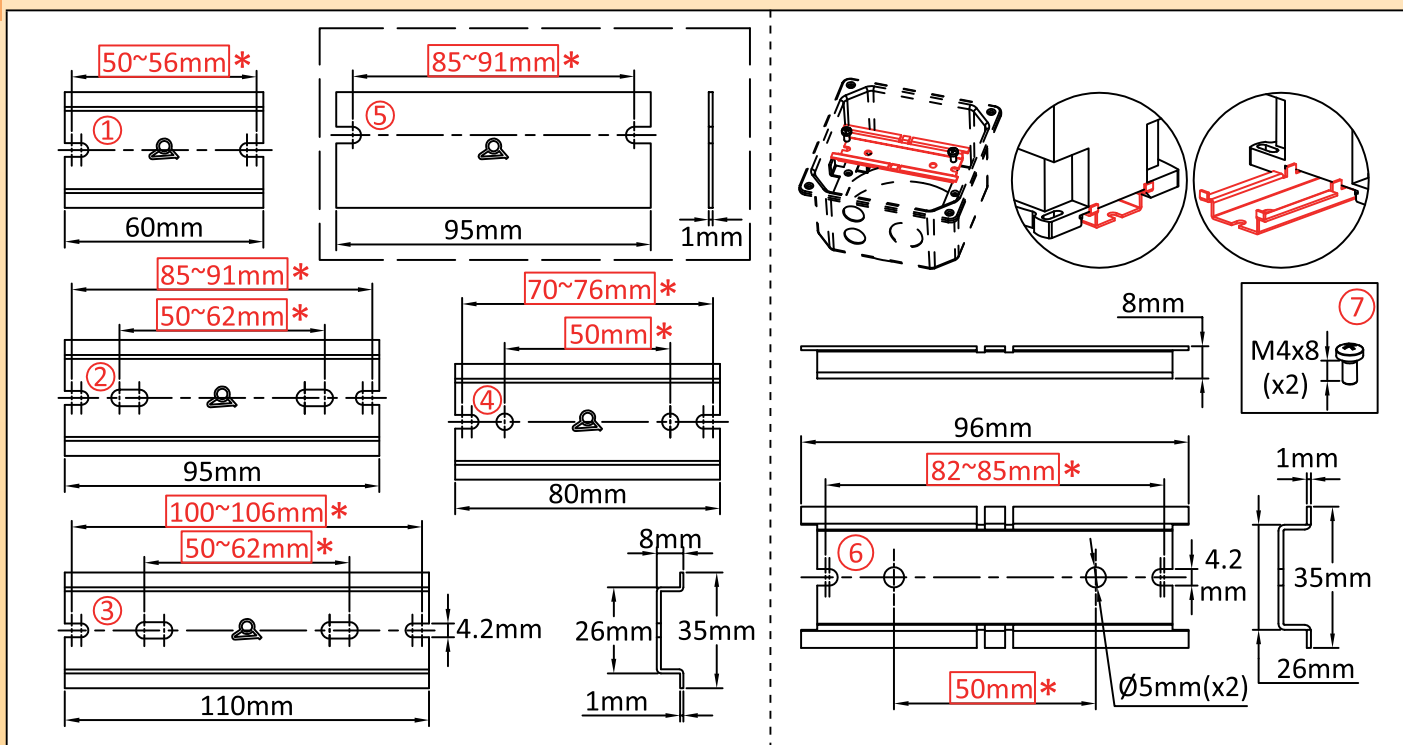
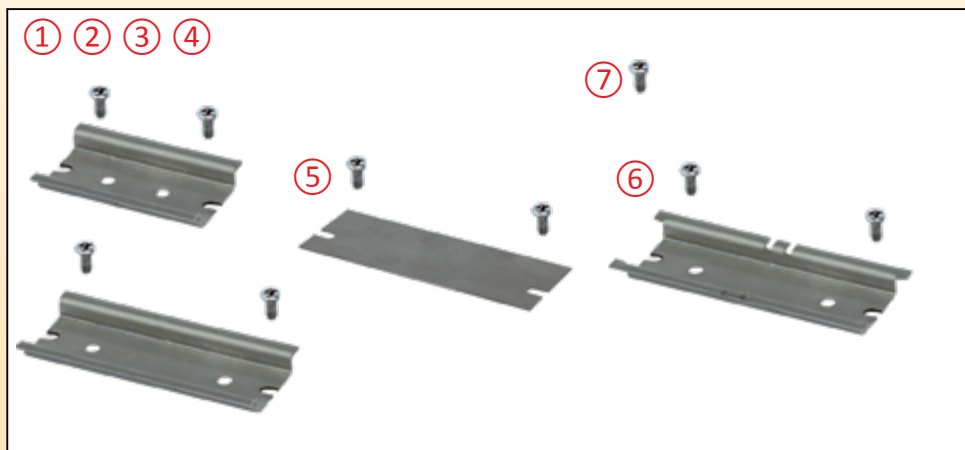

Références principales

① + ⑦	66KD3I0000000000
② + ⑦	66KD4I0000000000
③ + ⑦	66KD5I0000000000
④ + ⑦	66KD6I0000000000
⑤ + ⑦	66KD1I0000000000
⑥ + ⑦	66KD2I0000000000

Les dimensions encadrées en rouge sont celles utilisées pour le montage sur les boîtiers ou sur les raccords.



Taille Minimum	Taille Maximum	Matière	Système	Modèle
Dia. 23.5mm	Dia. 23.5mm	Silicone	Opercule	66Q1

Compatible avec:		
①	<input checked="" type="checkbox"/> Y3S3	<input checked="" type="checkbox"/> Y3S4
<input checked="" type="checkbox"/> Y3S5	<input checked="" type="checkbox"/> Y3S6	<input checked="" type="checkbox"/> Y3SA
<input checked="" type="checkbox"/> Y3SB	<input checked="" type="checkbox"/> Y3SC	<input checked="" type="checkbox"/> Y3TB
<input checked="" type="checkbox"/> Y3TC	<input checked="" type="checkbox"/> Y3S7	<input checked="" type="checkbox"/> Y3S8
<input checked="" type="checkbox"/> Y3S9	<input checked="" type="checkbox"/> Y3T8	<input checked="" type="checkbox"/> Y3TA
②		
③	<input checked="" type="checkbox"/> Y303	<input checked="" type="checkbox"/> Y304
<input checked="" type="checkbox"/> Y305	<input checked="" type="checkbox"/> Y3P1	<input checked="" type="checkbox"/> Y3P3
<input checked="" type="checkbox"/> Y3P6	<input checked="" type="checkbox"/> Y3P5	<input checked="" type="checkbox"/> Y306
<input checked="" type="checkbox"/> Y3C4	<input checked="" type="checkbox"/> Y307	<input checked="" type="checkbox"/> Y3M1

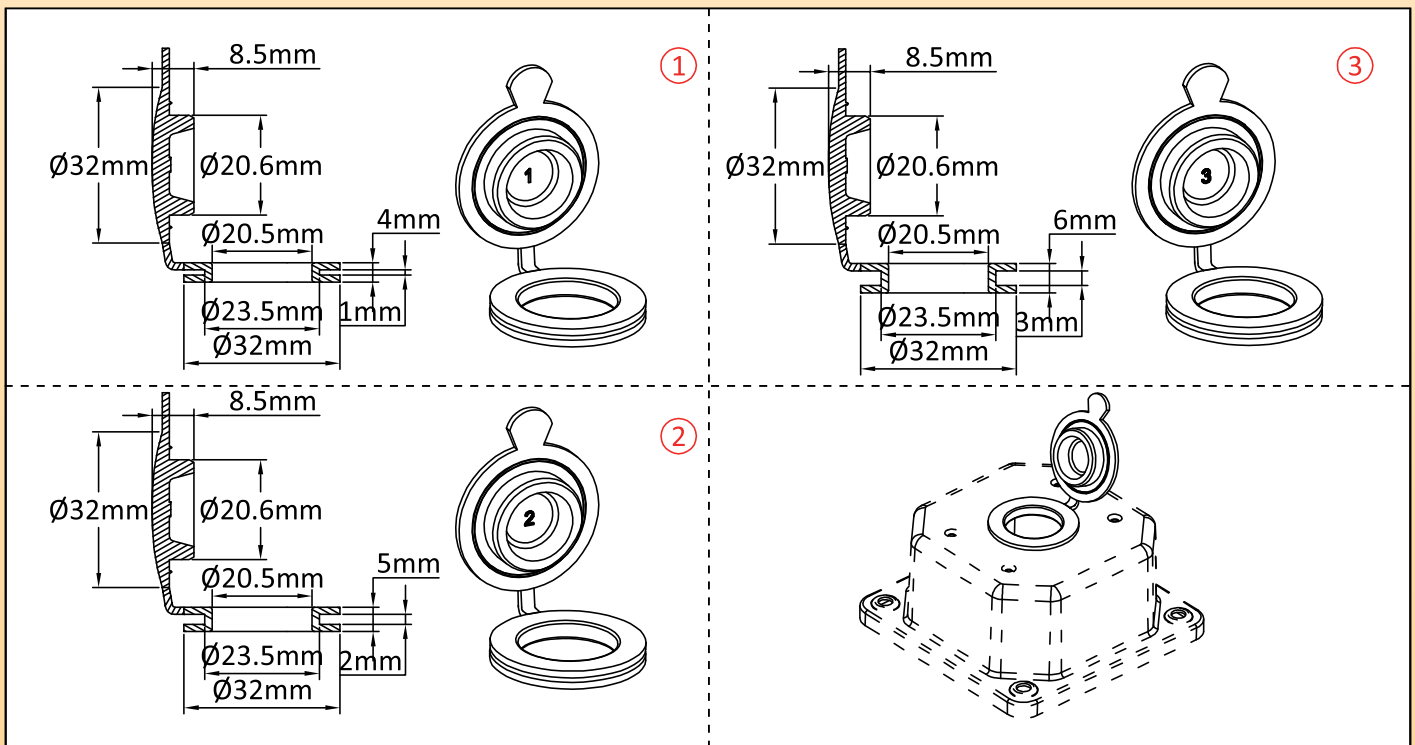

Références principales

Plan	Epaisseur de paroi	Référence
①	1mm	66Q1S01235000000
②	2mm	66Q1S02235000000
③	3mm	66Q1S03235000000

Modèle N°3: préciser la graduation souhaitée pour la manette

Les dimensions encadrées en rouge sont celles utilisées pour le montage sur les boîtiers ou sur les raccords.



Taille Minimum	Taille Maximum	Matière	Système	Modèle
M25 × 1.5	M25 × 1.5	PA66	Opercule	66Q2 66Q3

Compatible avec:		①	②
①			
<input checked="" type="checkbox"/> Y3C3 <input checked="" type="checkbox"/> Y304 <input checked="" type="checkbox"/> Y3P1 <input checked="" type="checkbox"/> Y3P6 <input checked="" type="checkbox"/> Y306 <input checked="" type="checkbox"/> Y307	<input checked="" type="checkbox"/> Y303 <input checked="" type="checkbox"/> Y305 <input checked="" type="checkbox"/> Y3P3 <input checked="" type="checkbox"/> Y3P5 <input checked="" type="checkbox"/> Y3C4 <input checked="" type="checkbox"/> Y3M1		
②			
<input checked="" type="checkbox"/> Y3C3			

<p>①</p>		<p>②</p>	
----------	--	----------	--

Références principales

①	② (A+B+C+D)	② (A+C+D)
66Q2PM1M25000000	66Q3PM3M25B00000	66Q3PM3M25K00000

Pour le modèle N°2, préciser l'impression requise pour la manette

Les dimensions encadrées en rouge sont celles utilisées pour le montage sur les boîtiers ou sur les raccords.



Taille Minimum	Taille Maximum	Matière	Système	Modèle
Dia. 10mm	Dia. 10mm	Silicone	Opercule de traversée de paroi (IP54)	66Q4

Compatible avec:	
<input checked="" type="checkbox"/> Y303	<input checked="" type="checkbox"/> Y3C4
<input checked="" type="checkbox"/> Y304	<input checked="" type="checkbox"/> Y3P1
<input checked="" type="checkbox"/> Y305	<input checked="" type="checkbox"/> Y3P3
<input checked="" type="checkbox"/> Y306	<input checked="" type="checkbox"/> Y3P5
<input checked="" type="checkbox"/> Y307	<input checked="" type="checkbox"/> Y3M1

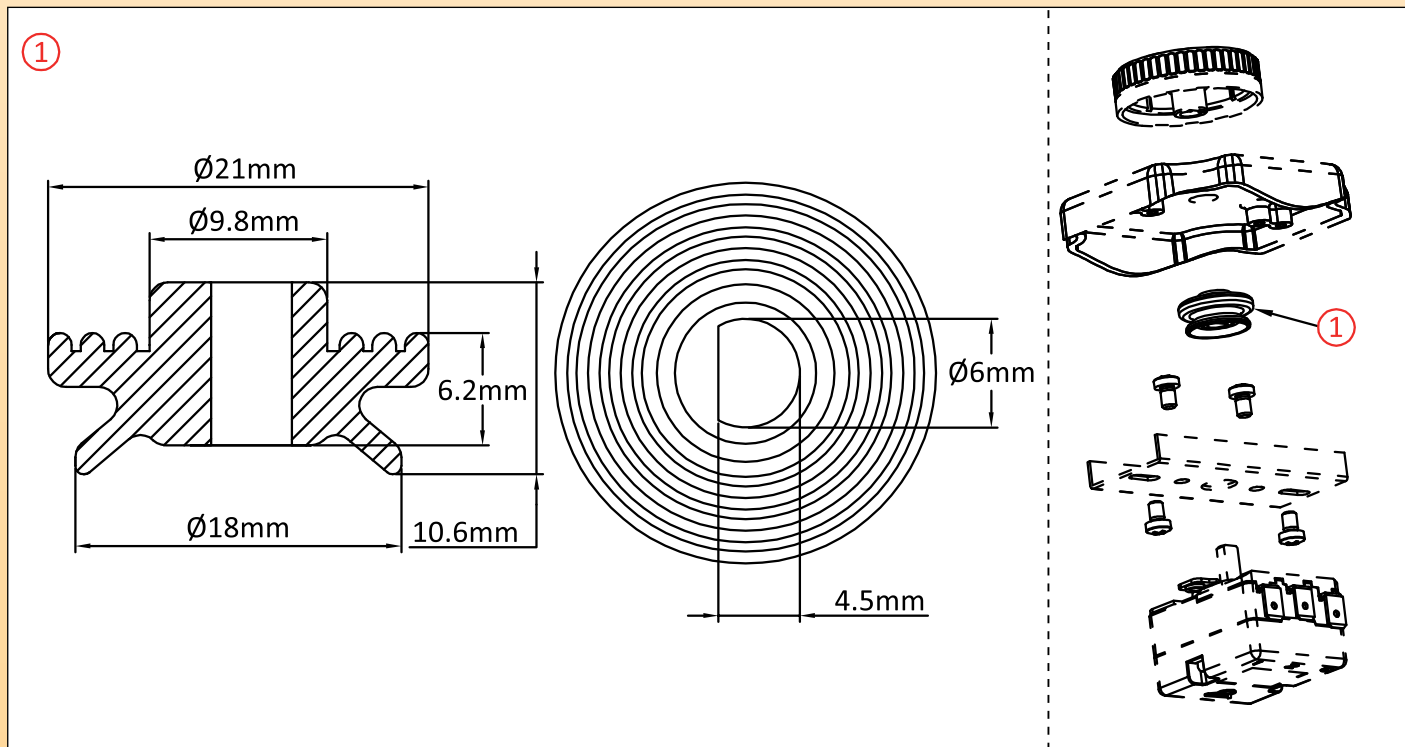



Référence principale

66Q4SM3100000000

Borniers miniatures en PA66, mixtes avec bornes à souder et à visser, montage à plat

Taille Minimum	Taille Maximum	Matière	Système	Modèle
16 × 19 × 27mm	16 × 19 × 44mm	PA66	Bornier 2.5 mm ² , montage à plat	BEN BEO

Compatible avec:	
①	
<input checked="" type="checkbox"/> Y3A1	<input checked="" type="checkbox"/> Y3A2
②	
<input checked="" type="checkbox"/> Y3A3	

	2.5mm ² (x3)	2.5mm ² (x5)
A	27	44
B	19	19
C	19	19
D	16	16
E	7(x3)	7(x5)
F	Holes for ST2.2(x2)	Holes for ST2.2(x3)
G	M3(x3)	M3(x5)
H	∅2(x3)	∅2(x5)

①

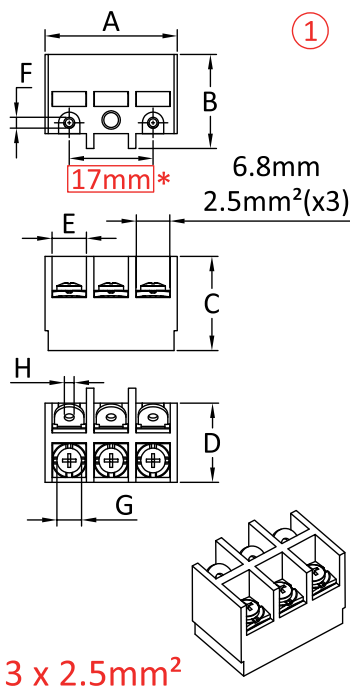

3 x 2.5mm²

②

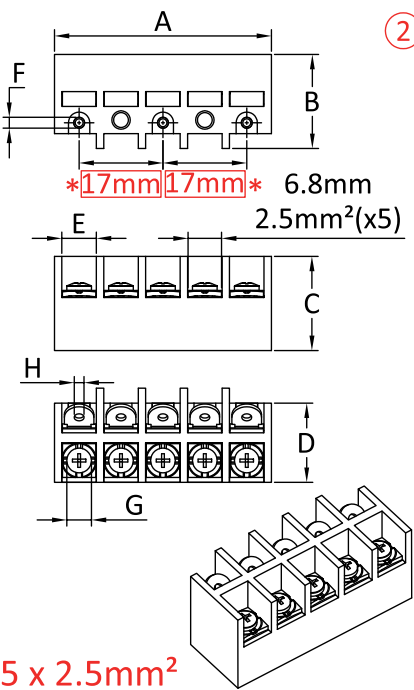

5 x 2.5mm²

Références principales

①	②
BENF3K3000000P00	BEOF3K3000000P00

Les dimensions encadrées en rouge sont celles utilisées pour le montage sur les boîtiers ou sur les raccords.

Borniers spécifiques surélevés en PA66, doubles bornes à vis



En raison de l'évolution technique constante de nos produits, les plans, dessins et caractéristiques repris dans les pages techniques sont communiqués sans engagement et peuvent être modifiés sans préavis

Taille Minimum	Taille Maximum	Matière	Système	Modèle
22 x 40 x 27mm	52 x 46.5 x 40mm	PA66	Bornier 2.5mm ² , spécifique	BEJ BEL

Compatible avec:	
①	
<input checked="" type="checkbox"/> Y301	
②	
<input checked="" type="checkbox"/> Y3C1 <input checked="" type="checkbox"/> Y3C2	

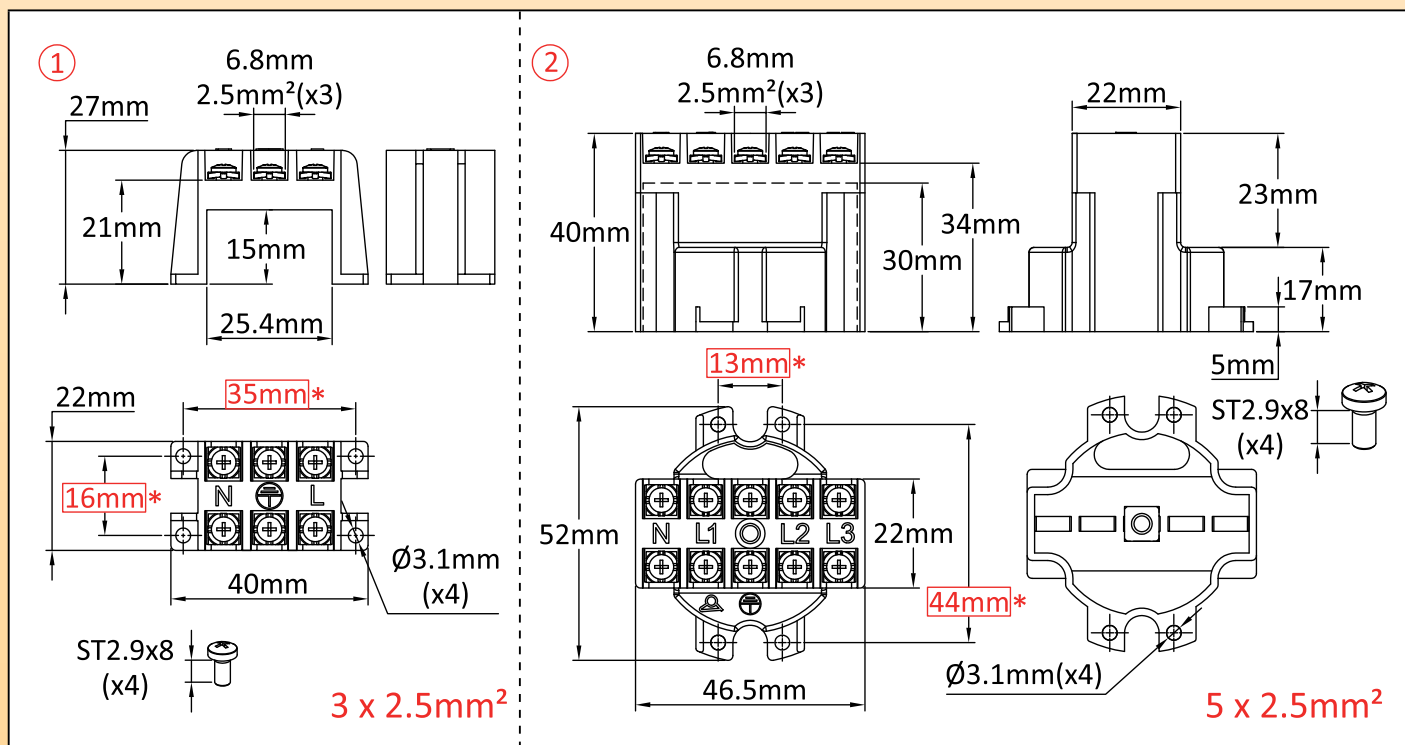

Références principales

①	②
BEJF3F3000000P00	BELF5F5000000P00

Les dimensions encadrées en rouge sont celles utilisées pour le montage sur les boîtiers ou sur les raccords.

Borniers surélevés de 14mm en PA66, doubles bornes à vis



Taille Minimum	Taille Maximum	Matière	Système	Modèle
22 × 65 × 26.5MM	22 × 95 × 26.5mm	PA66	Bornier 2.5 mm ² , surélevé	BEP BEQ BER

Compatible avec:	
①	
<input checked="" type="checkbox"/> Y3P1	<input checked="" type="checkbox"/> Y3P3
②	
<input checked="" type="checkbox"/> Y3F1	<input checked="" type="checkbox"/> Y3F2
<input checked="" type="checkbox"/> Y3F3	<input checked="" type="checkbox"/> Y3C6
<input checked="" type="checkbox"/> Y3C7	<input checked="" type="checkbox"/> Y3C8
<input checked="" type="checkbox"/> Y305	<input checked="" type="checkbox"/> Y3P4
<input checked="" type="checkbox"/> Y3S5	<input checked="" type="checkbox"/> Y3S6
③	
<input checked="" type="checkbox"/> Y3P6	<input checked="" type="checkbox"/> Y3P5

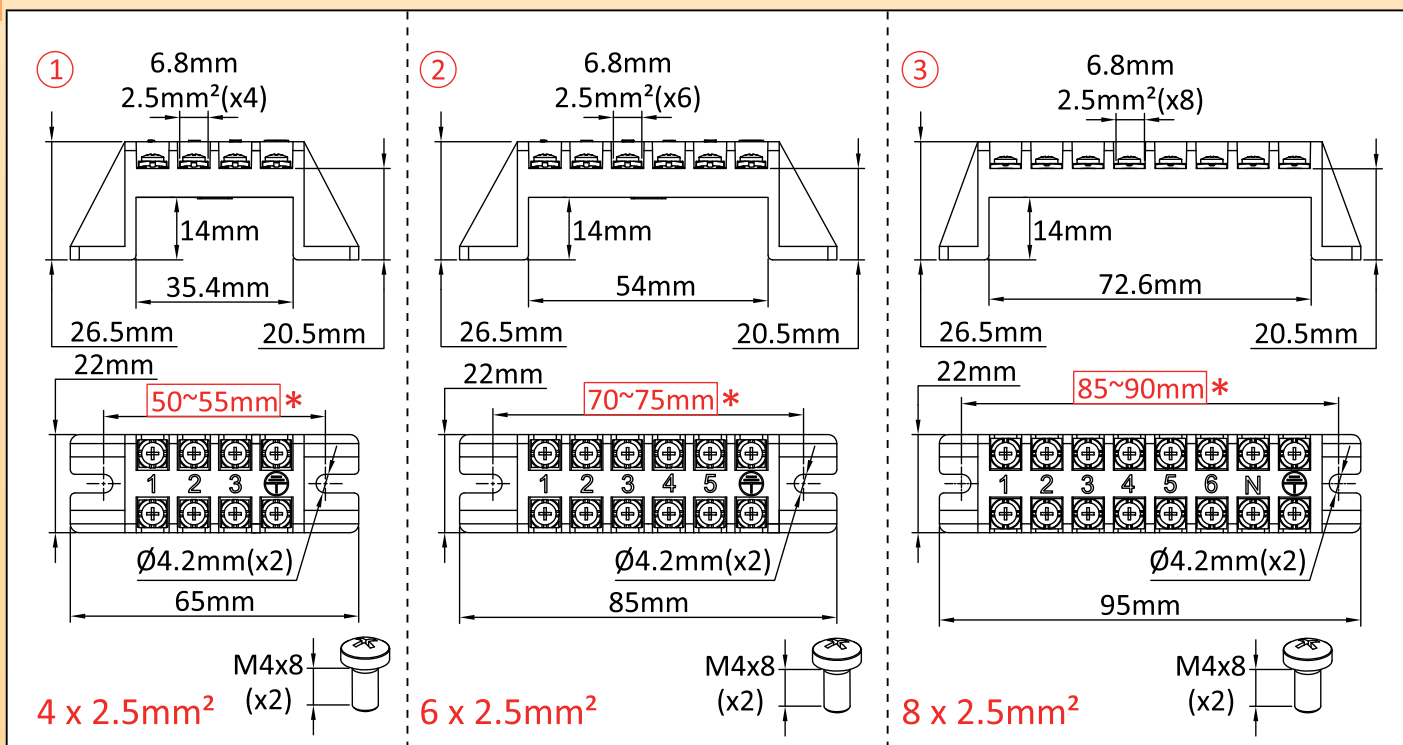
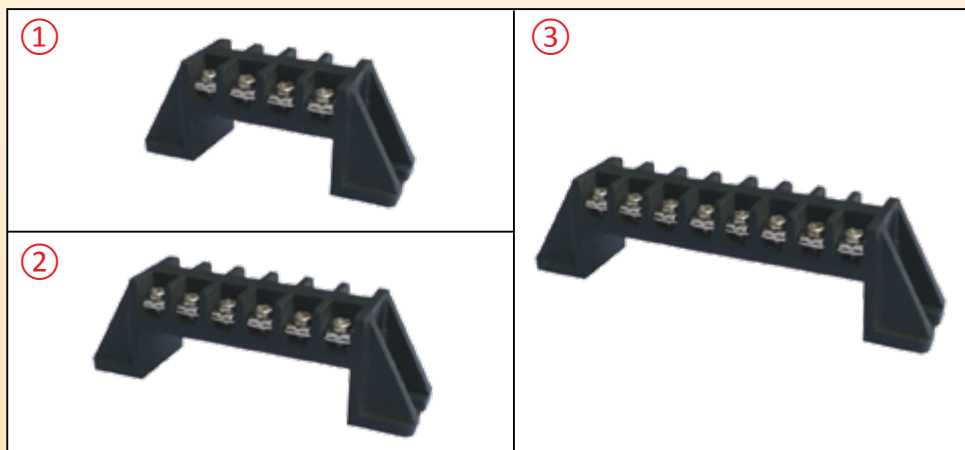

Références principales

①	②	③
BEPF4F4000000P00	BEQF6F6000000P00	BERF8F8000000P00

Les dimensions encadrées en rouge sont celles utilisées pour le montage sur les boîtiers ou sur les raccords.



Borniers en PA66 encliquetables pour grands boitiers, bornes mixtes de deux tailles

En raison de l'évolution technique constante de nos produits, les plans, dessins et caractéristiques repris dans les pages techniques sont communiqués sans engagement et peuvent être modifiés sans préavis

Taille Minimum	Taille Maximum	Matière	Système	Modèle
119 × 49.5 × 34mm	119 × 49.5 × 34mm	PA66	Borniers encliquetables à bornes mixtes	BES BET

Compatible avec:		①	②
<input checked="" type="checkbox"/> Y3G1	<input checked="" type="checkbox"/> Y3G2		
<input checked="" type="checkbox"/> Y307	<input checked="" type="checkbox"/> Y309		
<input checked="" type="checkbox"/> Y310	<input checked="" type="checkbox"/> Y3J1		
<input checked="" type="checkbox"/> Y3J2	<input checked="" type="checkbox"/> Y3M1		
<input checked="" type="checkbox"/> Y3N1			

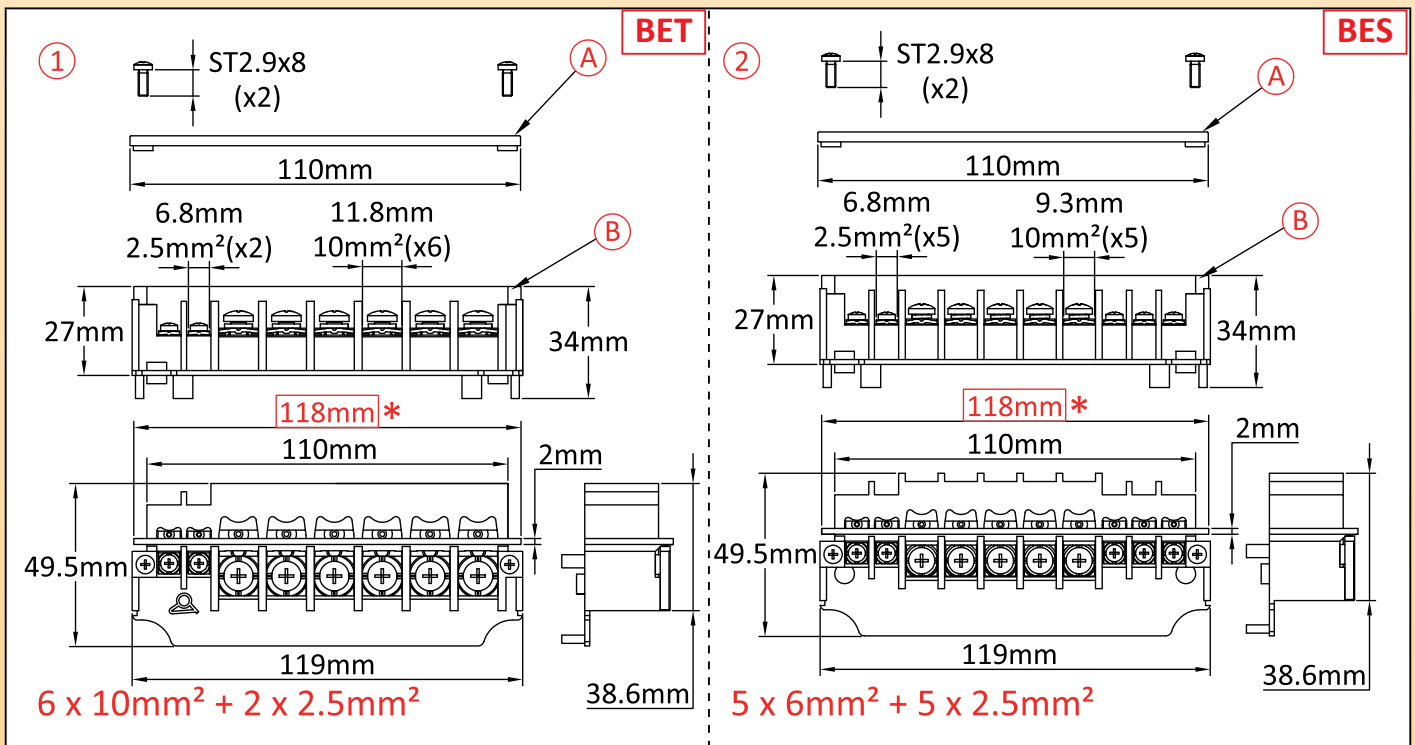

Références principales

① (A+B)	① (B)	② (A+B)	② (B)
BETLAQA000000P01	BETLAQA000000P00	BESMAPA000000P01	BESMAPA000000P00

Les dimensions encadrées en rouge sont celles utilisées pour le montage sur les boitiers ou sur les raccords.

Gaines diamètre 55mm, pour thermoplongeurs, sans filetage, pour bains corrosifs



Taille Minimum	Taille Maximum	Matière	Système	Modèle
Dia. 55 × 110mm	Dia. 55 × 1000mm	Acier inoxydable 316 Titane	Gaine à joint de compression	66TTW8 66TNW8

Compatible avec:

<input checked="" type="checkbox"/> Y3C6	<input checked="" type="checkbox"/> Y3E6
<input checked="" type="checkbox"/> Y3C7	<input checked="" type="checkbox"/> Y3E7
<input checked="" type="checkbox"/> Y3C8	<input checked="" type="checkbox"/> Y3E8

Prévu pour recevoir des éléments chauffants en stéatite dia. 52mm.

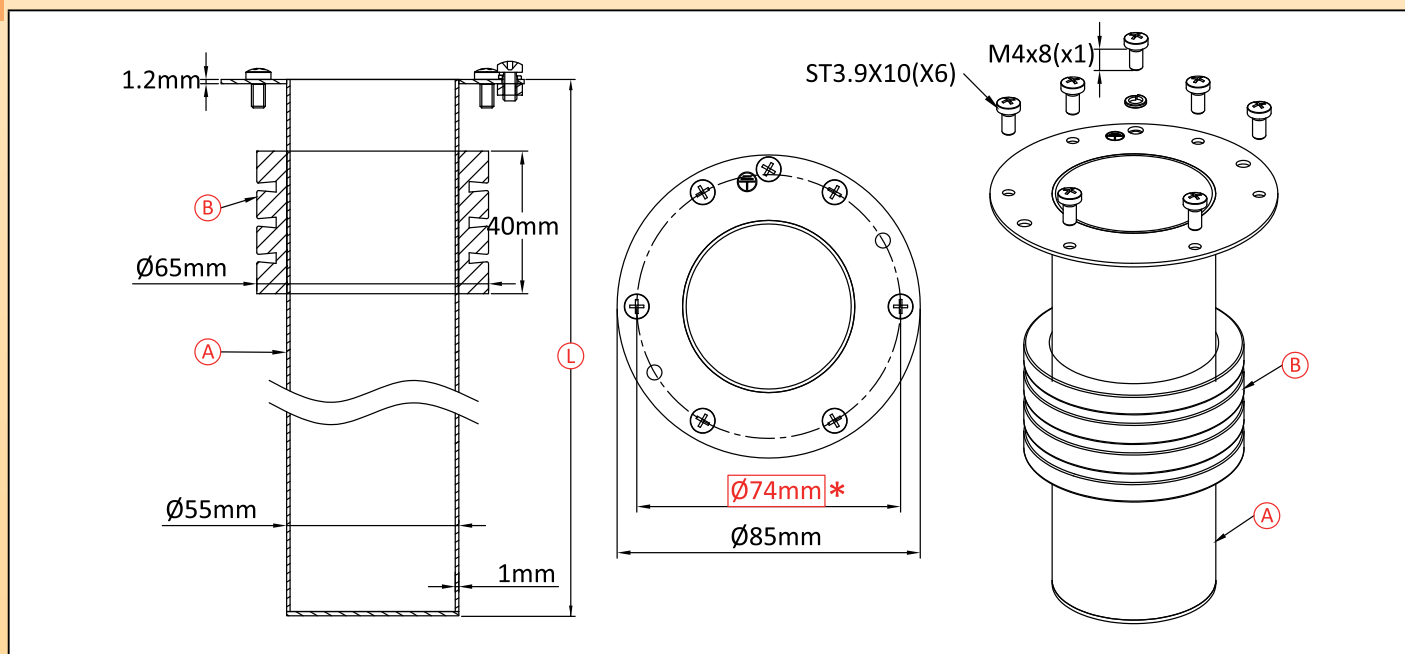

Références principales

(A)	(B)	(L)	Référence
316L	Silicone	450mm	66TTW800450A550S
316L	Silicone	600mm	66TTW800600A550S
316L	Silicone	800mm	66TTW800800A550S
316L	FKM(Viton)	450mm	66TTW800450A550K
316L	FKM(Viton)	600mm	66TTW800600A550K
316L	FKM(Viton)	800mm	66TTW800800A550K
Titane	FKM(Viton)	450mm	66TNW800450A550K
Titane	FKM(Viton)	600mm	66TNW800600A550K
Titane	FKM(Viton)	800mm	66TNW800800A550K

La longueur L peut être réalisée sur demande. Joint B en NBR possible.

Les dimensions encadrées en rouge sont celles utilisées pour le montage sur les boîtiers ou sur les raccords.

Gaines diamètre 55mm, pour thermoplongeurs, avec filetage 2"1/2 et M77x2



En raison de l'évolution technique constante de nos produits, les plans, dessins et caractéristiques repris dans les pages techniques sont communiqués sans engagement et peuvent être modifiés sans préavis

Taille Minimum	Taille Maximum	Matière	Système	Modèle
2½", L=110mm	M77 × 2, L=1000mm	Acier inoxydable 316	Gaine à visser	66UT

Compatible avec:

<input checked="" type="checkbox"/> Y3S7	<input checked="" type="checkbox"/> Y3O9
<input checked="" type="checkbox"/> Y3SA	<input checked="" type="checkbox"/> Y310
<input checked="" type="checkbox"/> Y3G1	<input checked="" type="checkbox"/> Y3J1
<input checked="" type="checkbox"/> Y3G2	<input checked="" type="checkbox"/> Y3J2
	<input checked="" type="checkbox"/> Y3M1

Prévu pour recevoir des éléments chauffants en stéatite dia. 52mm



	2-1/2"	M77x2
A	12	12
B	Ø66	Ø66
C	20	20
D	1	1
E	102.5	102.5
F	Hex 90	Hex 90
G	Ø70	Ø70
H	M5(x6)	M5(x6)
K	M5(x6)	M5(x6)

Références principales

A	L	1	1+2+3
2-1/2"	450	66UT0035450A5500	66UT0035450A550A
2-1/2"	600	66UT0035600A5500	66UT0035600A550A
2-1/2"	800	66UT0035800A5500	66UT0035800A550A
M77x2	450	66UTW335450A5500	66UTW335450A550A
M77x2	600	66UTW335600A5500	66UTW335600A550A
M77x2	800	66UTW335800A5500	66UTW335800A550A

La longueur L peut être réalisée sur demande. Le joint N°3 est en silicone en standard ; en NBR ou FKM sur demande.
 Les dimensions encadrées en rouge sont celles utilisées pour le montage sur les boîtiers ou sur les raccords.

Gaines diamètre 25mm pour thermoplongeurs, sans filetage, pour bains corrosifs



Taille Minimum	Taille Maximum	Matière	Système	Modèle
Dia. 25 × 110mm	Dia. 25 × 1000mm	Acier inoxydable 316 Titane	Gaine à joint de compression	66TTL4 66TNL4

Compatible avec:

- 66RW
- 66RY

- Prévu pour recevoir des cartouches chauffantes dia. 25mm ou des gaines dia 25mm.

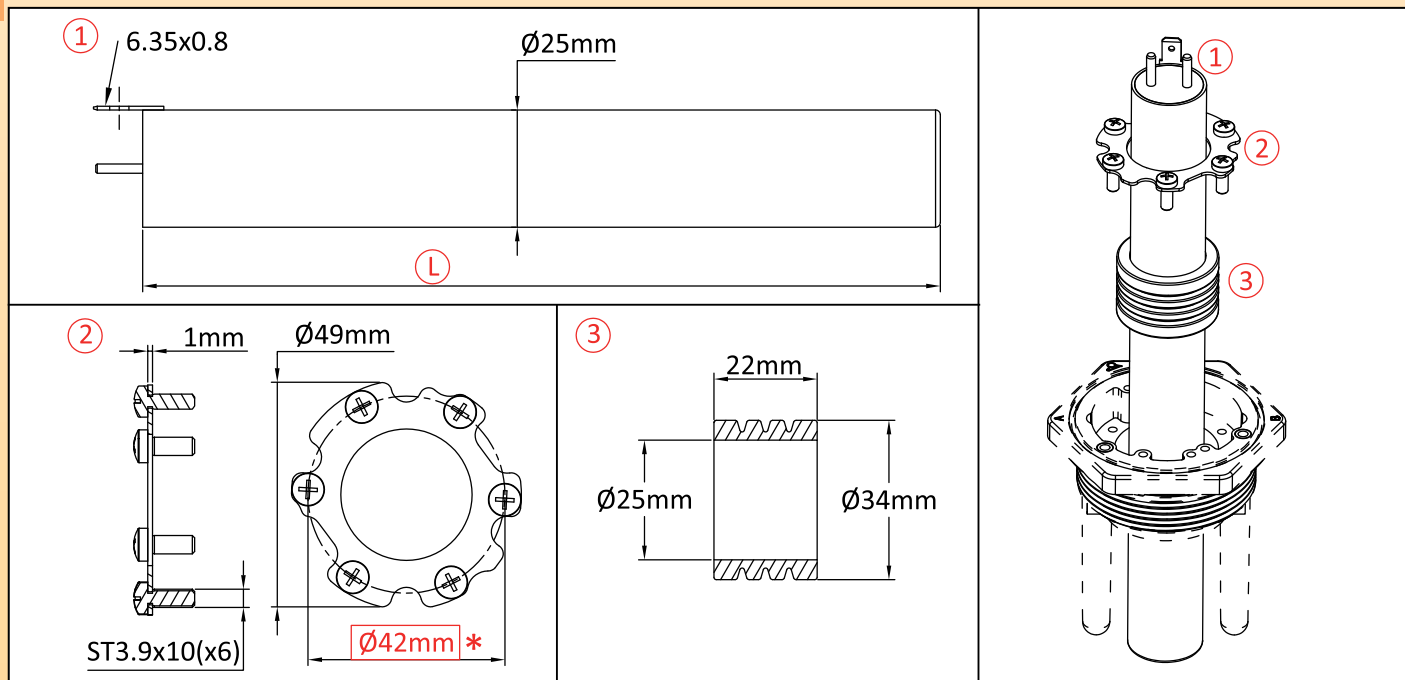

Références principales

Avec gaine dia. 25mm vide			
①	③	L	Référence(①+②+③)
316L	Silicone	450mm	66TTL4264507250S
316L	Silicone	600mm	66TTL4266007250S
316L	Silicone	800mm	66TTL4268007250S
316L	FKM(Viton)	450mm	66TTL4264507250K
316L	FKM(Viton)	600mm	66TTL4266007250K
316L	FKM(Viton)	800mm	66TTL4268007250K
Titane	FKM(Viton)	450mm	66TNL4264507250K
Titane	FKM(Viton)	600mm	66TNL4266007250K
Titane	FKM(Viton)	800mm	66TNL4268007250K

Système de joint seul pour cartouche chauffante client
Reference(②+③) avec joint silicone
66TOL426000000S
Reference(②+③) avec joint FKM
66TOL426000000K

La longueur L peut être réalisée sur demande. Joint 3 en NBR possible.

Les dimensions encadrées en rouge sont celles utilisées pour le montage sur les boîtiers ou sur les raccords.

Gaines diamètre 10mm pour capteurs de température, thermostats ou détecteurs de niveau, sans filetage, pour bains corrosifs



En raison de l'évolution technique constante de nos produits, les plans, dessins et caractéristiques repris dans les pages techniques sont communiqués sans engagement et peuvent être modifiés sans préavis

Taille Minimum	Taille Maximum	Matière	Système	Modèle
Dia. 10 × 110mm	Dia. 10 × 1000mm	Acier inoxydable 316 316 gainé PTFE Titane	Gaine à joint de compression	66TTW3 66TNW3

Compatible avec:

- Y3C8
- Y3E8
- Prévu pour recevoir des bulbes de thermostats ou des sondes de capteurs de température.

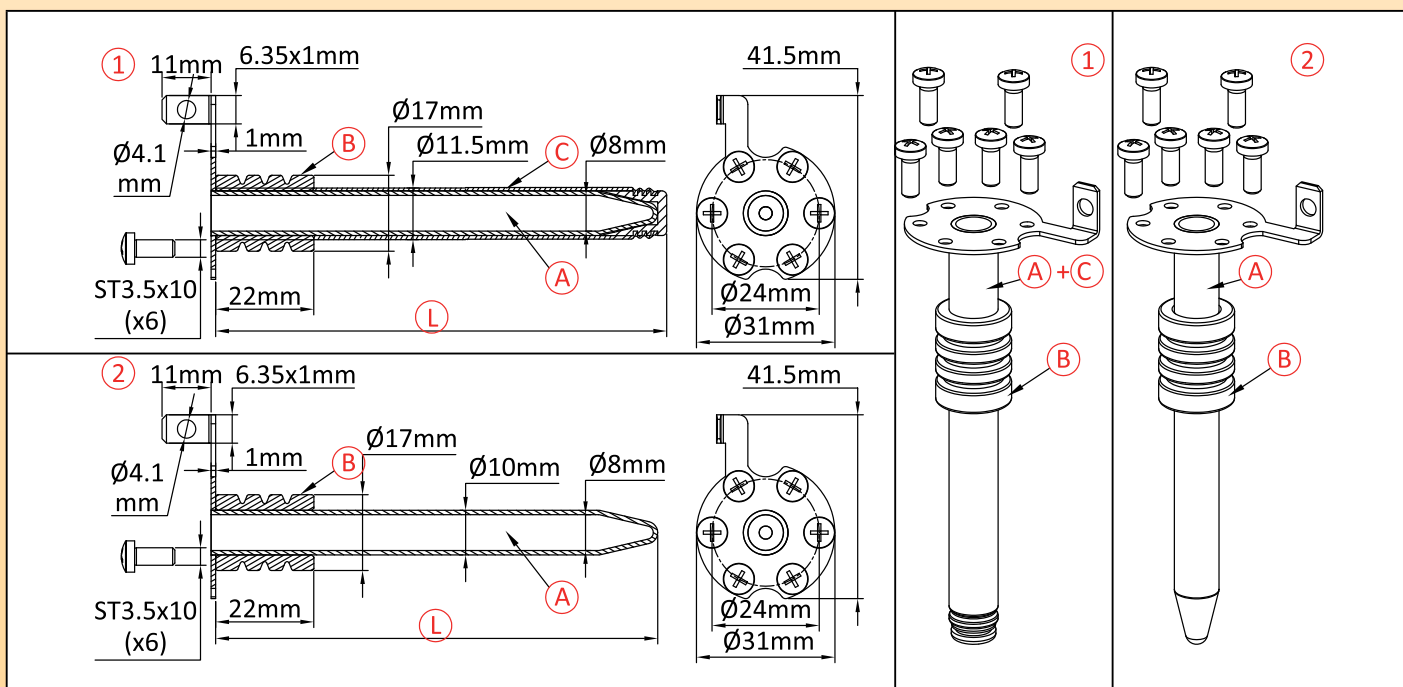

Références principales

Modèle ② sans gainage				Modèle ① avec gainage	
(A)	(B)	(L)	Références	(C)	Références
316L	Silicone	230mm	66TTW300230A100S	PTFE	66TTW300230A1B0S
316L	Silicone	300mm	66TTW300300A100S	PTFE	66TTW300300A1B0S
316L	Silicone	450mm	66TTW300450A100S	PTFE	66TTW300450A1B0S
316L	Silicone	600mm	66TTW300600A100S	PTFE	66TTW300600A1B0S
316L	FKM(Viton)	230mm	66TNW300230A100K	PTFE	66TNW300230A1B0K
316L	FKM(Viton)	300mm	66TNW300300A100K	PTFE	66TNW300300A1B0K
316L	FKM(Viton)	450mm	66TNW300450A100K	PTFE	66TNW300450A1B0K
316L	FKM(Viton)	600mm	66TNW300600A100K	PTFE	66TNW300600A1B0K

La longueur L peut être réalisée sur demande. Joint B en NBR possible. Diamètres inférieurs à 10mm possibles sur demande. Les dimensions encadrées en rouge sont celles utilisées pour le montage sur les boîtiers ou sur les raccords.

Raccord inox décollétés mécano-soudés, coupelle emboutie, pour thermoplongeurs



Taille Minimum	Taille Maximum	Matière	Système	Modèle
1½"	M77 × 2	AISI 304 AISI 316	Raccord mécano-soudé pour boîtier	66YS

Compatible avec:

Y3S6 Y3SB

Y3S8 Y3SC

Y3S9

Prévus pour se souder directement sur les boîtiers ou raccords emboutis en inox avec lèvre.

	1-1/2"	M45x2	2-1/2"	M77x2
A	Ø43	Ø43	Ø72	Ø72
B	Ø40.5	Ø40.5	Ø69.5	Ø69.5
C	Ø38	Ø38	Ø66.5	Ø66.5
D	1-1/2"	M45x2	2-1/2"	M77x2
E	3.7	3.7	3.7	3.7
F	Ø8.6(x0,x1) Ø10(x0,x1)	Ø8.6(x0,x1) Ø10(x0,x1)	Ø8.6(x0,x1,x2) Ø10(x0,x1,x2) Ø12(x0,x1,x2)	Ø8.6(x0,x1,x2) Ø10(x0,x1,x2) Ø12(x0,x1,x2)
G	Ø6(x2,x4,x6) Ø8(x2,x4,x6)	Ø6(x2,x4,x6) Ø8(x2,x4,x6)	Ø8(x2,x4,x6) Ø10(x2,x4,x6) Ø12(x2,x4,x6)	Ø8(x2,x4,x6) Ø10(x2,x4,x6) Ø12(x2,x4,x6)
H	22	22	22	22
I	21.5	21.5	21.5	21.5

Références principales

Dimensions	Références en 304	Références en 316
1-1/2"	66YSC112I22*****	66YSC112T22*****
M45x2	66YSM452I22*****	66YSM452T22*****
2-1/2"	66YSC212I22*****	66YSC212T22*****
M77x2	66YSM772I22*****	66YSM772T22*****

Spécifier les dimensions et nombre des trous F et G.

Les dimensions encadrées en rouge sont celles utilisées pour le montage sur les boîtiers ou sur les raccords.

En raison de l'évolution technique constante de nos produits, les plans, dessins et caractéristiques repris dans les pages techniques sont communiqués sans engagement et peuvent être modifiés sans préavis

Raccord inox décollétés mécano-soudés, coupelle usinée, pour thermoplongeurs



En raison de l'évolution technique constante de nos produits, les plans, dessins, photos et caractéristiques repris dans les pages techniques sont communiqués sans engagement et peuvent être modifiés sans préavis

Taille Minimum	Taille Maximum	Matière	Système	Modèle
1½"	M77 × 2	AISI 304 AISI 316	Raccord massif pour boîtier	66YU

Compatible avec:	
<input checked="" type="checkbox"/> Y3S6	<input checked="" type="checkbox"/> Y3SB
<input checked="" type="checkbox"/> Y3S8	<input checked="" type="checkbox"/> Y3SC
<input checked="" type="checkbox"/> Y3S9	
<input checked="" type="checkbox"/> Prévus pour se souder directement sur les boîtiers ou raccords emboutis en inox avec lèvre.	



	1-1/2"	M45x2	2-1/2"	M77x2
A	Ø43	Ø43	Ø72	Ø72
B	Ø40.5	Ø40.5	Ø69.5	Ø69.5
C	Ø38	Ø38	Ø66.5	Ø66.5
D	1-1/2"	M45x2	2-1/2"	M77x2
E	3.7	3.7	3.7	3.7
F	Ø8.6(x0,x1) Ø10(x0,x1)	Ø8.6(x0,x1) Ø10(x0,x1)	Ø8.6(x0,x1,x2) Ø10(x0,x1,x2) Ø12(x0,x1,x2)	Ø8.6(x0,x1,x2) Ø10(x0,x1,x2) Ø12(x0,x1,x2)
G	Ø6(x2,x4,x6) Ø8(x2,x4,x6)	Ø6(x2,x4,x6) Ø8(x2,x4,x6)	Ø8(x2,x4,x6) Ø10(x2,x4,x6) Ø12(x2,x4,x6)	Ø8(x2,x4,x6) Ø10(x2,x4,x6) Ø12(x2,x4,x6)
H	22	22	22	22
I	21	21	21	21

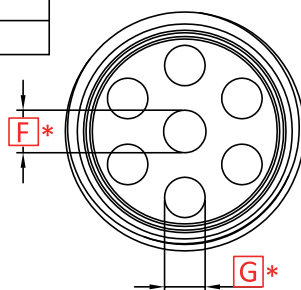
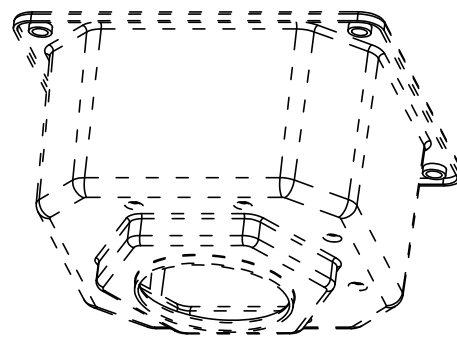
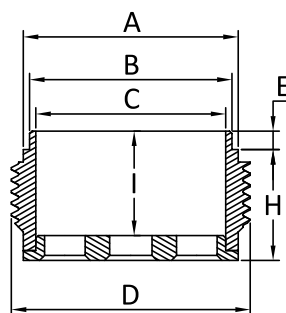

Références principales

Dimensions	Références en 304	Références en 316
1-1/2"	66YUC112I22*****	66YUC112T22*****
M45x2	66YUM452I22*****	66YUM452T22*****
2-1/2"	66YUC212I22*****	66YUC212T22*****
M77x2	66YUM772I22*****	66YUM772T22*****

Spécifier les dimensions et nombre des trous F et G.

Les dimensions encadrées en rouge sont celles utilisées pour le montage sur les boîtiers ou sur les raccords.

Raccord inox décolletés pour doigts de gants de capteurs de température, détecteurs de niveau



Taille Minimum	Taille Maximum	Matière	Système	Modèle
1/2"	3/4"	AISI 304 AISI 316	Raccord massif pour boîtier	66YQ

Compatible avec:	①	②
①		
<input checked="" type="checkbox"/> Y3L2		
②		
<input checked="" type="checkbox"/> Y3L2 <input checked="" type="checkbox"/> Prévus pour se souder directement sur les boîtiers en acier inoxydable avec lèvre.		

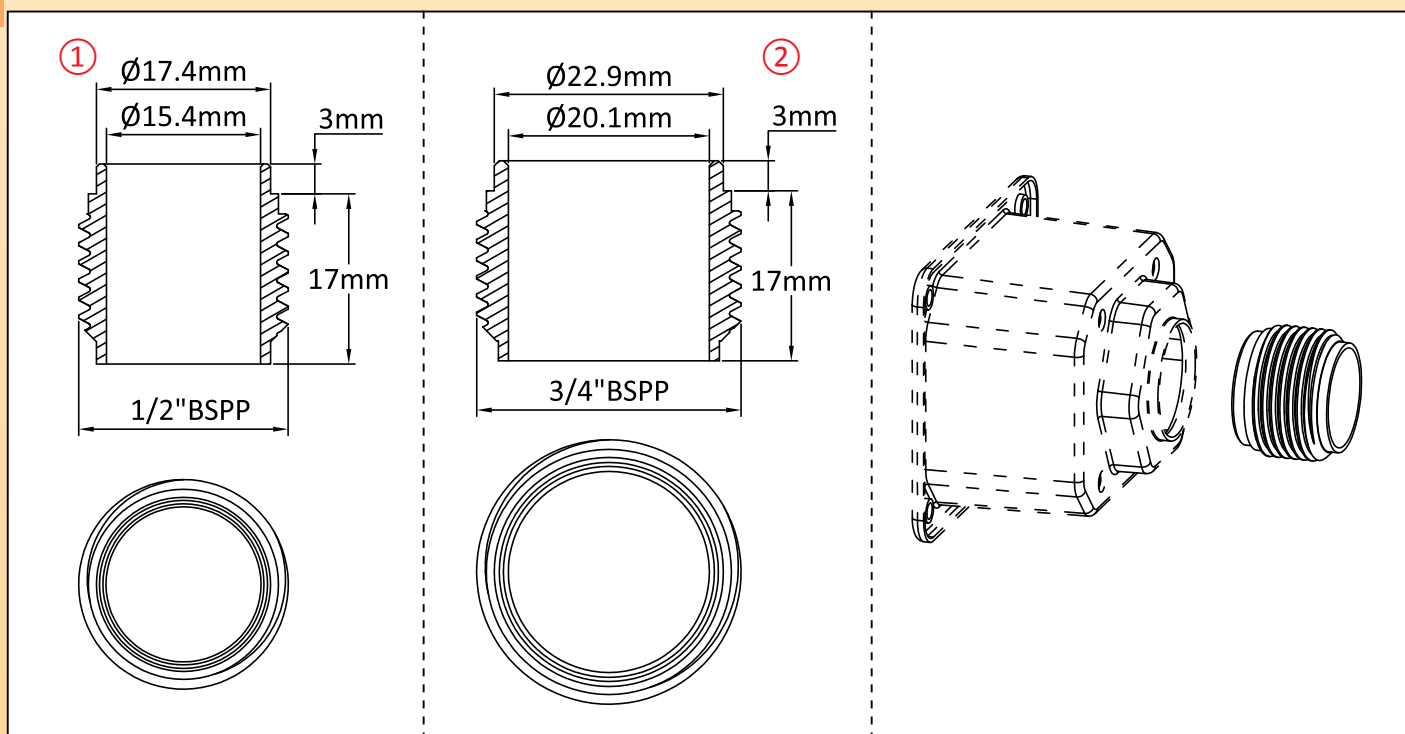

Références principales

Dimensions	Références en 304	Références en 316
1/2"	66YQC012I1710000	66YQC012T1710000
3/4"	66YQC034I1710000	66YQC034T1710000

Les dimensions encadrées en rouge sont celles utilisées pour le montage sur les boîtiers ou sur les raccords.

Ecrous en deux parties, pour montage sur tubes à lèvre de réchauffeurs de spas et piscines en acier inoxydable. Existents pour filetages 2" BSPP, 2"1/2 et 3" Ansi B1.9 (USA)



En raison de l'évolution technique constante de nos produits, les plans, dessins et caractéristiques repris dans les pages techniques sont communiqués sans engagement et peuvent être modifiés sans préavis

Taille Minimum	Taille Maximum	Matière	Système	Modèle
2"(BSPP)	3"(ANSI)	ABS	Ecrou en deux parties	66NS

Compatible avec:	①	②	③
<input checked="" type="checkbox"/> 66RW <input checked="" type="checkbox"/> 66RY <input checked="" type="checkbox"/> Prévus pour raccorder des réchauffeurs de spas, aquariums et piscines avec tube en inox, sur des raccords en PVC.			

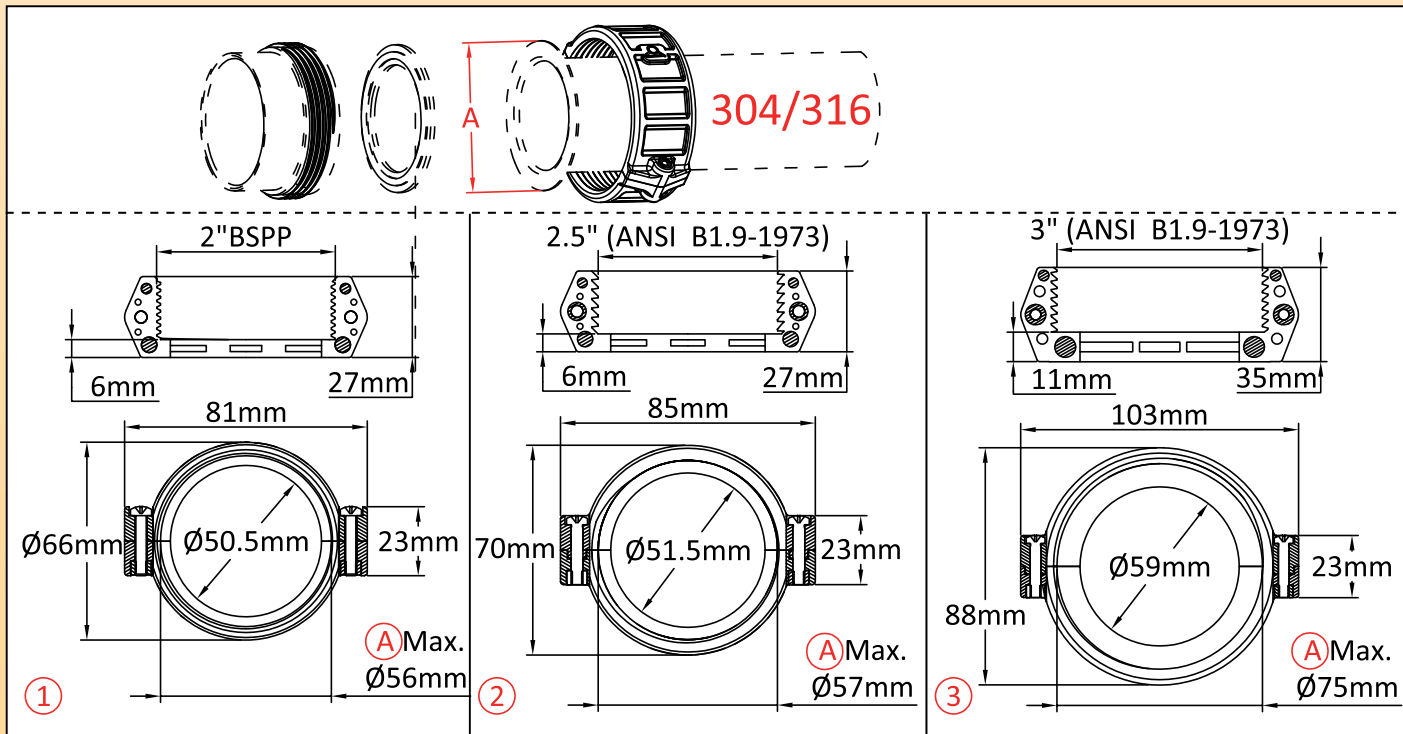

Références principales

①	②	③
66NSC20060R66000	66NSA25060R70000	66NSA300A1R80000

Les dimensions encadrées en rouge sont celles utilisées pour le montage sur les boîtiers ou sur les raccords.

Obturbateurs de raccords en acier inoxydable emboutis



Taille Minimum	Taille Maximum	Matière	Système	Modèle
1¼"	2½"	PA66	Obturbateur	66Z1 66Z2

Compatible avec:

<input checked="" type="checkbox"/> 66RJ	<input checked="" type="checkbox"/> 66RK
<input checked="" type="checkbox"/> 66RO	<input checked="" type="checkbox"/> 66RP
<input checked="" type="checkbox"/> 66RQ	<input checked="" type="checkbox"/> 66RR
<input checked="" type="checkbox"/> 66RU	<input checked="" type="checkbox"/> 66RV

Prévu pour refermer les raccords en acier inoxydable emboutis, après soudure des éléments.

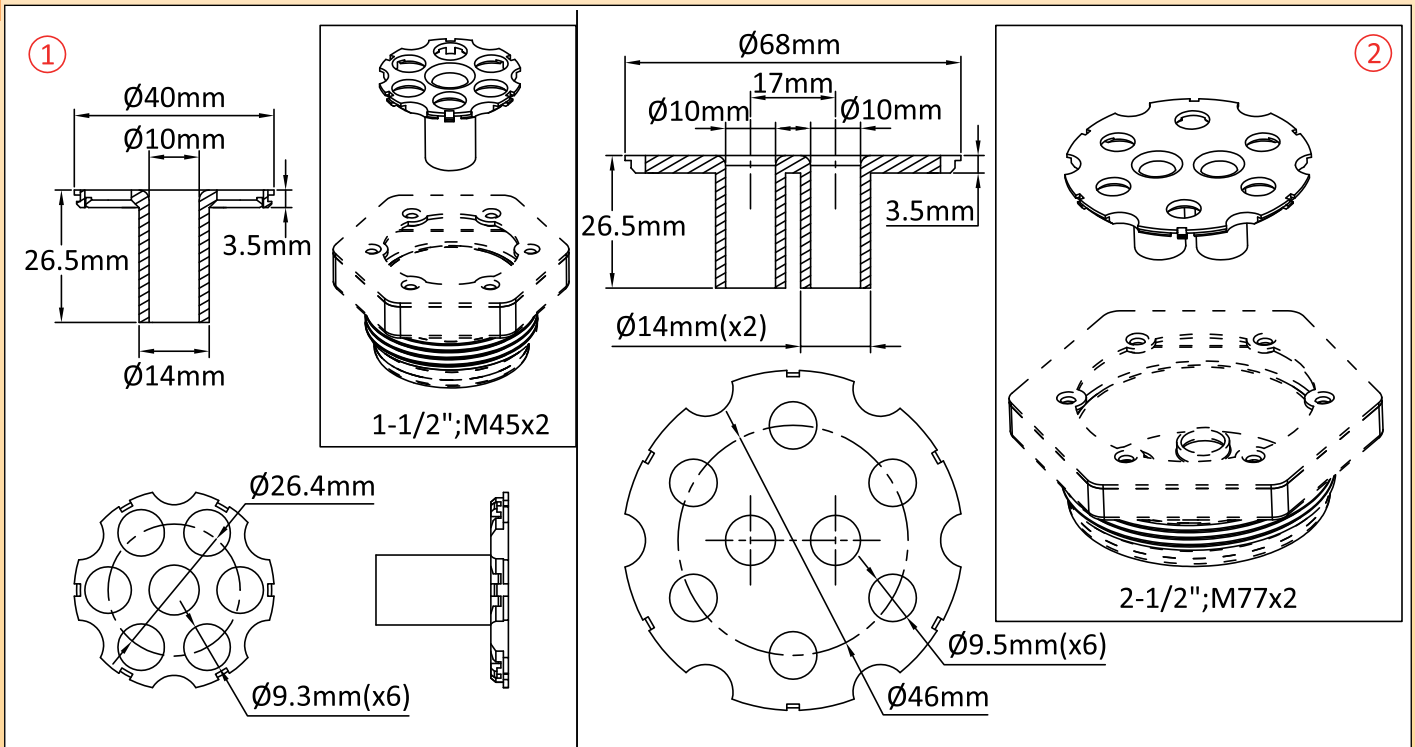

Références principales

①	②
66Z1P60931010265	66Z2P60952010265

Les dimensions encadrées en rouge sont celles utilisées pour le montage sur les boîtiers ou sur les raccords.

En raison de l'évolution technique constante de nos produits, les plans, dessins et caractéristiques repris dans les pages techniques sont communiqués sans engagement et peuvent être modifiés sans préavis



Carte relais comportant 1 relais miniature, pouvoir de coupure 16A 250V. Permettent d'augmenter le pouvoir de coupure d'appareils utilisant un contact à ampoule reed

En raison de l'évolution technique constante de nos produits, les plans, dessins et caractéristiques repris dans les pages techniques sont communiqués sans engagement et peuvent être modifiés sans préavis

Taille Minimum	Taille Maximum	Matière	Système	Modèle
45 × 27 × 23mm	45 × 27 × 23mm	PCB	Cartes relais	6YRM

Compatible avec:

Y3A2

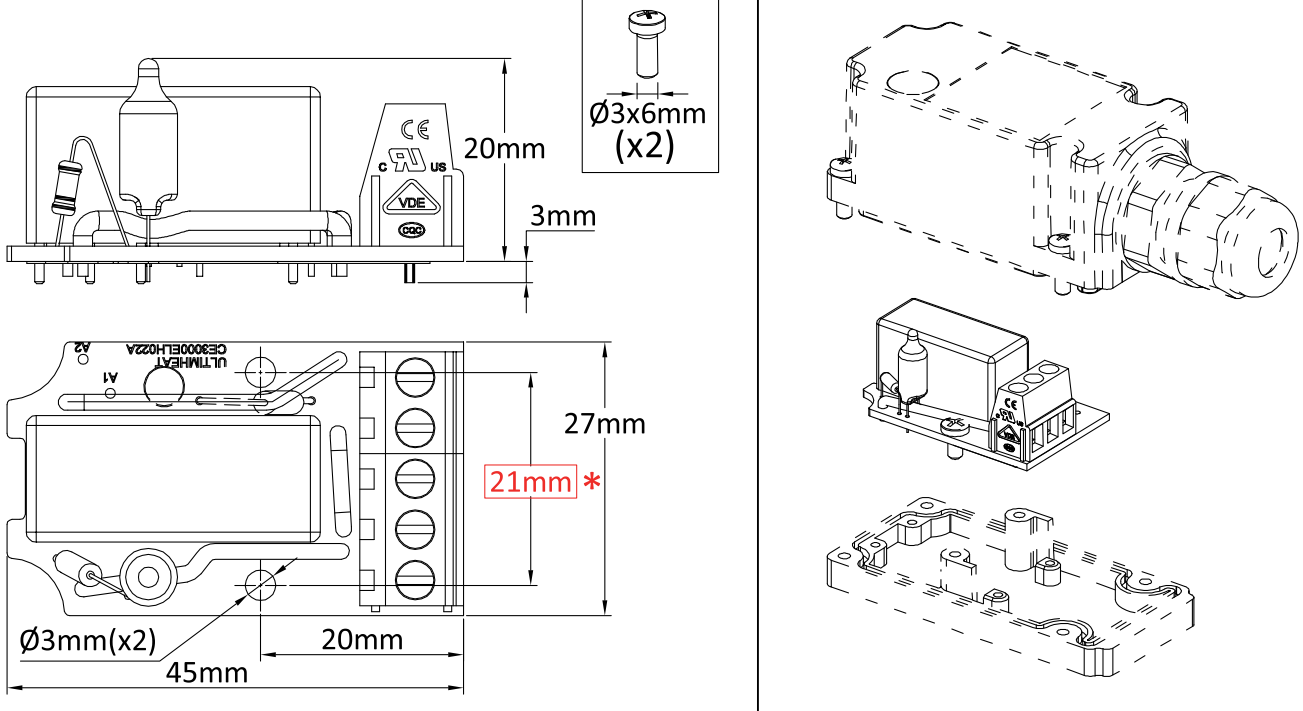
Ø3x6mm (x2)

20mm

3mm

27mm

21mm*

Ø3mm(x2)

45mm

20mm

Référence principale

6YRMA230116MF000

Les dimensions encadrées en rouge sont celles utilisées pour le montage sur les boîtiers ou sur les raccords.

Nous contacter



www.ultimheat.com

Cat11-1-217

Cartes relais, comportant 2 à 3 relais miniatures, pouvoir de coupure 16A 250V, bobine 220/240V. Permettent en particulier de convertir une commande monophasée en triphasée.



Taille Minimum	Taille Maximum	Matière	Système	Modèle
38 × 60 × 19.4mm	31 × 70 × 19.4mm	PCB	Cartes relais	6YRC

① Modèle 1 compatible avec: <input checked="" type="checkbox"/> Y3N2 <input checked="" type="checkbox"/> Y310 <input checked="" type="checkbox"/> Y3N3 <input checked="" type="checkbox"/> Y3G2 <input checked="" type="checkbox"/> Y3N4 <input checked="" type="checkbox"/> Y3J2 <input checked="" type="checkbox"/> Y309	① 	③ 
② Modèle 2 compatible avec: <input checked="" type="checkbox"/> Y3P6	② 	
③ Modèle 3 compatible avec: <input checked="" type="checkbox"/> Y303 <input checked="" type="checkbox"/> Y305 <input checked="" type="checkbox"/> Y304 <input checked="" type="checkbox"/> Y3P5		

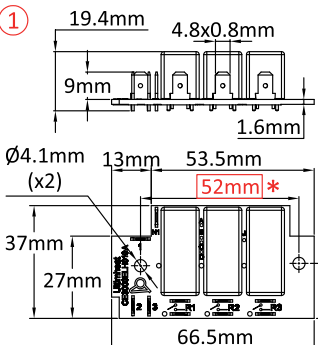
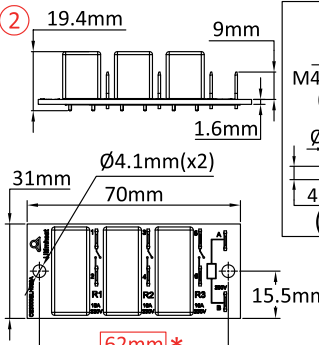
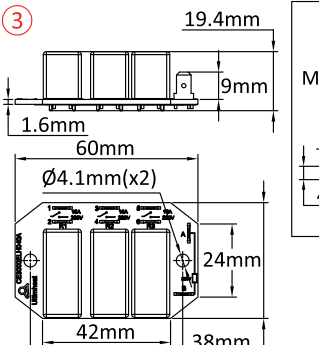
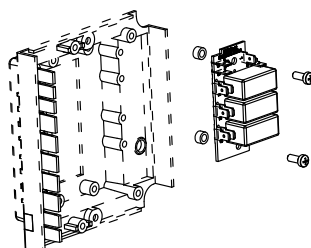
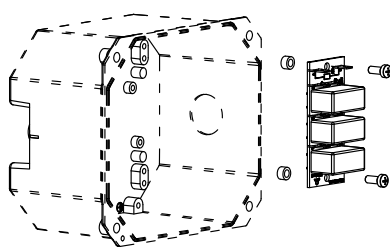
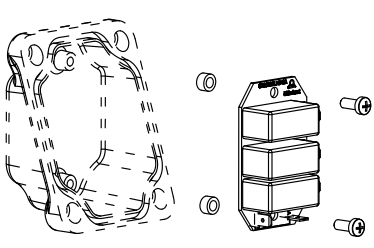
① 	② 	③ 
		

Références principales

Modèle	Nombre de relais	Relais indépendants	Relais couplés
①	2	6YRCD230216SF000	6YRCD230216PF000
①	3	6YRCD230316SF000	6YRCD230316PF000
②	2	6YRCB230216NF000	6YRCB230216PF000
②	3	6YRCB230316NF000	6YRCB230316PF000
③	2	6YRCE230216NF000	6YRCE230216PF000
③	3	6YRCE230316NF000	6YRCE230316PF000

La bobine des relais est en 230V 50 Hz. 24V sur demande. Pouvoir de coupure 16A résistif 100000 cycles. Différence de potentiel maxi entre contacts : 250V alternatif.

Les dimensions encadrées en rouge sont celles utilisées pour le montage sur les boîtiers ou sur les raccords.



Cartes relais, comportant 4 à 6 relais miniatures, pouvoir de coupure 16A 250V, bobine 220/240V. Permettent en particulier de convertir une commande monophasée en triphasée.

En raison de l'évolution technique constante de nos produits, les plans, dessins et caractéristiques repris dans les pages techniques sont communiqués sans engagement et peuvent être modifiés sans préavis

Taille Minimum	Taille Maximum	Matière	Système	Modèle
37 × 115 × 19.4mm	37 × 115 × 19.4mm	PCB	Cartes relais	6YRE

Compatible avec:

<input checked="" type="checkbox"/> Y3N2	<input checked="" type="checkbox"/> Y309
<input checked="" type="checkbox"/> Y3N3	<input checked="" type="checkbox"/> Y3J2
<input checked="" type="checkbox"/> Y3N4	<input checked="" type="checkbox"/> Y3G2
<input checked="" type="checkbox"/> Y310	

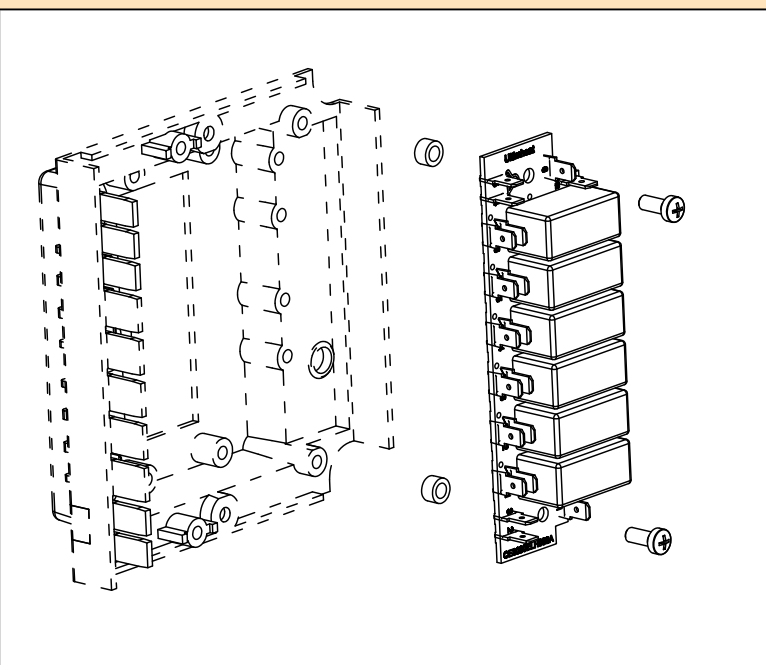
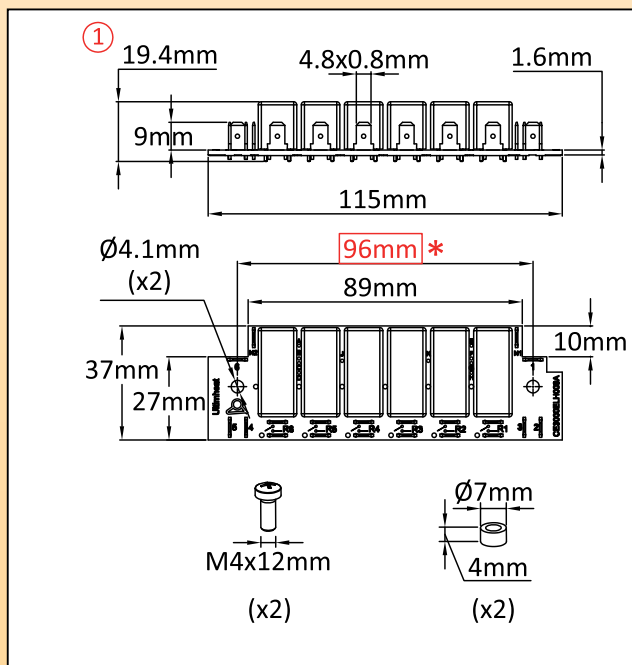
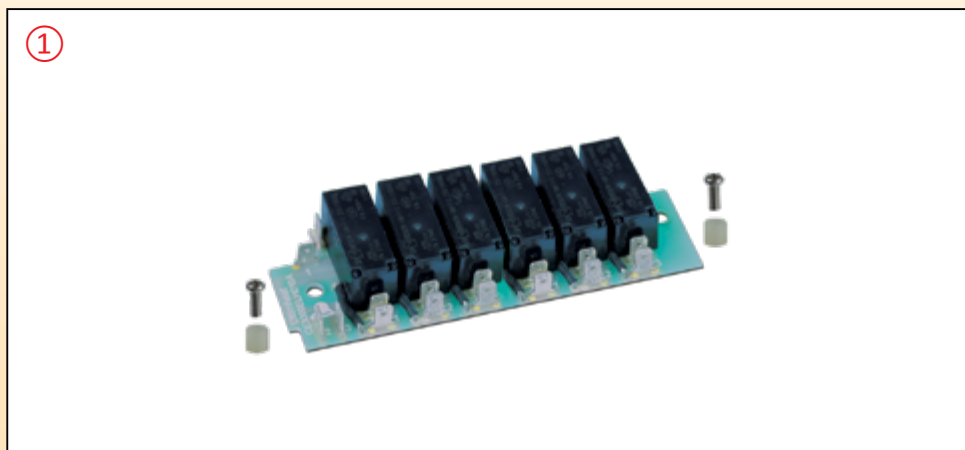

Références principales

Nombre de relais	Relais indépendants	Relais couplés
4	6YREC230416SF000	6YREC230416PF000
5	6YREC230516SF000	6YREC230516PF000
6	6YREC230616SF000	6YREC230616PF000
2x3	-----	6YREC230616DF000

La bobine des relais est en 230V 50 Hz. 24V sur demande. Pouvoir de coupure 16A résistif 100000 cycles. Différence de potentiel maxi entre contacts : 250V alternatif.

Les dimensions encadrées en rouge sont celles utilisées pour le montage sur les boîtiers ou sur les raccords.

Taille Minimum	Taille Maximum	Matière	Système	Modèle
1"	M77 x 2	Acier inoxydable AISI 304	Brides rotatives pour raccords	66XF

Compatible avec:

☒ 66R2	☒ 66RJ
☒ 66R3	☒ 66RK
☒ 66R4	☒ 66RO
☒ 66R5	☒ 66RP
☒ 66R6	☒ 66RQ
☒ 66R7	☒ 66RR
☒ 66R8	☒ 66RU
☒ 66R9	☒ 66RV
☒ 66RE	☒ 66RW
☒ 66RF	☒ 66RY

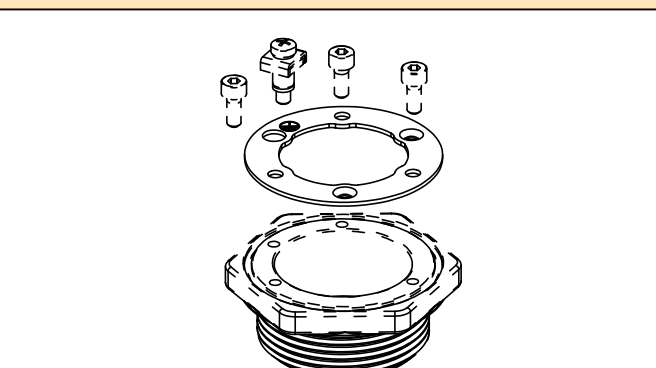
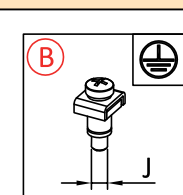
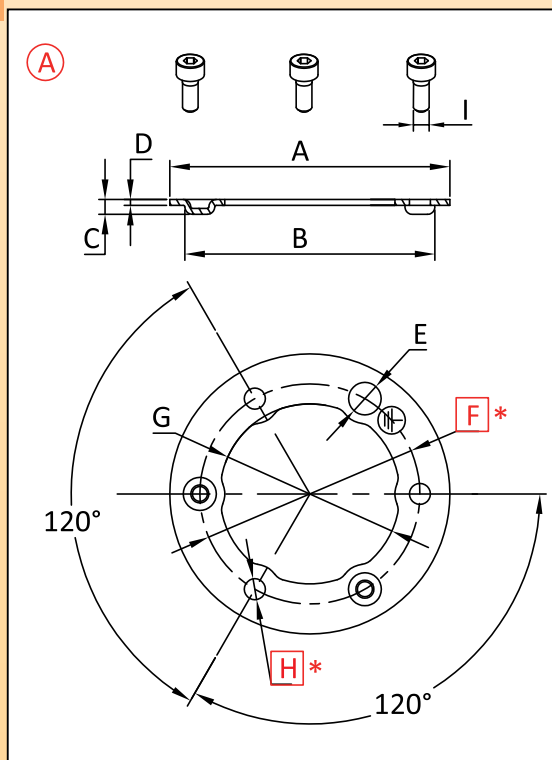
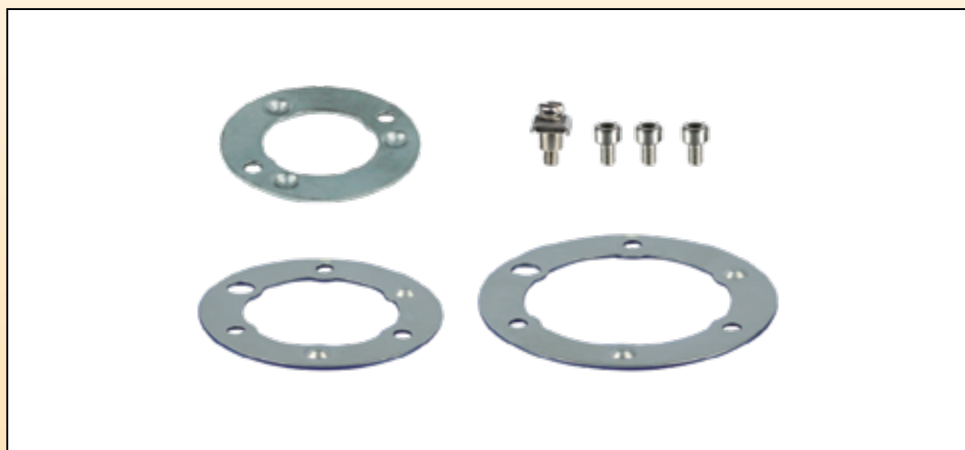

	1"	1-1/4"	1-1/2"	M45x2	2"	2-1/2"	M77x2
A	Ø45	Ø56	Ø56	Ø56	Ø66	Ø90	Ø90
B	Ø40	Ø50	Ø50	Ø50	Ø60	Ø77	Ø77
C	3	3	3	3	3	3	3
D	1.2	1.2	1.2	1.2	1.2	1.2	1.2
E		Ø6.5	Ø6.5	Ø6.5	Ø6.5	Ø7.5	Ø7.5
F	Ø36	Ø44	Ø44	Ø44	Ø54	Ø70	Ø70
G	Ø26	Ø36	Ø36	Ø36	Ø46	Ø60	Ø60
H	Ø4.1 (x2)	Ø4.1 (x3)	Ø4.1 (x3)	Ø4.1 (x3)	Ø4.1 (x3)	Ø5.2 (x3)	Ø5.2 (x3)
I	M4	M4	M4	M4	M4	M5	M5
J	M4	M4	M4	M4	M4	M5	M5

Références principales

Dimension	(A)	(A) + (B)
1"	66XF236I120NU000	66XF236I120NU100
1-1/4" 1-1/2" M45x2	66XF344I120NU000	66XF344I120NU300
2"	66XF354I120NU000	66XF354I120NU300
2-1/2" M77x2	66XF370I120NU000	66XF370I120NU500

Les dimensions encadrées en rouge sont celles utilisées pour le montage sur les boîtiers ou sur les raccords.

Bagues rotatives internes taraudées, blocage par 3 vis de pression



En raison de l'évolution technique constante de nos produits, les plans, dessins et caractéristiques repris dans les pages techniques sont communiqués sans engagement et peuvent être modifiés sans préavis

Taille Minimum	Taille Maximum	Matière	Système	Modèle
1"	M77 x 2	Acier nickelé	Bague rotative taraudée	66XN

Compatible avec:	
<input checked="" type="checkbox"/> Y303	<input checked="" type="checkbox"/> Y3S3
<input checked="" type="checkbox"/> Y304	<input checked="" type="checkbox"/> Y3S5
<input checked="" type="checkbox"/> Y305	<input checked="" type="checkbox"/> Y3S7
<input checked="" type="checkbox"/> Y306	<input checked="" type="checkbox"/> Y3SA
<input checked="" type="checkbox"/> Y307	<input checked="" type="checkbox"/> Y3P1
<input checked="" type="checkbox"/> Y3C4	<input checked="" type="checkbox"/> Y3P3
<input checked="" type="checkbox"/> Y3L1	<input checked="" type="checkbox"/> Y3P4
<input checked="" type="checkbox"/> Y3L3	<input checked="" type="checkbox"/> Y3P5
<input checked="" type="checkbox"/> Y3M1	<input checked="" type="checkbox"/> Y3P6



	1"	1-1/4"	1-1/2"	M45x2	2"	2-1/2"	M77x2
A	Ø47.5	Ø56	Ø62	Ø59	Ø74	Ø92	Ø94
B	Ø40.5	Ø49	Ø55	Ø52	Ø67	Ø84	Ø86
C	4	4	4	4	4	4	4
D	1"	1-1/4"	1-1/2"	M45x2	2"	2-1/2"	M77x2
E	M4(x3)	M4(x3)	M4(x3)	M4(x3)	M4(x3)	M5(x3)	M5(x3)
F	4	4	4	4	4	4	4
G	5.5	5.5	5.5	5.5	5.5	5.5	5.5
H	M4x8	M4x8	M4x8	M4x8	M4x8	M5x8	M5x8

Références principales

Dimension	Référence (A)	Référence (A+B)
1"	66XN000A40T10000	66XN000A40T10200
1-1/4"	66XN000A40T14000	66XN000A40T14200
1-1/2"	66XN000A40T12000	66XN000A40T12200
M45x2	66XN000A40T45000	66XN000A40T45200
2"	66XN000A40T20000	66XN000A40T20200
2-1/2"	66XN000A40T21000	66XN000A40T21200
M77x2	66XN000A40T77000	66XN000A40T77200

Les dimensions encadrées en rouge sont celles utilisées pour le montage sur les boîtiers ou sur les raccords.

Platines externes rotatives pour montage de raccord de thermoplongeurs. Permettent la rotation du boîtier sans nécessiter son ouverture, après montage sur le réservoir.



Taille Minimum	Taille Maximum	Matière	Système	Modèle
0	M77 x 2	Aluminium	Platines externes rotatives pour montage de raccord	66XE

Compatible avec:

- Y3G1
- Y3G2
- Y309

①

	0	Ø45	Ø50	Ø60	Ø77
A	Ø106	Ø106	Ø106	Ø106	Ø106
B	0	Ø45	Ø50	Ø60	Ø77
C	4	4	4	4	4

②

	M45x2	M77x2	1-1/2"	2"	2-1/2"
D	Ø106	Ø106	Ø106	Ø106	Ø106
E	M45x2	M77x2	1-1/2"	2"	2-1/2"
F	4	4	4	4	4

Ø101mm
Ø3mm

A

4mm
7.6mm
8mm
10mm
10mm
Ø5.1mm

(x4)

M5
15mm

(x4)

Références principales

Trou lisse ①		Trou lisse ① + A		Trou lisse ②		Trou lisse ② + A	
Perçage	Références	Références	Taraudage	Références	Références	Références	Références
0	66XE106L4000000	66XE106L400006RS	M45x2	66XE106L40T45000	66XE106L40T456RS	66XE106L40T45000	66XE106L40T456RS
45mm	66XE106L40D45000	66XE106L40D456RS	M77x2	66XE106L40T77000	66XE106L40T776RS	66XE106L40T77000	66XE106L40T776RS
50mm	66XE106L40D50000	66XE106L40D506RS	1-1/2"	66XE106L40T12000	66XE106L40T126RS	66XE106L40T12000	66XE106L40T126RS
60mm	66XE106L40D60000	66XE106L40D606RS	2"	66XE106L40T20000	66XE106L40T206RS	66XE106L40T20000	66XE106L40T206RS
77mm	66XE106L40D77000	66XE106L40D776RS	2-1/2"	66XE106L40T21000	66XE106L40T216RS	66XE106L40T21000	66XE106L40T216RS

Autres diamètres de perçage ou de taraudage sur demande

Les dimensions encadrées en rouge sont celles utilisées pour le montage sur les boîtiers ou sur les raccords.

En raison de l'évolution technique constante de nos produits, les plans, dessins et caractéristiques repris dans les pages techniques sont communiqués sans engagement et peuvent être modifiés sans préavis



En raison de l'évolution technique constante de nos produits, les plans, dessins et caractéristiques repris dans les pages techniques sont communiqués sans engagement et peuvent être modifiés sans préavis

Type de montage	Matière	Système	Modèle
Montage sur boîtier comportant 2 vis à 108mm de distance	PA66 / aluminium	Platine interne plate	6YFB

Compatible avec:	
<input checked="" type="checkbox"/> Y3N1	<input checked="" type="checkbox"/> Y3G1
<input checked="" type="checkbox"/> Y3N2	<input checked="" type="checkbox"/> Y3G2
<input checked="" type="checkbox"/> Y3N3	<input checked="" type="checkbox"/> Y309
<input checked="" type="checkbox"/> Y3N4	<input checked="" type="checkbox"/> Y3J1
<input checked="" type="checkbox"/> Y3H1	<input checked="" type="checkbox"/> Y3J2
<input checked="" type="checkbox"/> Y3H2	<input checked="" type="checkbox"/> Y310
<input checked="" type="checkbox"/> Y3H3	

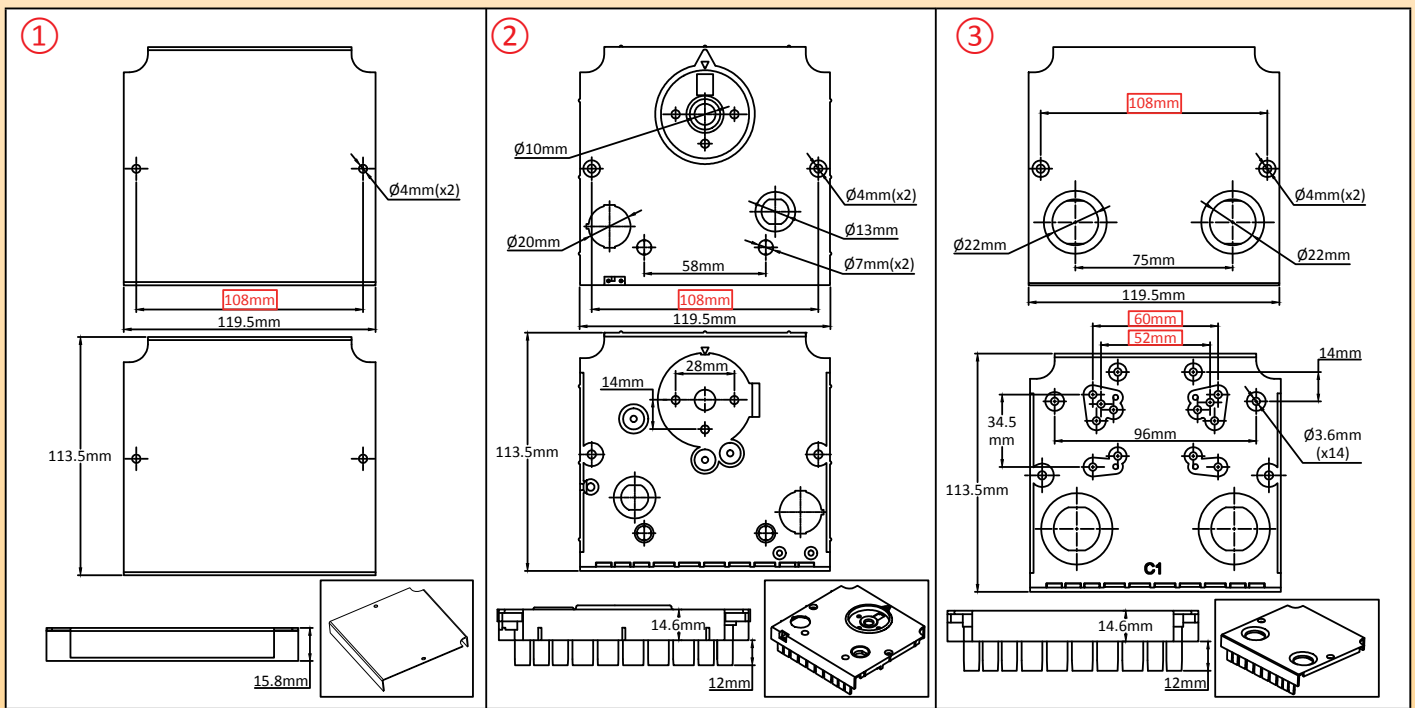
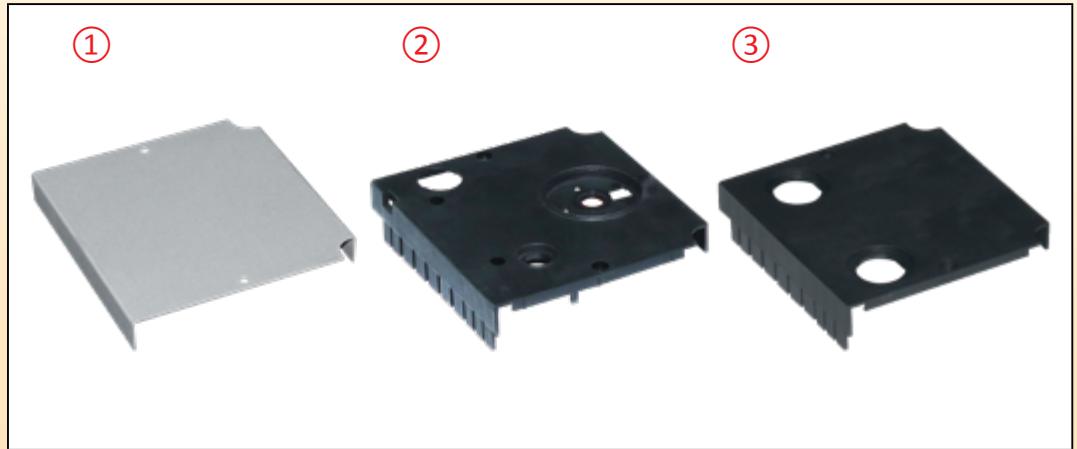

<p>①</p> <p>Tôle aluminium, plate, pour adaptation client.</p>	<p>②</p> <p>PA66, plate pour thermostat, avec trou de porte fusible, interrupteur marche arrêt et 2 lampes témoin. Ne comporte pas de supports pour contacteurs.</p>	<p>③</p> <p>PA66, plate, deux perçages pour lampes témoin dia 22mm et fusible. Comporte des supports de contacteurs.</p>
--	--	--

Références principales

①	6YFBCALF01
②	6YFBCPAF01
③	6YFBCPAF02

Ces platines de montages sont fournies avec des obturateurs amovibles pour les ouvertures non utilisées. Consultez notre bureau d'études l'installation des appareils de contrôle souhaités.

Les dimensions encadrées en rouge sont celles utilisées pour le montage sur les boîtiers ou sur les raccords.

Type de montage	Matière	Système	Modèle
Montage sur boîtier comportant 2 vis à 108mm de distance	PA66	Platine interne surélevée 5mm	6YFC

Compatible avec:

- | | |
|--|--|
| <input checked="" type="checkbox"/> Y3N1 | <input checked="" type="checkbox"/> Y3G1 |
| <input checked="" type="checkbox"/> Y3N2 | <input checked="" type="checkbox"/> Y3G2 |
| <input checked="" type="checkbox"/> Y3N3 | <input checked="" type="checkbox"/> Y309 |
| <input checked="" type="checkbox"/> Y3N4 | <input checked="" type="checkbox"/> Y3J1 |
| <input checked="" type="checkbox"/> Y3H2 | <input checked="" type="checkbox"/> Y3J2 |
| <input checked="" type="checkbox"/> Y3H3 | <input checked="" type="checkbox"/> Y310 |

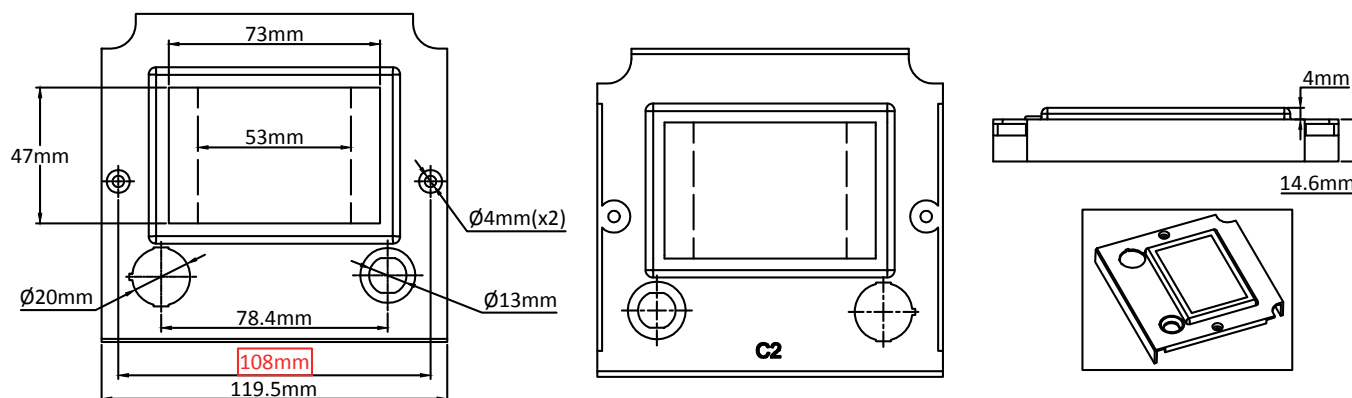
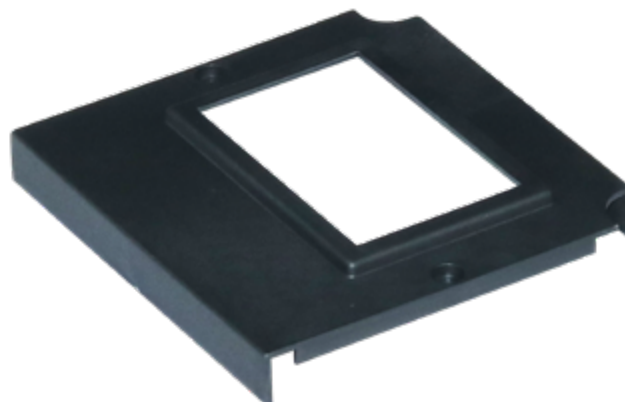

PA66, trou rectangulaire 73 x 47mm. Avec 2 opercules pour réduire à 53x47 pour 2DNA ou disjoncteur. Trou pour interrupteur et fusible. Ne comporte pas de supports pour contacteurs.
Avec 2DNA : compatible avec couvercles plats.

Référence principale

6YFCCPAG01

Ces platines de montages sont fournies avec des obturateurs amovibles pour les ouvertures non utilisées. Consultez notre bureau d'études l'installation des appareils de contrôle souhaités.

Les dimensions encadrées en rouge sont celles utilisées pour le montage sur les boîtiers ou sur les raccords.



En raison de l'évolution technique constante de nos produits, les plans, dessins et caractéristiques repris dans les pages techniques sont communiqués sans engagement et peuvent être modifiés sans préavis

Type de montage	Matière	Système	Modèle
Montage sur boîtier comportant 2 vis à 108mm de distance	PA66	Platine interne surélevée de 15.5mm	6YFD

Compatible avec:	
<input checked="" type="checkbox"/> Y3N2	<input checked="" type="checkbox"/> Y3G2
<input checked="" type="checkbox"/> Y3N3	<input checked="" type="checkbox"/> Y309
<input checked="" type="checkbox"/> Y3N4	<input checked="" type="checkbox"/> Y3J2
<input checked="" type="checkbox"/> Y3H2	<input checked="" type="checkbox"/> Y310
<input checked="" type="checkbox"/> Y3H3	

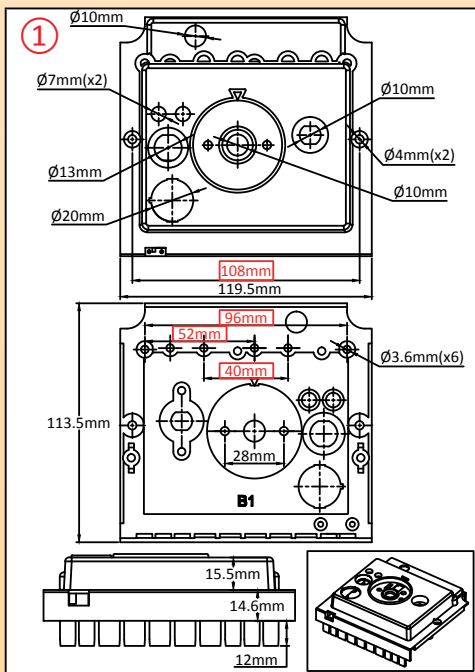

PA66, pour thermostat à bulbe et capillaire unipolaire 8G ou tripolaire 8C, avec 2 voyants, fusible et interrupteur. Pas de bornier électronique. 2 trous réarmement manuel. Trous pour cartes à 3 et 6 relais.

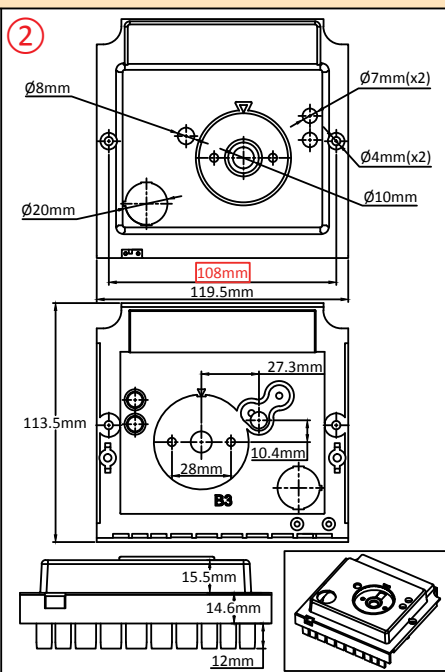

PA66, pour combinés thermostats et limiteur à réarmement manuel à bulbe et capillaire (8I) avec. 2 trous de lampe témoin dia 7mm. Pas de bornier électronique. Pas d'interrupteur. Pas de contacteur.

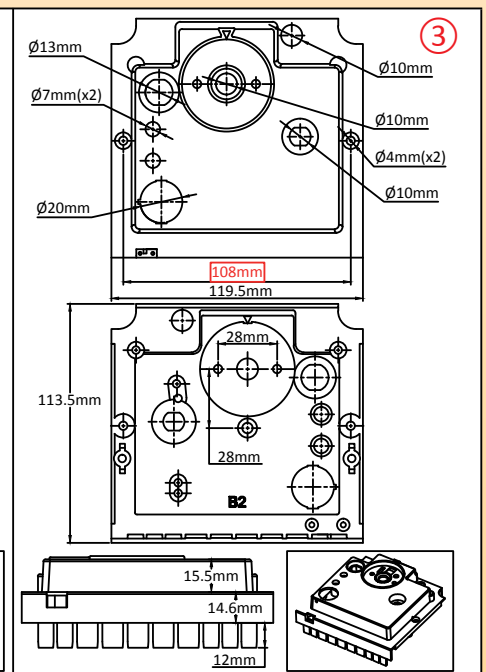

PA66, pour thermostat à bulbe et capillaire unipolaire professionnels (type K) Trous pour 2 voyants, fusible et interrupteur. 3 trous réarmement manuel. Trous pour cartes à 3 et 6 relais et contacteurs.

Références principales

①	6YFDCPAB06
②	6YFDCPAB08
③	6YFDCPAB07

Ces platines de montages sont fournies avec des obturateurs amovibles pour les ouvertures non utilisées. Consultez notre bureau d'études l'installation des appareils de contrôle souhaités.

Les dimensions encadrées en rouge sont celles utilisées pour le montage sur les boîtiers ou sur les raccords.



Type de montage	Matière	Système	Modèle
Montage sur boîtier comportant 2 vis à 108mm de distance	PA66	Platine interne surélevée de 19mm	6YFE

Compatible avec:	
<input checked="" type="checkbox"/> Y3N2	<input checked="" type="checkbox"/> Y3G2
<input checked="" type="checkbox"/> Y3N3	<input checked="" type="checkbox"/> Y309
<input checked="" type="checkbox"/> Y3N4	<input checked="" type="checkbox"/> Y3J2
<input checked="" type="checkbox"/> Y3H2	<input checked="" type="checkbox"/> Y310
<input checked="" type="checkbox"/> Y3H3	

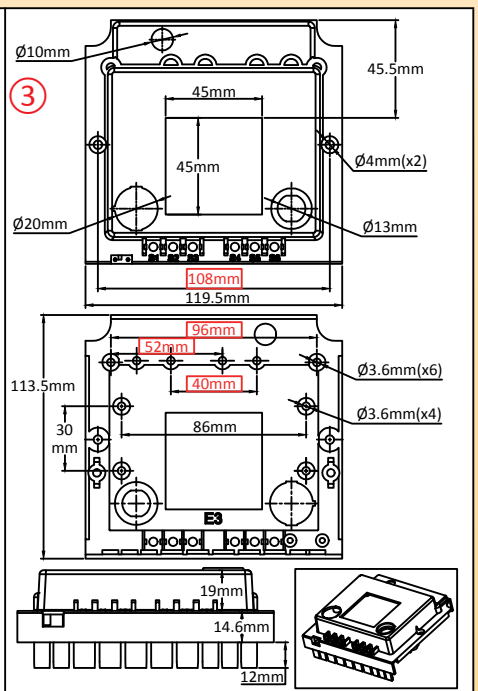
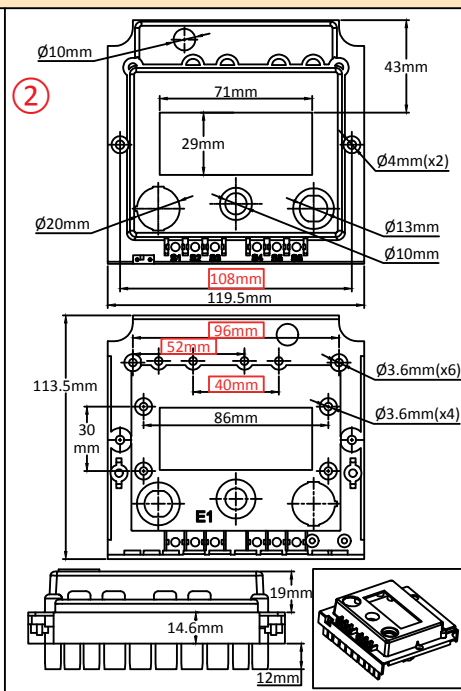
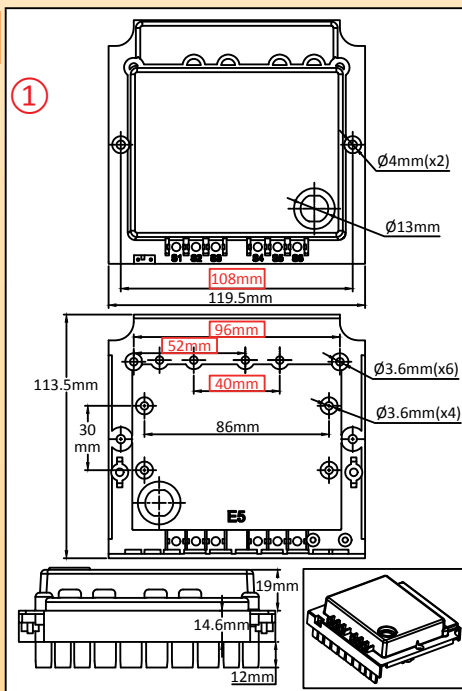
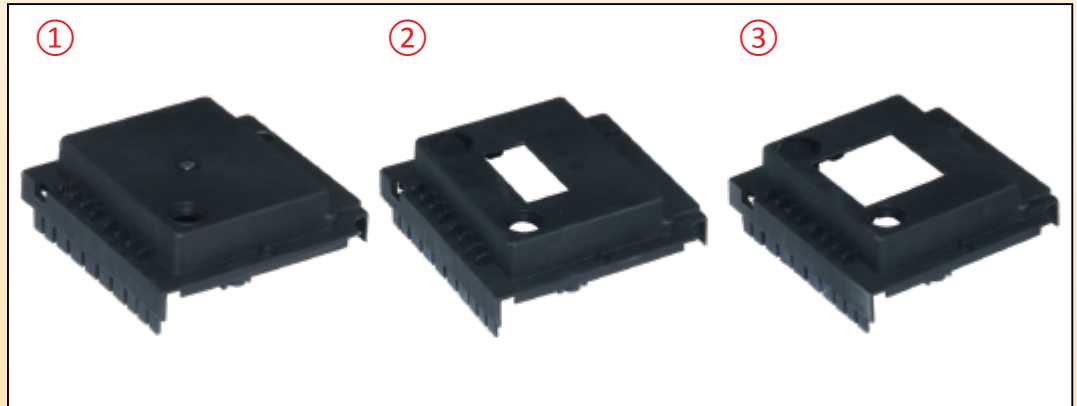

PA66, pour adaptation client, avec trou de porte fusible, bornier électronique basse tension 6 x 1.5mm². Trou pour montage de cartes relais 3 et 6. 4 trous pour carte électronique client. Trou pour réarmement manuel.

PA66, trou de 71 x 29 mm pour régulateur de 78x35mm, avec trou de porte fusible, trou d'interrupteur, bornier électronique 6 x 1.5mm². Trou pour montage de cartes relais 3 et 6. 4 trous pour carte électronique client. Trou pour réarmement manuel.

PA66, trou de 45 x 45 mm pour un régulateur 48 x 48 ou deux régulateurs 45x22. Avec trou de porte fusible, trou d'interrupteur bornier électronique 6 x 1.5mm². Trou pour montage de cartes relais 3 et 6. 4 trous pour carte électronique client. Trou pour réarmement manuel.

Références principales

①	6YFECPAB01
②	6YFECPAB03
③	6YFBCPAB04

Ces platines de montages sont fournies avec des obturateurs amovibles pour les ouvertures non utilisées. Consultez notre bureau d'études l'installation des appareils de contrôle souhaités.

Les dimensions encadrées en rouge sont celles utilisées pour le montage sur les boîtiers ou sur les raccords.

Liste alphabétique des références de familles de produits



En raison de l'évolution technique constante de nos produits, les plans, dessins, photos et caractéristiques repris dans les pages techniques sont communiqués sans engagement et peuvent être modifiés sans préavis

Sous familles	Page	Sous familles	Page	Sous familles	Page
66JE	196	66TTW8	208	Y3C7	13, 133
66JF	192	66UT	209	Y3C8	13, 14, 134
66JL	193	66XE	222	Y3E6	13, 14, 135
66JP	191	66XF	220	Y3E7	13, 14, 136
66JR	194, 195	66YQ	214	Y3E8	13, 14, 137
66KC	198	66YS	212	Y3F1	6, 9, 121
66KD	200	66YU	213	Y3F2	6, 10, 122
66KP	199	66Z1	216	Y3F3	6, 10, 123
66NI	197	66Z2	216	Y3G1	15, 19, 159, 160
66NK	197	67XN	221	Y3G2	15, 19, 161, 162
66NL	197	6YFB	223	Y3H1	15, 17, 156
66NS	215	6YFC	224	Y3H2	15, 17, 157
66NT	197	6YFD	225	Y3H3	15, 17, 158
66Q1	201	6YFE	226	Y3J1	15, 20, 165, 166
66Q2	202	6YRC	218	Y3J2	15, 20, 167, 168
66Q3	202	6YRE	219	Y3K1	1, 2, 85
66Q4	203	6YRM	217	Y3K2	1, 2, 86
66R2	177	BEJ	205	Y3L1	1, 2, 87
66R3	178	BEL	205	Y3L2	1, 2, 88
66R4	179	BEN	204	Y3L3	1, 2, 89
66R5	180	BEO	204	Y3L4	1, 3, 90
66R6	177	BEP	206	Y3M1	6, 11, 126, 127
66R7	178	BEQ	206	Y3N1	6, 11, 128
66R8	179	BER	206	Y3N2	6, 11, 129
66R9	180	BES	207	Y3N3	6, 12, 130
66RB	183	BET	207	Y3N4	6, 12, 131
66RC	184	Y301	6, 7, 111	Y3P1	15, 16, 147, 148
66RD	185	Y302	6, 7, 112	Y3P3	15, 16, 149, 150
66RE	187	Y303	15, 141, 142	Y3P4	15, 17, 151
66RF	186	Y304	15, 16, 143, 144	Y3P5	15, 17, 152, 153
66RG	188	Y305	15, 16, 145, 146	Y3P6	15, 17, 154, 155
66RJ	173	Y306	6, 9, 118, 119	Y3S3	1, 3, 91
66RK	174	Y307	6, 10, 124, 125	Y3S4	1, 3, 92
66RO	175	Y309	15, 19, 163, 164	Y3S5	1, 3, 93
66RP	175	Y310	15, 20, 169, 170	Y3S6	1, 3, 94
66RQ	176	Y3A1	6, 107	Y3S7	1, 4, 100
66RR	176	Y3A2	6, 108	Y3S8	1, 5, 101
66RU	173	Y3A3	6, 7, 109	Y3S9	1, 5, 102
66RV	174	Y3A4	6, 7, 110	Y3SA	1, 3, 95
66RW	181	Y3B1	6, 8, 116	Y3SB	1, 4, 96
66RY	182	Y3B2	6, 8, 117	Y3SC	1, 4, 97
66TNL4	210	Y3C1	6, 7, 113	Y3T8	1, 5, 103
66TNW3	211	Y3C2	6, 8, 114	Y3TA	1, 5, 104
66TNW8	208	Y3C3	6, 8, 115	Y3TB	1, 4, 98
66TTL4	210	Y3C4	6, 9, 120	Y3TC	1, 4, 99
66TTW3	211	Y3C6	13, 132		



Liste alphabétique des références de produits citées dans ce catalogue

Références	Page	Références	Page	Références	Page	Références	Page	Références	Page	Références	Page
66JEN50040H60000	196	66Q1503235000000	201	66RQMDT****0000	176	66XE106L40T206RS	222	Y303000A00000007	141	Y303500D1T00000G	142
66JEN80040H92000	196	66Q2PM1M25000000	202	66RQMDT****0005	176	66XE106L40T21000	222	Y303000A00000008	141	Y303500D1T500007	142
66JES50040H60000	196	66Q3PM3M25800000	202	66RQMDT****0010	176	66XE106L40T216RS	222	Y303000A12000007	141	Y303500D1T50000G	142
66JES80040H92000	196	66Q3PM3M25K00000	202	66RQMDT****0015	176	66XE106L40T45000	222	Y303000A1200000G	141	Y303500F00000007	142
66JFC32022500000	192	66Q4SM3100000000	203	66RRA3T****0000	176	66XE106L40T456RS	222	Y303000A12500007	141	Y303500F0000000G	142
66JFC40022620000	192	66R2A3T****0000	177	66RRA3T****0005	176	66XE106L40T77000	222	Y303000A1250000G	141	Y303500F12000007	142
66JFC44022620000	192	66R2A3T****0005	177	66RRA7T****0000	176	66XE106L40T776RS	222	Y303000A1T000007	141	Y303500F1200000G	142
66JFC58022760000	192	66R2MDT****0000	177	66RRA7T****0005	176	66XF2361120NU000	220	Y303000A1T00000G	141	Y303500F12500007	142
66JFC74022950000	192	66R2MDT****0005	177	66RRMDT****0000	176	66XF2361120NU100	220	Y303000A1T500007	141	Y303500F1250000G	142
66JLN32040500000	193	66R3A3T****0000	178	66RRMDT****0005	176	66XF3441120NU000	220	Y303000A1T50000G	141	Y303500F1T000007	142
66JLN58040500000	193	66R3A3T****0005	178	66RRMGT****0000	176	66XF3441120NU300	220	Y303000D00000007	141	Y303500F1T00000G	142
66JLN70040600000	193	66R3MDT****0000	178	66RRMGT****0005	176	66XF3541120NU000	220	Y303000D0000000G	141	Y303500F1T500007	142
66JLN90040770000	193	66R3MDT****0005	178	66RUA3T****0000	173	66XF3541120NU300	220	Y303000D12000007	141	Y303500F1T50000G	142
66JLS32040500000	193	66R4A3T****0000	179	66RUA3T****0005	173	66XF3701120NU000	220	Y303000D1200000G	141	Y303BA2000000007	142
66JLS58040500000	193	66R4A3T****0005	179	66RUA7T****0000	173	66XF3701120NU500	220	Y303000D12500007	141	Y303BA20000000G	142
66JLS70040600000	193	66R4MDT****0000	179	66RUA7T****0005	173	66XN000A40T10000	221	Y303000D1250000G	141	Y303BA2012000007	142
66JLS90040770000	193	66R4MDT****0005	179	66RUMDT****0000	173	66XN000A40T10200	221	Y303000D1T000007	141	Y303BA201200000G	142
66JLV32040500000	193	66R5A3T****0000	180	66RUMDT****0005	173	66XN000A40T12000	221	Y303000D1T00000G	141	Y303BA2012500007	142
66JLV58040500000	193	66R5A3T****0005	180	66RUMGT****0000	173	66XN000A40T12200	221	Y303000D1T500007	141	Y303BA201250000G	142
66JLV70040600000	193	66R5MDT****0000	180	66RUMGT****0005	173	66XN000A40T14000	221	Y303000D1T50000G	141	Y303BA201T000007	142
66JLV90040770000	193	66R5MDT****0005	180	66RVA3T****0000	174	66XN000A40T14200	221	Y303000F00000007	141	Y303BA201T00000G	142
66JPN32020500000	191	66R6A3T****0000	177	66RVA3T****0005	174	66XN000A40T20000	221	Y303000F0000000G	141	Y303BA201T500007	142
66JPN40020620000	191	66R6A3T****0005	177	66RVA7T****0000	174	66XN000A40T20200	221	Y303000F12000007	141	Y303BA201T50000G	142
66JPN44020620000	191	66R6MDT****0000	177	66RVA7T****0005	174	66XN000A40T21000	221	Y303000F1200000G	141	Y303BA2A00000007	142
66JPN58020760000	191	66R6MDT****0005	177	66RVM7T****0000	174	66XN000A40T21200	221	Y303000F12500007	141	Y303BA2A0000000G	142
66JPN74020950000	191	66R7A3T****0000	178	66RVM7T****0005	174	66XN000A40T21200	221	Y303000F1250000G	141	Y303BA2A12000007	142
66JPP32020500000	191	66R7A3T****0005	178	66RVMGT****0000	174	66XN000A40T45000	221	Y303000F1T000007	141	Y303BA2A1200000G	142
66JPP40020620000	191	66R7MDT****0000	178	66RVMGT****0005	174	66XN000A40T45200	221	Y303000F1T00000G	141	Y303BA2A12500007	142
66JPP44020620000	191	66R7MDT****0005	178	66RWA5T026000000	181	66XN000A40T77000	221	Y303000F1T500007	141	Y303BA2A1250000G	142
66JPP58020760000	191	66R8A3T****0000	179	66RWA5T026000006	181	66XN000A40T77200	221	Y303000F1T50000G	141	Y303BA2A1T000007	142
66JPP74020950000	191	66R8A3T****0005	179	66RWA5T026000007	181	66YQC0121710000	214	Y303000F1T50000G	141	Y303BA2A1T00000G	142
66JPS32020500000	191	66R8MDT****0000	179	66RWA5T026000008	181	66YQC0121710000	214	Y303450000000007	141	Y303BA2A1T00000G	142
66JPS40020620000	191	66R8MDT****0005	179	66RYA5T026000000	182	66YQC0341710000	214	Y30345000000000G	141	Y303BA2A1T500007	142
66JPS44020620000	191	66R9A3T****0000	180	66RYA5T026000006	182	66YQC0341710000	214	Y303450012000007	142	Y303BA2A1T50000G	142
66JPS58020760000	191	66R9A3T****0005	180	66RYA5T026000007	182	66YCS112122****	212	Y303450012500007	142	Y303BA2D00000007	142
66JPS74020950000	191	66R9MDT****0000	180	66RYA5T026000008	182	66YCS112122****	212	Y30345001250000G	142	Y303BA2D12000007	142
66JRN55020510000	194	66R9MDT****0005	180	66TOL4260000000K	210	66YCS212122****	212	Y30345001T000007	142	Y303BA2D1200000G	142
66JRN65020610000	194	66RBA1T000000000	183	66TOL4260000000S	210	66YSM45212****	212	Y30345001T00000G	142	Y303BA2D12500007	142
66JRN82020780000	194	66RBA2T000000000	183	66TNL4264507250K	210	66YSM45212****	212	Y30345001T500007	142	Y303BA2D1250000G	142
66JRN87030810000	195	66RBA3T000000000	183	66TNL4264507250K	210	66YUC112122****	213	Y30345001T50000G	142	Y303BA2D1T000007	142
66JRS55020510000	194	66RBA5T000000000	183	66TNL4268007250K	210	66YUC112122****	213	Y3034500A00000007	141	Y303BA2D1T00000G	142
66JRS65020610000	194	66RBA7T000000000	183	66TNW300230A100K	211	66YUC112122****	213	Y3034500A0000000G	141	Y303BA2D1T500007	142
66JRS82020780000	194	66RBM7T000000000	183	66TNW300230A1B0K	211	66YUC112122****	213	Y3034500A12000007	142	Y303BA2D1T50000G	142
66JRS87030810000	195	66RBMGT000000000	183	66TNW300300A100K	211	66YUC212122****	213	Y3034500A1200000G	142	Y303BA2F00000007	142
66KD1000000000000	200	66RCA3T000000000	184	66TNW300300A1B0K	211	66YUC212122****	213	Y3034500A12500007	142	Y303BA2F0000000G	142
66KD2100000000000	200	66RCA5000000000	184	66TNW300450A100K	211	66YUM45212****	213	Y3034500A1250000G	142	Y303BA2F12000007	142
66KD3100000000000	200	66RCA7000000000	184	66TNW300450A1B0K	211	66YUM45212****	213	Y3034500A1T000007	142	Y303BA2F1200000G	142
66KD4100000000000	200	66RCMD000000000	184	66TNW300600A100K	211	66YUM772122****	213	Y3034500A1T00000G	142	Y303BA2F12500007	142
66KD5100000000000	200	66RCMDG000000000	184	66TNW300600A1B0K	211	66YUM772122****	213	Y3034500A1T500007	142	Y303BA2F1250000G	142
66KD6100000000000	200	66RDA1T000000000	185	66TNW800450A550K	208	66Z1P60931010265	216	Y3034500A1T50000G	142	Y303BA2F1T000007	142
66KE1100000000000	198	66RDA2T000000000	185	66TNW800600A550K	208	66Z2P609552010265	216	Y303450D00000007	141	Y303BA2F1T00000G	142
66KE2100000000000	198	66REA2T000000000	187	66TNW800800A550K	208	66YR230216NF000	218	Y303450D0000000G	141	Y303BA2F1T500007	142
66KG1100000000000	199	66REA3T000000000	187	66TTL4264507250K	210	66YR230216PF000	218	Y303450D12000007	142	Y303BA2F1T50000G	142
66KU1100000000000	199	66REA5T000000000	187	66TTL4264507250S	210	66YR230216PF000	218	Y303450D1200000G	142	Y303M45000000007	142
66KU2100000000000	199	66REA7T000000000	187	66TTL4266007250K	210	66YR230216PF000	218	Y303450D12500007	142	Y303M4500000000G	142
66KU3100000000000	199	66REM7T000000000	187	66TTL4268007250K	210	66YR230216PF000	218	Y303450D1250000G	142	Y303M45012000007	142
66NIC01230H44000	197	66REMGT000000000	187	66TTL4268007250S	210	66YR230216PF000	218	Y303450D1T000007	142	Y303M4501200000G	142
66NIC03430H44000	197	66RFA1T000000000	186	66TTL4268007250S	210	66YR230216PF000	218	Y303450D1T00000G	142	Y303M45012500007	142
66NIC10055H44000	197	66RGA2T000000000	188	66TTW300230A100S	211	66YR230216PF000	218	Y303450D1T500007	142	Y303M4501250000G	142
66NIC11280H52000	197	66RGA3T000000000	188	66TTW300230A1B0S	211	66YR230216NF000	218	Y303450D1T50000G	142	Y303M4501T000007	142
66NIC11465H50000	197	66RGM7T000000000	188	66TTW300300A100S	211	66YR230216PF000	218	Y303450F00000007	141	Y303M4501T00000G	142
66NIC20080H65000	197	66RJA3T****0000	173	66TTW300300A1B0S	211	66YR230316NF000	218	Y303450F0000000G	141	Y303M4501T500007	142
66NIC21280H85000	197	66RJA3T****0005	173	66TTW300450A100S	211	66YR230316PF000	218	Y303450F12000007	142	Y303M4501T50000G	142
66NIM45280H52000	197	66RJA7T****0000	173	66TTW300450A1B0S	211	66YR230316PF000	218	Y303450F1200000G	142	Y303M45A00000007	142
66NIM77280H85000	197	66RJA7T****0005	173	66TTW300600A100S	211	66YR230316PF000	218	Y303450F12500007	142	Y303M45A0000000G	142
66NKC01230H44000	197	66RJM7T****0000	173	66TTW300600A1B0S	211	66YR230516PF000	219	Y303450F1250000G	142	Y303M45A12000007	142
66NKC03430H44000	197	66RJM7T****0005	173	66TTW800450A550K	208	66YR230516PF000	219	Y303450F1T000007	142	Y303M45A1200000G	142
66NKC10055H44000	197	66RJMGT****0000	173	66TTW800450A550S	208	66YR230616DF000	219	Y303450F1T00000G	142	Y303M45A12500007	142
66NKC11280H52000	197	66RJMGT****0005	173	66TTW800600A550K	208	66YR230616PF000	219	Y303450F1T500007	142	Y303M45A1250000G	142
66NKC11465H50000	197	66RKA3T****0000	174	66TTW800600A550S	208	66YR230616SF000	219	Y303450F1T50000G	142	Y303M45A1T000007	142
66NKC20080H65000	197	66RKA3T****0005	174	66TTW800800A550K	208	66YRMA230116MF000	217	Y303500000000007	142	Y303M45A1T00000G	142
66NKC21280H85000	197	66RKA7T****0000	174	66TTW800800A550S	208	BEJF3F3000000P00	205	Y30350000000000G			



Liste alphabétique des références de produits citées dans ce catalogue

En raison de l'évolution technique constante de nos produits, les plans, dessins, photos et caractéristiques repris dans les pages techniques sont communiqués sans engagement et peuvent être modifiés sans préavis

Références	Page	Références	Page	Références	Page	Références	Page	Références	Page	Références	Page
Y304000012500007	143	Y304500D0000000G	144	Y304M45F1T500007	144	Y305500A1250000G	146	Y305BA2F12000007	146	Y306000A2160000T	118
Y30400001250000G	143	Y304500D12000007	144	Y304M45F1T50000G	144	Y305500A1T000007	146	Y305BA2F21200000G	146	Y306000D2200000T	118
Y30400001T000007	143	Y304500D1200000G	144	Y3050000000000007	145	Y305500A1T00000G	146	Y305BA2F21500007	146	Y306000A2C00000T	118
Y30400001T00000G	143	Y304500D12500007	144	Y305000000000000G	145	Y305500A1T500007	146	Y305BA2F2150000G	146	Y306000D0000000T	118
Y30400001T500007	143	Y304500D1250000G	144	Y305000012000007	145	Y305500A1T50000G	146	Y305BA2F1T000007	146	Y306000D1160000T	118
Y30400001T50000G	143	Y304500D1T000007	144	Y30500001200000G	145	Y305500D000000007	146	Y305BA2F1T00000G	146	Y306000D1200000T	118
Y304000A00000007	143	Y304500D1T00000G	144	Y305000012500007	145	Y305500D00000000G	146	Y305BA2F1T500007	146	Y306000D2160000T	118
Y304000A0000000G	143	Y304500D1T500007	144	Y30500001250000G	145	Y305500D12000007	146	Y305BA2F1T50000G	146	Y306000D2200000T	118
Y304000A12000007	143	Y304500D1T50000G	144	Y30500001T000007	145	Y305500D1200000G	146	Y305BB2000000007	146	Y306000D2C00000T	118
Y304000A1200000G	143	Y304500F0000000G	144	Y30500001T00000G	145	Y305500D12500007	146	Y305BB200000000G	146	Y306000F0000000T	118
Y304000A12500007	143	Y304500F0000000G	144	Y30500001T500007	145	Y305500D1250000G	146	Y305BB2012000007	146	Y306000F1160000T	118
Y304000A1250000G	143	Y304500F12000007	144	Y30500001T50000G	145	Y305500D1T000007	146	Y305BB201200000G	146	Y306000F1200000T	118
Y304000A1T000007	143	Y304500F1200000G	144	Y3050000A00000007	145	Y305500D1T00000G	146	Y305BB2012500007	146	Y306000F2160000T	118
Y304000A1T00000G	143	Y304500F12500007	144	Y3050000A0000000G	145	Y305500D1T500007	146	Y305BB201250000G	146	Y306000F2200000T	118
Y304000A1T500007	143	Y304500F1250000G	144	Y3050000A12000007	145	Y305500D1T50000G	146	Y305BB201T000007	146	Y306000F2C00000T	118
Y304000A1T50000G	143	Y304500F1T000007	144	Y3050000A1200000G	145	Y305500F00000007	146	Y305BB201T00000G	146	Y30645000000000T	118
Y304000D00000007	143	Y304500F1T00000G	144	Y3050000A12500007	145	Y305500F0000000G	146	Y305BB201T500007	146	Y30645001160000T	118
Y304000D0000000G	143	Y304500F1T500007	144	Y3050000A1250000G	145	Y305500F12000007	146	Y305BB201T50000G	146	Y30645001200000T	118
Y304000D12000007	143	Y304500F1T50000G	144	Y3050000A1T000007	145	Y305500F1200000G	146	Y305BB2A00000007	146	Y30645002160000T	119
Y304000D1200000G	143	Y304500F1T50000G	144	Y3050000A1T00000G	145	Y305500F12500007	146	Y305BB2A0000000G	146	Y30645002200000T	119
Y304000D12500007	143	Y304500F12500007	144	Y3050000A1T500007	145	Y305500F1250000G	146	Y305BB2A12000007	146	Y30645002C00000T	119
Y304000D1250000G	143	Y304500F1250000G	144	Y3050000A1T50000G	145	Y305500F1T000007	146	Y305BB2A1200000G	146	Y3064500A0000000T	118
Y304000D1T000007	143	Y304500F1T000007	144	Y3050000A1T50000G	145	Y305500F1T00000G	146	Y305BB2A12500007	146	Y3064500A1160000T	118
Y304000D1T00000G	143	Y304500F1T000007	144	Y3050000D00000007	145	Y305500F1T00000G	146	Y305BB2A1250000G	146	Y3064500A1200000T	119
Y304000D1T500007	143	Y304500F1T500007	144	Y3050000D0000000G	145	Y305500F1T500007	146	Y305BB2A1T000007	146	Y3064500A1200000T	119
Y304000D1T50000G	143	Y304500F1T500007	144	Y3050000D12000007	145	Y305500F1T50000G	146	Y305BB2A1T00000G	146	Y3064500A2200000T	119
Y304000D1T500007	143	Y304500F1T500007	144	Y3050000D1200000G	145	Y3056000000000007	146	Y305BB2A1T500007	146	Y3064500A2C00000T	119
Y304000D1T50000G	143	Y304500F1T500007	144	Y3050000D12500007	145	Y305600000000000G	146	Y305BB2A1T50000G	146	Y3064500A2C00000T	119
Y304000F00000007	143	Y304500F1T000007	144	Y3050000D1250000G	145	Y305600012000007	146	Y305BB2A1T50000G	146	Y3064500D0000000T	118
Y304000F0000000G	143	Y304500F1T000007	144	Y3050000D1250000G	145	Y30560001200000G	146	Y305BB2D00000007	146	Y3064500D1160000T	118
Y304000F12000007	143	Y304500F1T000007	144	Y3050000D1T000007	145	Y30560001200000G	146	Y305BB2D0000000G	146	Y3064500D1200000T	118
Y304000F1200000G	143	Y304500F1T000007	144	Y3050000D1T00000G	145	Y305600012500007	146	Y305BB2D0000000G	146	Y3064500D2160000T	119
Y304000F12500007	143	Y304500F1T000007	144	Y3050000D1T00000G	145	Y30560001250000G	146	Y305BB2D12000007	146	Y3064500D2160000T	119
Y304000F1250000G	143	Y304500F1T000007	144	Y3050000D1T500007	145	Y30560001250000G	146	Y305BB2D1200000G	146	Y3064500D2C00000T	119
Y304000F1T000007	143	Y304500F1T000007	144	Y3050000D1T500007	145	Y3056000A00000007	146	Y305BB2D12500007	146	Y3064500F0000000T	118
Y304000F1T00000G	143	Y304500F1T000007	144	Y3050000D1T50000G	145	Y3056000A0000000G	146	Y305BB2D1250000G	146	Y3064500F0000000T	118
Y304000F1T500007	143	Y304500F1T500007	144	Y3050000F00000007	145	Y30560001T000007	146	Y305BB2D1T000007	146	Y3064500F1160000T	118
Y304000F1T50000G	143	Y304500F1T500007	144	Y3050000F0000000G	145	Y30560001T00000G	146	Y305BB2D1T00000G	146	Y3064500F1200000T	119
Y304000F1T500007	143	Y304500F1T500007	144	Y3050000F12000007	145	Y3056000A00000007	146	Y305BB2D1T500007	146	Y3064500F2160000T	118
Y304000F1T50000G	143	Y304500F1T500007	144	Y3050000F1200000G	145	Y3056000A0000000G	146	Y305BB2D1T50000G	146	Y3064500F2200000T	119
Y304450000000007	143	Y304500F1T500007	144	Y3050000F12500007	145	Y3056000A0000000G	146	Y305BB2D1T500007	146	Y3064500F2200000T	119
Y30445000000000G	143	Y304500F1T500007	144	Y3050000F1250000G	145	Y3056000A12000007	146	Y305BB2D1T50000G	146	Y3064500F2C00000T	119
Y304450012000007	144	Y304500F1T500007	144	Y3050000F1T000007	145	Y3056000A1200000G	146	Y305BB2F00000007	146	Y3064500F2C00000T	119
Y30445001200000G	144	Y304500F1T500007	144	Y3050000F1T00000G	145	Y3056000A12500007	146	Y305BB2F0000000G	146	Y306500000000000T	119
Y304450012500007	144	Y304500F1T500007	144	Y3050000F1T00000G	145	Y3056000A1250000G	146	Y305BB2F12000007	146	Y306500001200000T	119
Y30445001250000G	144	Y304500F1T500007	144	Y3050000F1T500007	145	Y3056000A1250000G	146	Y305BB2F1200000G	146	Y306500001200000T	119
Y30445001T000007	144	Y304500F1T500007	144	Y305450000000007	145	Y3056000A1T000007	146	Y305BB2F12500007	146	Y306500002160000T	119
Y30445001T00000G	144	Y304500F1T500007	144	Y30545000000000G	145	Y3056000A1T00000G	146	Y305BB2F1250000G	146	Y306500002200000T	119
Y30445001T500007	144	Y304500F1T500007	144	Y30545000000000G	145	Y3056000A1T500007	146	Y305BB2F1T000007	146	Y306500002C00000T	119
Y30445001T50000G	144	Y304500F1T500007	144	Y30545000000000G	145	Y3056000A1T50000G	146	Y305BB2F1T00000G	146	Y3065000A0000000T	119
Y3044500A00000007	143	Y304500F1T500007	144	Y3054500012500007	145	Y3056000D000000007	146	Y305BB2F1T500007	146	Y3065000A1200000T	119
Y3044500A0000000G	143	Y304500F1T500007	144	Y305450001250000G	145	Y3056000D00000000G	146	Y305BB2F1T50000G	146	Y3065000A1600000T	119
Y3044500A12000007	144	Y304500F1T500007	144	Y305450001T000007	145	Y3056000D12000007	146	Y305M45000000007	146	Y3065000A2160000T	119
Y3044500A1200000G	144	Y304500F1T500007	144	Y305450001T00000G	145	Y3056000D1200000G	146	Y305M4500000000G	146	Y3065000A2200000T	119
Y3044500A1T000007	144	Y304500F1T500007	144	Y305450001T00000G	145	Y3056000D12500007	146	Y305M45012000007	146	Y3065000A2C00000T	119
Y3044500A1T00000G	144	Y304500F1T500007	144	Y305450001T00000G	145	Y3056000D1250000G	146	Y305M4501200000G	146	Y3065000D0000000T	119
Y3044500A1T500007	144	Y304500F1T500007	144	Y305450001T00000G	145	Y3056000D1T000007	146	Y305M4501200000G	146	Y3065000D1200000T	119
Y3044500A1T50000G	144	Y304500F1T500007	144	Y305450001T00000G	145	Y3056000D1T00000G	146	Y305M45012500007	146	Y3065000D1200000T	119
Y3044500A20000007	143	Y304500F1T500007	144	Y305450001T00000G	145	Y3056000D1T500007	146	Y305M4501T000007	146	Y3065000D2200000T	119
Y3044500A2000000G	143	Y304500F1T500007	144	Y305450001T00000G	145	Y3056000D1T50000G	146	Y305M4501T00000G	146	Y3065000D2C00000T	119
Y3044500A21200007	144	Y304500F1T500007	144	Y305450001T00000G	145	Y3056000D1T500007	146	Y305M4501T500007	146	Y3065000F0000000T	119
Y3044500A2120000G	144	Y304500F1T500007	144	Y305450001T00000G	145	Y3056000D1T500007	146	Y305M4501T500007	146	Y3065000F0000000T	119
Y3044500A21T000007	144	Y304500F1T500007	144	Y305450001T00000G	145	Y3056000D1T500007	146	Y305M4501T500007	146	Y3065000F1200000T	119
Y3044500A21T00000G	144	Y304500F1T500007	144	Y305450001T00000G	145	Y3056000D1T500007	146	Y305M4501T500007	146	Y3065000F1200000T	119
Y3044500A21T500007	144	Y304500F1T500007	144	Y305450001T00000G	145	Y3056000D1T500007	146	Y305M4501T500007	146	Y3065000F2160000T	118
Y3044500A21T50000G	144	Y304500F1T500007	144	Y305450001T00000G	145	Y3056000D1T500007	146	Y305M4501T500007	146	Y3065000F2200000T	119
Y3044500A2A00000007	143	Y304500F1T500007	144	Y305450001T00000G	145	Y3056000D1T500007	146	Y305M4501T500007	146	Y3065000F2C00000T	



Liste alphabétique des références de produits citées dans ce catalogue

En raison de l'évolution technique constante de nos produits, les plans, dessins, photos et caractéristiques repris dans les pages techniques sont communiqués sans engagement et peuvent être modifiés sans préavis

Références	Page	Références	Page	Références	Page	Références	Page	Références	Page	Références	Page
Y310M4502T5J1007	170	Y3C450001160000T	120	Y3C7490022B400U	133	Y3E6450022B40ZT	135	Y3E8080022B000YT	137	Y3G150001T0J100G	160
Y310M4502T5J100G	170	Y3C450001200000T	120	Y3C7490022B40TU	133	Y3E6480022B000UT	135	Y3E8080022B000ZT	137	Y3G150001T5J1007	160
Y310M770000J1007	170	Y3C450001250000T	120	Y3C7510022B0000U	133	Y3E6480022B000VT	135	Y3E8080022B4040T	137	Y3G150001T5J100G	160
Y310M770000J100G	170	Y3C450002200000T	120	Y3C7510022B000TU	133	Y3E6480022B000WT	135	Y3E8080022B4040T	137	Y3G15000220J1007	160
Y310M770120J1007	170	Y3C450002C00000T	120	Y3C7510022B400U	133	Y3E6480022B000XT	135	Y3E8080022B4040T	137	Y3G15000220J100G	160
Y310M770120J100G	170	Y3C450002C50000T	120	Y3C7510022B40TU	133	Y3E6480022B000YT	135	Y3E8080022B4040T	137	Y3G15000225J1007	160
Y310M770125J1007	170	Y3C450002D50000T	120	Y3C7530022B0000U	133	Y3E6480022B000ZT	135	Y3E8080022B4040T	137	Y3G15000225J100G	160
Y310M770125J100G	170	Y3C4500A0000000T	120	Y3C7530022B000TU	133	Y3E6480022B400U	133	Y3E8080022B4040T	137	Y3G16000020J1007	160
Y310M7701T0J1007	170	Y3C4500A1160000T	120	Y3C7530022B400U	133	Y3E6480022B400T	133	Y3E8090022B000UT	137	Y3G16000020J100G	160
Y310M7701T0J100G	170	Y3C4500A1200000T	120	Y3C7530022B40TU	133	Y3E6480022B400VT	135	Y3E8090022B000VT	137	Y3G1600002T5J1007	160
Y310M7701T5J1007	170	Y3C4500A1250000T	120	Y3C7560022B0000U	133	Y3E6480022B4040T	135	Y3E8090022B000WT	137	Y3G1600002T5J100G	160
Y310M7701T5J100G	170	Y3C4500A2000000T	120	Y3C7560022B000TU	133	Y3E6480022B4040T	135	Y3E8090022B000XT	137	Y3G16000000J1007	160
Y310M770220J1007	170	Y3C4500A2C00000T	120	Y3C7560022B400U	133	Y3E6480022B4040T	135	Y3E8090022B000YT	137	Y3G16000000J100G	160
Y310M770220J100G	170	Y3C4500A2C50000T	120	Y3C7560022B40TU	133	Y3E6500022B000UT	135	Y3E8090022B000ZT	137	Y3G16000020J1007	160
Y310M770225J1007	170	Y3C4500A2D50000T	120	Y3C8060022B0000U	134	Y3E6500022B000VT	135	Y3E8090022B400U	137	Y3G16000120J100G	160
Y310M770225J100G	170	Y3C4500D0000000T	120	Y3C8060022B000TU	134	Y3E6500022B000WT	135	Y3E8090022B400VT	137	Y3G16000125J1007	160
Y310M7702T0J1007	170	Y3C4500D1160000T	120	Y3C8060022B0000U	134	Y3E6500022B000XT	135	Y3E8090022B4040T	137	Y3G16000125J100G	160
Y310M7702T0J100G	170	Y3C4500D1200000T	120	Y3C8060022B000TU	134	Y3E6500022B000YT	135	Y3E8090022B4040T	137	Y3G160001T0J1007	160
Y310M7702T5J1007	170	Y3C4500D1250000T	120	Y3C8060022B0000U	134	Y3E6500022B000ZT	135	Y3E8090022B4040T	137	Y3G160001T0J100G	160
Y310M7702T5J100G	170	Y3C4500D2200000T	120	Y3C8060022B000TU	134	Y3E6500022B400U	134	Y3E8090022B4040T	137	Y3G160001T5J1007	160
Y3A100001E10000T	107	Y3C4500D2C00000T	120	Y3C8060022B400U	134	Y3E6500022B400T	135	Y3E8100022B000UT	137	Y3G160001T5J100G	160
Y3A100001E1F1007	107	Y3C4500D2C50000T	120	Y3C8060022B40TU	134	Y3E6500022B400VT	135	Y3E8100022B000VT	137	Y3G16000220J1007	160
Y3A100001E1F100G	107	Y3C4500D2D50000T	120	Y3C8060022B400U	134	Y3E6500022B400XT	135	Y3E8100022B000WT	137	Y3G16000220J100G	160
Y3A100001E2F1007	107	Y3C4500F0000000T	120	Y3C8060022B40TU	134	Y3E6500022B4040T	135	Y3E8100022B000XT	137	Y3G16000225J1007	160
Y3A100001E30000T	107	Y3C4500F1160000T	120	Y3C8060022B400U	134	Y3E6500022B4040T	135	Y3E8100022B000YT	137	Y3G16000225J100G	160
Y3A100001E3F1007	107	Y3C4500F1200000T	120	Y3C8060022B40TU	134	Y3E6500022B8000U	134	Y3E8100022B000ZT	137	Y3G160002T0J1007	160
Y3A100001E3F100G	107	Y3C4500F1250000T	120	Y3C8070022B0000U	134	Y3E6500022B8000VT	135	Y3E8100022B400U	137	Y3G160002T0J100G	160
Y3A108001E10000T	107	Y3C4500F2200000T	120	Y3C8070022B000TU	134	Y3E6500022B8000WT	135	Y3E8100022B400VT	137	Y3G160002T5J1007	160
Y3A108001E1F1007	107	Y3C4500F2C00000T	120	Y3C8070022B0000U	134	Y3E6500022B8000XT	135	Y3E8100022B4040T	137	Y3G160002T5J100G	160
Y3A108001E1F100G	107	Y3C4500F2C50000T	120	Y3C8070022B000TU	134	Y3E6500022B8000YT	135	Y3E8100022B4040T	137	Y3G17000000J1007	160
Y3A108001E2F1007	107	Y3C4500F2C00000T	120	Y3C8070022B0000U	134	Y3E6500022B8000ZT	135	Y3E8100022B4040T	137	Y3G17000000J100G	160
Y3A108001E2F100G	107	Y3C4500F2D50000T	120	Y3C8070022B000TU	134	Y3E6500022B8400U	134	Y3E8100022B4040T	137	Y3G17000000J100G	160
Y3A108001E30000T	107	Y3C6450022B0000U	132	Y3C8070022B0000U	134	Y3E6500022B8400T	135	Y3E8100022B4040T	137	Y3G17000120J1007	160
Y3A108001E3F1007	107	Y3C6450022B0000U	132	Y3C8070022B000TU	134	Y3E6500022B8400T	135	Y3E8100022B8000U	137	Y3G17000120J100G	160
Y3A121001E10000T	107	Y3C6450022B0000U	132	Y3C8070022B400U	134	Y3E6500022B8400T	135	Y3E8100022B8000VT	137	Y3G17000125J1007	160
Y3A121001E1F1007	107	Y3C6450022B0000U	132	Y3C8070022B40TU	134	Y3E6500022B8400T	135	Y3E8100022B8000WT	137	Y3G17000125J100G	160
Y3A121001E1F100G	107	Y3C6450022B0000U	132	Y3C8070022B400U	134	Y3E6500022B8400T	135	Y3E8100022B8000XT	137	Y3G17000125J100G	160
Y3A121001E2F1007	107	Y3C6450022B0000U	132	Y3C8070022B40TU	134	Y3E6500022B8400T	135	Y3E8100022B8400T	137	Y3G170001T0J1007	160
Y3A121001E2F100G	107	Y3C6450022B0000U	132	Y3C8070022B400U	134	Y3E6500022B8400T	135	Y3E8100022B8400T	137	Y3G170001T0J100G	160
Y3A121001E30000T	107	Y3C6450022B0000U	132	Y3C8070022B40TU	134	Y3E6500022B8400T	135	Y3E8100022B8400T	137	Y3G170001T5J1007	160
Y3A121001E3F1007	107	Y3C6450022B400U	132	Y3C8080022B0000U	134	Y3E6500022B8400T	135	Y3E8100022B8400T	137	Y3G170001T5J100G	160
Y3A200001E10000T	108	Y3C6450022B400U	132	Y3C8080022B0000U	134	Y3E6500022B8400T	135	Y3E8100022B8400T	137	Y3G17000200J1007	160
Y3A200001E1F1007	108	Y3C6450022B400U	132	Y3C8080022B000TU	134	Y3E6500022B8400T	135	Y3E8100022B8400T	137	Y3G17000200J100G	160
Y3A200001E1F100G	108	Y3C6450022B400U	132	Y3C8080022B0000U	134	Y3E6500022B8400T	135	Y3E8100022B8400T	137	Y3G17000200J100G	160
Y3A200001E30000T	108	Y3C6450022B400U	132	Y3C8080022B000TU	134	Y3E6500022B8400T	135	Y3E8100022B8400T	137	Y3G17000200J100G	160
Y3A200001E3F1007	108	Y3C6450022B400U	132	Y3C8080022B0000U	134	Y3E6500022B8400T	135	Y3E8100022B8400T	137	Y3G17000200J100G	160
Y3A200001E3F100G	108	Y3C6450022B400U	132	Y3C8080022B000TU	134	Y3E6500022B8400T	135	Y3E8100022B8400T	137	Y3G17000225J1007	160
Y3A200001E60000T	108	Y3C6450022B400U	132	Y3C8080022B0000U	134	Y3E6500022B8400T	135	Y3E8100022B8400T	137	Y3G17000225J100G	160
Y3A200001E6F1007	108	Y3C6480022B0000U	132	Y3C8080022B000TU	134	Y3E6550022B8400T	135	Y3E8100022B8400T	137	Y3G170002T0J1007	160
Y3A200001E6F100G	108	Y3C6480022B0000U	132	Y3C8080022B0000U	134	Y3E6550022B8400T	135	Y3E8100022B8400T	137	Y3G170002T0J100G	160
Y3A208001E10000T	108	Y3C6480022B0000U	132	Y3C8080022B000TU	134	Y3E6550022B8400T	135	Y3F1000022A4000T	121	Y3G170002T5J1007	160
Y3A208001E1F1007	108	Y3C6480022B0000U	132	Y3C8080022B400U	134	Y3E6550022B8400T	135	Y3F200022A0000T	122	Y3G170002T5J100G	160
Y3A208001E1F100G	108	Y3C6480022B0000U	132	Y3C8080022B40TU	134	Y3E6550022B8400T	135	Y3F200022A0000T	122	Y3G170002T5J100G	160
Y3A208001E30000T	108	Y3C6480022B0000U	132	Y3C8080022B400U	134	Y3E6550022B8400T	135	Y3F200022A0000T	122	Y3G18A20000J1007	160
Y3A208001E3F1007	108	Y3C6480022B0000U	132	Y3C8080022B40TU	134	Y3E6550022B8400T	135	Y3F2450022A4000T	122	Y3G18A20000J100G	160
Y3A208001E3F100G	108	Y3C6480022B0000U	132	Y3C8080022B400U	134	Y3E7460022B0000T	136	Y3F2450022A4000T	122	Y3G18A20120J1007	160
Y3A221001E10000T	108	Y3C6480022B400U	132	Y3C8090022B0000U	134	Y3E7460022B0000T	136	Y3F2500022A4000T	122	Y3G18A20120J100G	160
Y3A221001E1F1007	108	Y3C6480022B400U	132	Y3C8090022B000TU	134	Y3E7460022B4000T	136	Y3F2500022A4000T	122	Y3G18A20120J100G	160
Y3A221001E1F100G	108	Y3C6480022B400U	132	Y3C8090022B0000U	134	Y3E7460022B4000T	136	Y3F300022A4000T	123	Y3G18A20125J1007	160
Y3A221001E2F1007	108	Y3C6480022B400U	132	Y3C8090022B000TU	134	Y3E7490022B0000T	136	Y3F300022A4000T	123	Y3G18A20125J100G	160
Y3A221001E2F100G	108	Y3C6480022B400U	132	Y3C8090022B0000U	134	Y3E7490022B0000T	136	Y3F300022A4000T	123	Y3G18A201T0J1007	160
Y3A221001E30000T	108	Y3C6480022B400U	132	Y3C8090022B000TU	134	Y3E7490022B0000T	136	Y3G10000000J1007	160	Y3G18A201T0J100G	160
Y3A221001E3F1007	108	Y3C6500022B0000U	132	Y3C8090022B0000U	134	Y3E7490022B0000T	136	Y3G10000000J100G	160	Y3G18A201T5J1007	160
Y3A221001E3F100G	108	Y3C6500022B0000U	132	Y3C8090022B000TU	134	Y3E7490022B0000T	136	Y3G10000120J1007	160	Y3G18A201T5J100G	160
Y3A300001E00000T	109	Y3C6500022B0000U	132	Y3C8090022B400U	134	Y3E7510022B0000T	136	Y3G10000120J100G	160	Y3G18A2020J1007	160
Y3A300001E0F1007	109	Y3C6500022B0000U	132	Y3C8090022B40TU	134	Y3E7510022B0000T	136	Y3G10000125J1007	160	Y3G18A2020J100G	160
Y3A300001E0F100G	109	Y3C6500022B0000U	132	Y3C8090022B400U	134	Y3E7510022B0000T	136	Y3G10000125J100G	160	Y3G18A2020J100G	160
Y3A308001E00000T	109	Y3C6500022B0000U	132	Y3C8090022B40TU	134	Y3E7510022B400U	134	Y3G10000125J100G	160	Y3G18A2020J100G	160
Y3A308001E0F1007	109	Y3									



Liste alphabétique des références de produits citées dans ce catalogue

Références	Page	Références	Page	Références	Page	Références	Page	Références	Page	Références	Page
Y3S5000A120G1008	93	Y3S7000A116G1009	100	Y3S76000120G1008	100	Y3S8406D120G1009	101	Y3SA6000000G1008	95	Y3TAA05A125G1009	104
Y3S5000A120G1009	93	Y3S7000A120G1008	100	Y3S760002C0G1009	100	Y3S8406D125G1008	101	Y3SA6000000G1009	95	Y3TAA05A2C5G1008	104
Y3S5000A125G1008	93	Y3S7000A120G1009	100	Y3S760002C5G1008	100	Y3S8406D125G1009	101	Y3SA6000120G1008	95	Y3TAA05A2C5G1009	104
Y3S5000A125G1009	93	Y3S7000A125G1008	100	Y3S760002C5G1009	100	Y3S8406D2C0G1008	101	Y3SA6000120G1009	95	Y3TAA05A3S3G1008	104
Y3S5000D000G1008	93	Y3S7000A125G1009	100	Y3S760002C0G1008	100	Y3S8406D2C0G1009	101	Y3SA6000125G1008	95	Y3TAA05A3S3G1009	104
Y3S5000D000G1009	93	Y3S7000A2C0G1008	100	Y3S760002C0G1009	100	Y3S8406D2C5G1008	101	Y3SA6000125G1009	95	Y3TAA05D125G1008	104
Y3S5000D120G1008	93	Y3S7000A2C0G1009	100	Y3S760002C5G1008	100	Y3S8406D2C5G1009	101	Y3SA600A000G1008	95	Y3TAA05D125G1009	104
Y3S5000D120G1009	93	Y3S7000A2C5G1008	100	Y3S760002C5G1009	100	Y3S9700000G1008	102	Y3SA600A000G1009	95	Y3TAA05D2C5G1008	104
Y3S5000D125G1008	93	Y3S7000A2C5G1009	100	Y3S7600A000G1008	100	Y3S9700000G1009	102	Y3SA600A120G1008	95	Y3TAA05D2C5G1009	104
Y3S5450000G1008	93	Y3S7000D000G1008	100	Y3S7600A116G1008	100	Y3S97000116G1008	102	Y3SA600A125G1008	95	Y3TAA05D3S3G1008	104
Y3S5450000G1009	93	Y3S7000D000G1009	100	Y3S7600A116G1009	100	Y3S97000116G1009	102	Y3SA600A125G1009	95	Y3T8805D125G1008	98
Y3S5450000G1008	93	Y3S7000D116G1008	100	Y3S7600A116G1008	100	Y3S97000120G1008	102	Y3SA600A125G1008	95	Y3T8805D125G1009	98
Y3S5450000G1009	93	Y3S7000D116G1009	100	Y3S7600A120G1008	100	Y3S97000120G1009	102	Y3SA600D000G1008	95	Y3T8805D2C5G1008	98
Y3S54500120G1008	93	Y3S7000D120G1008	100	Y3S7600A120G1009	100	Y3S97000125G1008	102	Y3SA600D000G1009	95	Y3T8805D2C5G1009	98
Y3S54500120G1009	93	Y3S7000D120G1009	100	Y3S7600A120G1008	100	Y3S97000125G1009	102	Y3SA600D000G1008	95	Y3T8805D2C5G1009	98
Y3S54500125G1008	93	Y3S7000D125G1008	100	Y3S7600A125G1008	100	Y3S97000125G1009	102	Y3SA600D120G1008	95	Y3T8805D3S3G1008	98
Y3S54500125G1009	93	Y3S7000D125G1009	100	Y3S7600A125G1009	100	Y3S970002C0G1008	102	Y3SA600D120G1009	95	Y3T8805D3S3G1009	98
Y3S5450A000G1008	93	Y3S7000D125G1008	100	Y3S7600A2C0G1008	100	Y3S970002C0G1009	102	Y3SA600D125G1008	95	Y3T8805D3S3G1009	98
Y3S5450A000G1009	93	Y3S7000D2C0G1008	100	Y3S7600A2C0G1009	100	Y3S970002C0G1008	102	Y3SA600D125G1009	95	Y3T8805D3S3G1009	98
Y3S5450A120G1008	93	Y3S7000D2C0G1009	100	Y3S7600A2C5G1008	100	Y3S970002C5G1008	102	Y3SA7000000G1008	95	Y3T8805A125G1008	98
Y3S5450A120G1009	93	Y3S7000D2C5G1008	100	Y3S7600A2C5G1009	100	Y3S970002C5G1009	102	Y3SA7000000G1009	95	Y3T8805A125G1009	98
Y3S5450A125G1008	93	Y3S7000D2C5G1009	100	Y3S7600D000G1008	100	Y3S9700A000G1008	102	Y3SA7000120G1008	95	Y3T8805A2C5G1008	98
Y3S5450A125G1009	93	Y3S7450000G1008	100	Y3S7600D000G1009	100	Y3S9700A116G1008	102	Y3SA7000120G1009	95	Y3T8805A2C5G1009	98
Y3S5450D000G1008	93	Y3S7450000G1009	100	Y3S7600D116G1008	100	Y3S9700A116G1009	102	Y3SA7000125G1008	95	Y3T8805A3S3G1008	98
Y3S5450D000G1009	93	Y3S74500116G1008	100	Y3S7600D116G1009	100	Y3S9700A120G1008	102	Y3SA7000125G1009	95	Y3T8805A3S3G1009	98
Y3S5450D120G1008	93	Y3S74500116G1009	100	Y3S7600D120G1008	100	Y3S9700A120G1009	102	Y3SA7700A000G1008	95	Y3T8805D125G1008	98
Y3S5450D120G1009	93	Y3S74500120G1008	100	Y3S7600D120G1009	100	Y3S9700A125G1008	102	Y3SA7700A000G1009	95	Y3T8805D125G1009	98
Y3S5450D125G1008	93	Y3S74500120G1009	100	Y3S7600D125G1008	100	Y3S9700A125G1009	102	Y3SA770A120G1008	95	Y3T8805D2C5G1008	98
Y3S5450D125G1009	93	Y3S74500125G1008	100	Y3S7600D125G1009	100	Y3S9700A125G1009	102	Y3SA770A120G1009	95	Y3T8805D2C5G1009	98
Y3S55000000G1008	93	Y3S74500125G1009	100	Y3S7600D2C0G1008	100	Y3S9700A2C0G1008	102	Y3SA770A125G1008	95	Y3T8805D3S3G1008	98
Y3S55000000G1009	93	Y3S745002C0G1008	100	Y3S7600D2C0G1009	100	Y3S9700A2C0G1009	102	Y3SA770A125G1009	95	Y3T8805D3S3G1009	98
Y3S55000000G1008	93	Y3S745002C0G1009	100	Y3S7600D2C5G1008	100	Y3S9700A2C5G1008	102	Y3SA770D000G1008	95	Y3TCA050125G1008	99
Y3S55000000G1009	93	Y3S745002C5G1008	100	Y3S7600D2C5G1009	100	Y3S9700A2C5G1009	102	Y3SA770D000G1009	95	Y3TCA050125G1009	99
Y3S55000120G1008	93	Y3S745002C5G1009	100	Y3S7600D2C5G1008	100	Y3S9700D000G1008	102	Y3SA770D120G1008	95	Y3TCA0502C5G1008	99
Y3S55000120G1009	93	Y3S745002C5G1009	100	Y3S7600D2C5G1009	100	Y3S9700D000G1009	102	Y3SA770D120G1009	95	Y3TCA0502C5G1009	99
Y3S55000125G1008	93	Y3S7450A000G1008	100	Y3S7600D2C5G1008	100	Y3S9700D116G1008	102	Y3SA770D125G1008	95	Y3TCA0503S3G1008	99
Y3S55000125G1009	93	Y3S7450A000G1009	100	Y3S7600D2C5G1009	100	Y3S9700D116G1009	102	Y3SA770D125G1009	95	Y3TCA0503S3G1009	99
Y3S5500A000G1008	93	Y3S7450A116G1008	100	Y3S7600D2C5G1008	100	Y3S9700D120G1008	102	Y3SA770D125G1008	95	Y3TCA05A125G1008	99
Y3S5500A000G1009	93	Y3S7450A116G1009	100	Y3S7600D2C5G1009	100	Y3S9700D120G1009	102	Y3SA770D125G1009	95	Y3TCA05A125G1009	99
Y3S5500A120G1008	93	Y3S7450A120G1008	100	Y3S7600D2C5G1008	100	Y3S9700D125G1008	102	Y3SB4060000G1008	96	Y3TCA05A2C5G1008	99
Y3S5500A120G1009	93	Y3S7450A120G1009	100	Y3S7600D2C5G1009	100	Y3S9700D125G1009	102	Y3SB4060120G1008	96	Y3TCA05A2C5G1009	99
Y3S5500A125G1008	93	Y3S7450A125G1008	100	Y3S7600D2C5G1008	100	Y3S9700D2C0G1008	102	Y3SB4060120G1009	96	Y3TCA05A3S3G1008	99
Y3S5500A125G1009	93	Y3S7450A125G1009	100	Y3S7600D2C5G1009	100	Y3S9700D2C0G1009	102	Y3SB4060125G1008	96	Y3TCA05A3S3G1009	99
Y3S5500D000G1008	93	Y3S7450A2C0G1008	100	Y3S7600D2C5G1008	100	Y3S9700D2C5G1008	102	Y3SB4060125G1009	96	Y3TCA05D125G1008	99
Y3S5500D000G1009	93	Y3S7450A2C0G1009	100	Y3S7600D2C5G1009	100	Y3S9700D2C5G1009	102	Y3SB4060125G1009	96	Y3TCA05D125G1009	99
Y3S5500D120G1008	93	Y3S7450A2C5G1008	100	Y3S7600D2C5G1008	100	Y3S9700D2C5G1008	95	Y3SB406A000G1008	96	Y3TCA05D2C5G1008	99
Y3S5500D120G1009	93	Y3S7450A2C5G1009	100	Y3S7600D2C5G1009	100	Y3S9700D2C5G1009	95	Y3SB406A000G1009	96	Y3TCA05D2C5G1009	99
Y3S5500D125G1008	93	Y3S7450D000G1008	100	Y3S7600D2C5G1008	100	Y3S9700D2C5G1008	95	Y3SB406A120G1008	96	Y3TCA05D3S3G1008	99
Y3S5500D125G1009	93	Y3S7450D000G1009	100	Y3S7600D2C5G1009	100	Y3S9700D2C5G1009	95	Y3SB406A120G1009	96	Y3TCA05D3S3G1009	99
Y3S56000000G1008	93	Y3S7450D000G1008	100	Y3S7600D2C5G1008	100	Y3S9700D2C5G1008	95	Y3SB406A125G1008	96	Y3TCA05D3S3G1008	99
Y3S56000000G1009	93	Y3S7450D000G1009	100	Y3S7600D2C5G1009	100	Y3S9700D2C5G1009	95	Y3SB406A125G1009	96	Y3TCA05D3S3G1009	99
Y3S56000000G1008	93	Y3S7450D116G1008	100	Y3S7600D2C5G1008	100	Y3S9700D116G1008	102	Y3SB406A125G1008	96	Y3TCA05D3S3G1008	99
Y3S56000000G1009	93	Y3S7450D116G1009	100	Y3S7600D2C5G1009	100	Y3S9700D116G1009	102	Y3SB406A125G1009	96	Y3TCA05D3S3G1009	99
Y3S56000120G1008	93	Y3S7450D120G1008	100	Y3S7600D2C5G1008	100	Y3S9700D120G1008	102	Y3SB406D000G1008	96	Y3TCA05D3S3G1008	99
Y3S56000120G1009	93	Y3S7450D120G1009	100	Y3S7600D2C5G1009	100	Y3S9700D120G1009	102	Y3SB406D000G1009	96	Y3TCA05D3S3G1009	99
Y3S56000125G1008	93	Y3S7450D125G1008	100	Y3S7600D2C5G1008	100	Y3S9700D125G1008	102	Y3SB406D000G1008	96	Y3TCA05D3S3G1008	99
Y3S56000125G1009	93	Y3S7450D125G1009	100	Y3S7600D2C5G1009	100	Y3S9700D125G1009	102	Y3SB406D000G1009	96	Y3TCA05D3S3G1009	99
Y3S5600A000G1008	93	Y3S7450D125G1008	100	Y3S7600D2C5G1008	100	Y3S9700D2C0G1008	102	Y3SB406D000G1008	96	Y3TCA05D3S3G1008	99
Y3S5600A000G1009	93	Y3S7450D125G1009	100	Y3S7600D2C5G1009	100	Y3S9700D2C0G1009	102	Y3SB406D000G1009	96	Y3TCA05D3S3G1009	99
Y3S5600A120G1008	93	Y3S7450D2C0G1008	100	Y3S7600D2C5G1008	100	Y3S9700D2C0G1009	102	Y3SB406D000G1008	96	Y3TCA05D3S3G1008	99
Y3S5600A120G1009	93	Y3S7450D2C0G1009	100	Y3S7600D2C5G1009	100	Y3S9700D2C5G1008	95	Y3SB406D000G1009	96	Y3TCA05D3S3G1009	99
Y3S5600A125G1008	93	Y3S7450D2C5G1008	100	Y3S7600D2C5G1008	100	Y3S9700D2C5G1009	95	Y3SB406D000G1008	96	Y3TCA05D3S3G1008	99
Y3S5600A125G1009	93	Y3S7450D2C5G1009	100	Y3S7600D2C5G1009	100	Y3S9700D2C5G1009	95	Y3SB406D000G1009	96	Y3TCA05D3S3G1009	99
Y3S5600D000G1008	93	Y3S7450D2C5G1008	100	Y3S7600D2C5G1008	100	Y3S9700D2C5G1008	95	Y3SB406D000G1008	96	Y3TCA05D3S3G1008	99
Y3S5600D000G1009	93	Y3S7450D2C5G1009	100	Y3S7600D2C5G1009	100	Y3S9700D2C5G1009	95	Y3SB406D000G1009	96	Y3TCA05D3S3G1009	99
Y3S5600D120G1008	93	Y3S7450D2C5G1008	100	Y3S7600D2C5G1008	100	Y3S9700D2C5G1008	95	Y3SB406D000G1008	96	Y3TCA05D3S3G1008	99
Y3S5600D120G1009	93	Y3S7450D2C5G1009	100	Y3S7600D2C5G1009	100	Y3S9700D2C5G1009	95	Y3SB406D000G1009	96	Y3TCA05D3S3G1009	99
Y3S5600D125G1008	93	Y3S7450D2C5G1008	100	Y3S7600D2C5G1008	100	Y3S9700D2C5G1008	95	Y3SB406D000G1008	96	Y3TCA05D3S3G1008	99
Y3S5600D125G1009	93	Y3S7450D2C5G1009	100	Y3S7600D2C5G1009	100	Y3S9700D2C5G1009	95	Y3SB406D000G1009	96	Y3TCA05D3S3G1009	99
Y3S5600A000G1008	93	Y3S7450D2C5G1008	100	Y3S7600D2C5G1008	100	Y3S9700D2C5G1008	95	Y3SB406D000G1008	96</		

En raison de l'évolution technique constante de nos produits, les plans, dessins, photos et caractéristiques repris dans les pages techniques sont communiqués sans engagement et peuvent être modifiés sans préavis

Nous contacter

www.ultimheat.com



ULTIMHEAT

HEAT & CONTROLS



La gamme des catalogues

www.ultimheat.com

Constructeur de composants électromécaniques et de sous-ensembles électrothermiques

- Thermostats mécaniques
- Sécurités mécaniques unipolaires et tripolaires
- Thermostats et sécurités ATEX
- Rechauffeurs de liquides
- Thermoplongeurs
- Elements chauffants pour air et liquides
- Blocs de jonction
- Boîtiers pour milieux corrosifs
- Détecteurs de débit
- Détecteurs de niveau
- Pressostats et télécommandes pneumatiques
- Fusibles eutectiques de déclencheurs thermiques
- Equipements de traçage électrique
- **Solutions sur mesure**

DEPARTMENT OF FIRST AID COURSE